



РЕПУБЛИКА СРБИЈА
МИНИСТАРСТВО ОДБРАНЕ
СЕКТОР ЗА ЉУДСКЕ РЕСУРСЕ
Управа за традицију, стандард и ветеране
Број 454 - 11
22.05. 2014. године
Б Е О Г Р А Д

КОНКУРСНА ДОКУМЕНТАЦИЈА

ЈАВНА НАБАВКА ДОБАРА
У ОТВОРЕНОМ ПОСТУПКУ ПО ПАРТИЈАМА

ВОЈНЕ ЗНАЧКЕ И АМБЛЕМИ

ЈАВНА НАБАВКА ЈН БРОЈ 2/14

На основу члана 32. и 61. Закона о јавним набавкама ("Сл. гласник РС" бр. 124/2012, у даљем тексту: Закон), чл. 2. Правилника о обавезним елементима конкурсне документације у поступцима јавних набавки и начина доказивања испуњености услова ("Сл. гласник РС" бр. 29/2013), Одлуке о покретању поступка јавне набавке у отвореном поступку, ЈН број 2/14, број 454-2 од 28.02.2014. године и Решења о образовању комисије за јавну набавку ЈН број 2/14, број 454-3 од 28.02.2014. године, припремљена је:

Конкурсна документација за јавну набавку која садржи:

Ред. бр.	Назив	ст.бр.од __ до __
1.	ОПШТИ ПОДАЦИ О ЈАВНОЈ НАБАВЦИ	ст.бр. од 4 до 5
2.	ПОДАЦИ О ПРЕДМЕТУ ЈАВНЕ НАБАВКЕ	ст.бр. од 6 до 6
3.	ВРСТЕ, ТЕХНИЧКЕ СПЕЦИФИКАЦИЈЕ (КАРАКТЕРИСТИКЕ) , КОЛИЧИНА И ОПИС ДОБАРА, КВАЛИТЕТ, НАЧИН СПРОВОЂЕЊА КОНТРОЛЕ И КВАЛИТЕТА, ГРЕШКЕ У КВАЛИТЕТУ, РЕКЛАМАЦИЈА, РОК И МЕСТО ИСПОРУКЕ	ст.бр. од 6 до 76
4.	УСЛОВИ ЗА УЧЕШЋЕ У ПОСТУПКУ ЈАВНЕ НАБАВКЕ ИЗ ЧЛАНА 75. И 76. ЗЈН	ст.бр. од 77 до 79
5.	УПУТСТВО КАКО СЕ ДОКАЗУЈЕ ИСПУЊЕНОСТ ОБАВЕЗНИХ И ДОДАТНИХ УСЛОВА	ст.бр. од 79 до 81
6.	УПУТСТВО ПОНУЂАЧУ КАКО ДА САЧИНИ ПОНУДУ	ст.бр. од 81 до 90
7.	ОБРАЗАЦ ПОНУДЕ И ОБРАЗАЦ СПОРАЗУМА ЗА ЗАЈЕДНИЧКУ ПОНУДУ	ст.бр. од 91 до 100
8.	ОБРАЗАЦ СТРУКТУРЕ ЦЕНЕ	ст.бр. од 101 до 102
9.	ОБРАЗАЦ ЗА ОЦЕНУ ИСПУЊЕНОСТИ УСЛОВА ИЗ ЧЛАНА 75. И 76. ЗЈН.	ст.бр. од 103 до 107
10.	ОБРАЗАЦ ИЗЈАВЕ ПОНУЂАЧА О ПОШТОВАЊУ ОБАВЕЗА ИЗ ЧЛАНА 75. СТАВ 2 ЗАКОНА О ЈАВНИМ НАБАВКАМА	ст.бр. од 108 до 108
11.	ОБРАЗАЦ ЗА ОЦЕНУ ИСПУЊЕНОСТИ УСЛОВА ИЗ ЧЛАНА 75. ЗЈН ЗА ПОДИЗВОЂАЧА И ОБРАЗАЦ ИЗЈАВЕ ПОДИЗВОЂАЧА О ИСПУЊЕНОСТИ УСЛОВА ИЗ ЧЛАНА 76. ЗЈН	ст.бр. од 109 до 111
12.	ОБРАЗАЦ ИЗЈАВЕ ПОНУЂАЧА ДА ЋЕ ОБАВЕСТИТИ НАРУЧИОЦА О ПРОМЕНИ КОЈА ЈЕ У ВЕЗИ СА ИСПУЊЕНОСТИ УСЛОВА ИЗ ЈАВНЕ НАБАВКЕ	ст.бр. од 112 до 112
13.	ОБРАЗАЦ ИЗЈАВЕ О НЕЗАВИСНОЈ ПОНУДИ	ст.бр. од 113 до 113
14.	ОБРАЗАЦ ИЗЈАВЕ ДА ПОНУЂЕНА ДОБРА У СВЕМУ ОДГОВАРАЈУ УСЛОВИМА КОНКУРСНЕ ДОКУМЕНТАЦИЈЕ	ст.бр. од 114 до 114
15.	МОДЕЛ УГОВОРА	ст.бр. од 115 до 131
16.	МЕНИЧНО ПИСМО–ОВЛАШЋЕЊЕ (доставља се уз понуду)	ст.бр. од 132 до 132
17.	ИЗЈАВА ПОНУЂАЧА ДА ЋЕ ПРИЛИКОМ ПОТПИСИВАЊА УГОВОРА ПРИЛОЖИТИ ИНСТРУМЕНТЕ ФИНАНСИЈСКОГ ОБЕЗБЕЂЕЊА ЗА ДОБРО ИЗВРШЕЊЕ ПОСЛА	ст.бр. од 133 до 133

Ред. бр.	Назив	ст.бр.од __ до __
18.	МЕНИЧНО ПИСМО–ОВЛАШЋЕЊЕ (доставља се приликом закључења уговора)	ст.бр. од 134 до 134
19.	МЕНИЧНО ПИСМО–ОВЛАШЋЕЊЕ (доставља се приликом закључења уговора, ако понуђач има негативну референцу за јавну набавку, чији предмет јавне набавке није истоврсан са предметом ове јавне набавке)	ст.бр. од 135 до 135
20.	ОБРАЗАЦ ТРОШКОВА ПРИПРЕМЕ ПОНУДЕ	ст.бр. од 136 до 136
21.	ПОТПИСИ ЧЛАНОВА КОМИСИЈЕ	ст.бр. од 137 до 137

Приликом израде понуде, молимо да предметну конкурсну документацију детаљно проучите и у свему поступите по њој.

За додатне информације и објашњења, потребно је да се благовремено обратите наручиоцу.

Комуникација у поступку јавне набавке вршиће се у складу са чланом 20. Закона. Заинтересована лица у вези предметне набавке комуникацију врше искључиво са члановима комисије за јавну набавку и на начин, адресу, електронску пошту и бројеве телефакса одређене овом конкурсном документацијом.

Тражење додатних информација и појашњења телефоном није дозвољено.

Наручилац ће у складу са чланом 63. став 1. Закона, све измене и допуне конкурсне документације објавити на Порталу Јавних набавки и на интернет страници наручиоца.

Заинтересована лица дужна су да прате портал Јавних набавки и интернет страницу наручиоца како би благовремено били обавештени о изменама, допунама и појашњењима конкурсне документације, јер у складу са чланом 63. став 2. и 3. Закона, наручилац ће, додатне информације или појашњења у вези са припремањем понуде, објавити на порталу јавних набавки и на својој интернет страници.

1. ОПШТИ ПОДАЦИ О ЈАВНОЈ НАБАВЦИ

(1) **Наручилац:** Министарство одбране Сектор за људске ресурсе Управа за традицију, стандард и ветеране, Немањина 15, 11 000 Београд, интернет страница www.mod.gov.rs или www.nabavke.mod.gov.rs

(2) **Врста поступка:** отворени поступак по партијама у складу са чланом 32. Закона.

(3) **Предмет јавне набавке:** добра – Војне значке и амблеми, набавка ЈН број 2/14, која је планирана у Плану јавних набавки Министарства одбране за 2014. годину, инт. број 97-8 од 31.01.2014. године (редни број 1.1.72).

(4) **Комуникација у поступку јавне набавке**

Понуђач доставља сва писмена у вези са предметном јавном набавком у складу са чланом 20. Закона. Писмена која се непосредно предају достављају се у деловодство **Управе за традицију, стандард и ветеране, Београд, Немањина бр. 15, заграда 5, улаз А, спрат IV, канцеларија 417, радним данима у времену од 08,30 до 15,00 часова.**

(5) **Поступак јавне набавке се спроводи ради закључења уговора о јавној набавци.**

(6) **Контакт:**

- **контакт особа:** војни службеник Драгана Степић, дипл. правник;
- **mail адреса:** dragana.stepic@mod.gov.rs
- **телефон:** 011/3201-176 или 011/3203-572; радним данима у времену од 10,00 до 14,00 часова;
- **телефакс:** 011/3000-310 и 011/3000-316.

Понуда се сматра благовременом ако је у деловодство Управе за традицију, стандард и ветеране, Београд, Немањина бр. 15, заграда 5, улаз А, спрат IV, канцеларија 417, **предата до 10.30 часова дана 16.06.2014. године.**

Јавно отварање понуде обавиће се у просторијама наручиоца: Министарство одбране Сектор за људске ресурсе Управа за традицију, стандард и ветеране, Београд, Немањина број 15, зграда 5, улаз А, спрат VI, сала број 603 истог дана, одмах након истека рока за подношење понуда.

Отварање понуда је јавно, по редоследу пријема понуда, и обавиће се истог дана по истеку рока за подношење понуда.

Отварање понуда је јавно и може присуствовати свако заинтересовано лице. У поступку отварања понуда могу активно учествовати само овлашћени представници понуђача.

Представници понуђача дужни су да пре почетка отварања понуда Комисији за јавну набавку поднесу пуномоћје за учешће у поступку отварања понуда, које гласи на особу која присуствује отварању понуда, у противном наступају као јавност и не могу предузимати активне радње у поступку отварања понуда. Писано овлашћење мора имати заводни печат са бројем и датумом издавања, печат и потпис овлашћеног лица.

Врсте, опис предмета набавке, захтеване техничке спецификације (карактеристике) и количине предмета јавне набавке описани су у делу бр. 3. Конкурсне документације.

Понуђач може поднети понуду за све партије или само за поједине партије.

У случају да понуђач поднесе понуду за више партија, она мора бити поднета тако да се може оцењивати за сваку партију посебно, у том случају само образац и докази о оцени испуњености услова део 9. Конкурсне документације могу бити достављени у једном примерку.

Понуда се подноси за све врсте и целокупне количине добара из појединачне партије. Уколико се не поднесе за све врсте и количине из партије, понуда неће бити разматрана и биће одбијена као неприхватљива.

Докази о испуњености услова могу се достављати у неовереним копијама, а наручилац ће пре доношења одлуке о додели уговора, захтевати од понуђача, чија је понуда на основу извештаја комисије за јавну набавку оцењена као најповољнија, да достави на увид оригинал или оверену копију свих или појединих доказа.

Ако понуђач у остављеном, примереном року који не може бити краћи од пет дана, не достави на увид оригинал или оверену копију тражених доказа, наручилац ће његову понуду одбити као неприхватљиву.

2. ПОДАЦИ О ПРЕДМЕТУ ЈАВНЕ НАБАВКЕ

1) ОПИС ПРЕДМЕТА НАБАВКЕ

Предмет јавне набавке број 2/14 у отвореном поступку по партијама су следећа добра – Војне значке и амблеми:

Војне ознаке су стилизовани елементи на војним униформама, који на систематизован и општеприхваћен начин идентификују припадника Војске Србије у служби и приказују његове одређене професионалне квалитете. Оне могу бити у форми значака и амблема.

Значке у Војсци Србије представљају идентификацију одређених професионалних, службених и личних карактеристика припадника Војске Србије и доприносе индивидуалном осећају припадности колективу на основу личних и професионалних квалитета.

Амблеми у Војсци Србије су војне ознаке које представљају стилизовани визуелни идентитет и суштину Војске Србије, команди, јединица и установа Војске Србије, који доприносе јачању колектива и осећаја припадности одређеној команди, јединици или установи.

2) НАЗИВ И ОЗНАКА ИЗ ОПШТЕГ РЕЧНИКА НАБАВКЕ

Ознаке из Општег речника набавке: идентификационе значке– **35123400** и ознаке **39561133**.

3. ВРСТА, ТЕХНИЧКЕ КАРАКТЕРИСТИКЕ, КОЛИЧИНА И ОПИС ДОБАРА, КВАЛИТЕТ, НАЧИН СПРОВОЂЕЊА КОНТРОЛЕ И КВАЛИТЕТА – КВАНТИТАТИВИ И КВАЛИТАТИВНИ ПРИЈЕМ, ГРЕШКЕ У КВАЛИТЕТУ, РЕКЛАМАЦИЈА, РОК И МЕСТО ИСПОРУКЕ

3.1. ВРСТЕ

Предмет јавне набавке број 2/14 у отвореном поступку по партијама су добра – *Војне* значке и амблеми:

- Идентификационе металне значке,
- Текстилне значке,
- Војне значке,
- Значке родова и служби,
- Значке завршених школа и курсева и
- Амблеми

3.2. ТЕХНИЧКЕ СПЕЦИФИКАЦИЈЕ (КАРАКТЕРИСТИКЕ)

Партија 1 -ИДЕНТИФИКАЦИОНЕ МЕТАЛНЕ ЗНАЧКЕ

Значке чине стилизовани визуелни елементи, којима се идентификује професионално војно лице односно његова припадност.

Предмет ове партије су значка начелника Генералштаба Војске Србије и значка Универзитета одбране, које се носе на униформи, а израђују се од легуре на бази цинка, алуминијума, бакра

и магнезијума („Tonsul“), технологијом ливења, финализацијом у позлати, односно хрому и благим патинирањем појединих елемената.

Емајл у боји и лазурни лакови се употребљавају код израде значке Универзитета одбране.

Значке се причвршћују на одевни предмет помоћу две копче са иглама и притисницама (на реверсу значке). Толеранције свих задатих мера су $\pm 4\%$.

Појединачни изглед и опис значака по врстама дат је на сликама испод (слике од броја 1 до броја 4).

1. Значка начелника Генералштаба Војске Србије

На слици 1. приказан је изглед и облик значке начелника Генералштаба Војске Србије (елементи круне и штита дати су у црној боји само ради јаснијег приказа њихове рељефности). Елементи видова и рода су веће дужине (у односу на слику) ради постизања боље чврстоће значке.



Слика 1. Изглед и облик значке начелника Генералштаба Војске Србије

Значка начелника Генералштаба Војске Србије идентификује највиши положај у Војсци Србије. Састоји се од елемената који ближе одређују видове Копнене војске и Ваздухопловства и противваздухопловне одбране и род речних јединица.

Значка начелника Генералштаба Војске Србије представља хералдичку композицију стилизованог приказа оивиченог са леве стране лаворовим, а са десне храстовим венцем у чијем се унутрашњем делу налази сидро преко којег је стилизовани приказ крила у полету са пет редова пера на којима су по средини укрштени топовска цев и пушка. На горњој страни венца налази се круна идентична композицији круне која се налази на грбу Републике Србије, а у дну венца венца је ознака припадности Војсци Србије.

Значка је комплетно позлаћена и благо патинирана. Димензије значке начелника Генералштаба Војске Србије приказане су на слици 2.

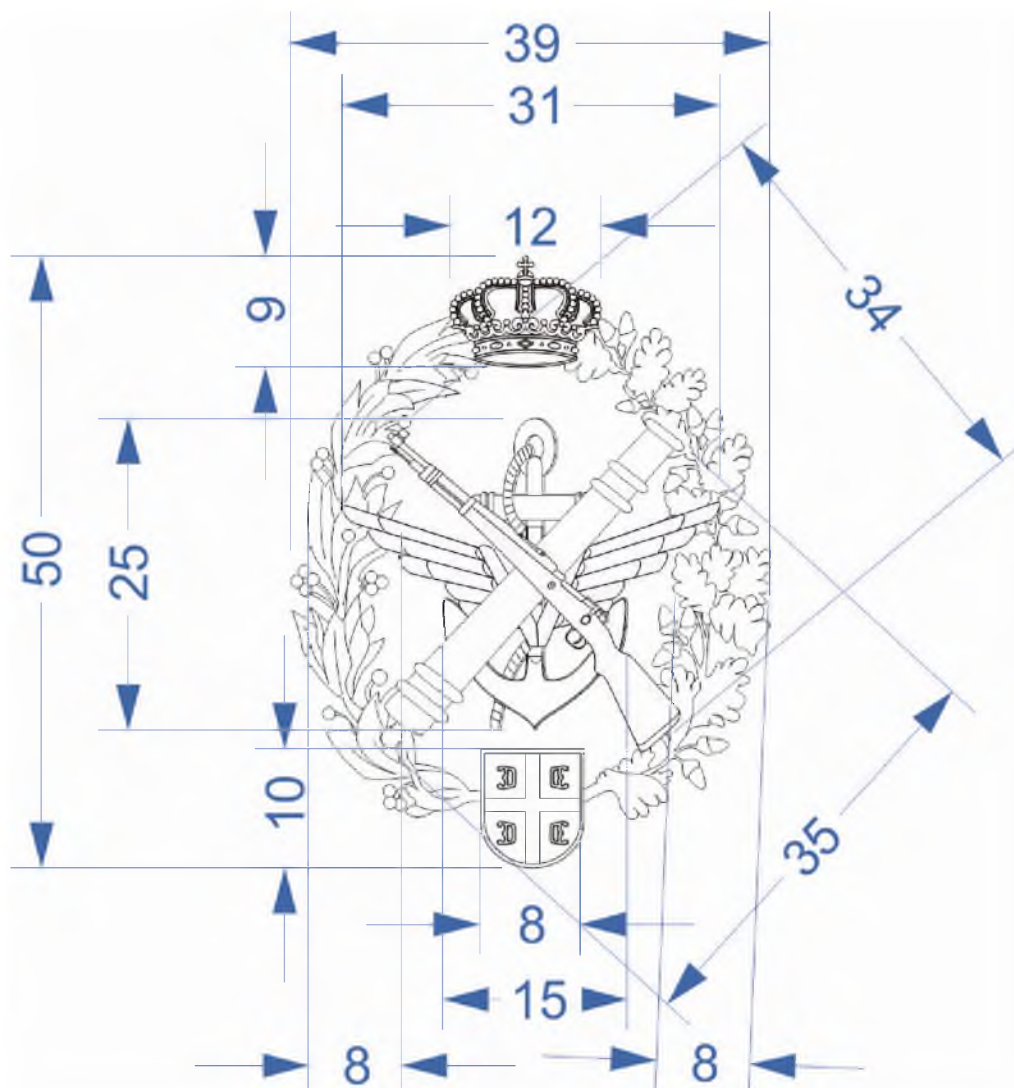

Слика 2. Димензије значке начелника Генералштаба Војске Србије

Параметри који нису дати на слици 2. су следећи:

- | | |
|--|-------------|
| - дебљина венца | сса 2,5 mm, |
| - дебљина круне | сса 3,0 mm, |
| - дебљина елемената у венцу (сидро, крила) | сса 3,5 mm, |
| - дебљина елемената у венцу (топ и пушка) | сса 4,0 mm, |
| - дебљина штит са оцилима | сса 3,0 mm. |

Испоручује се у одговарајућој кутији. Кутија за значку је тамноцрвене боје, пластифицирана и конструктивно је подељена у две половине.

У доњем делу кутије постављена је плишана подлога тамноцрвене боје, са одговарајућим лежиштем за значку. Веза дна и поклопца кутије остварена је траком (српском тробојком), ширине 8 mm.

Минималне унутрашње димензије кутије су 60 x 50 x 20 mm (дужина × ширина × висина).

2. Значка Универзитета одбране

На слици 3. приказан је изглед и облик значке Универзитета одбране (црне линије на штиту, венцу и елементима на књизи су дати само ради јаснијег приказа њихове рељефности).



Слика 3. Изглед и облик значке Универзитета одбране

Значку Универзитета одбране представља хералдичка композиција чију основу чини позлаћени венац у облику овалног штита. Венац са леве стране чини ловорово лишће, а са десне стране лишће. У дну венца на плочици у позлати исписана је црном бојом арапским бројем година оснивања Универзитета одбране - „2011“. На средини значке је стилизовани приказ отворене књиге плаве боје, оивичене позлатом. Књига је по средини пресечена пером за писање у бојама заставе Републике Србије, на чијем врху се налази мали штит полукружног облика црвене боје, подељен белим крстом на четири поља са по једним оцилом у сваком пољу. Оцила су хромирана и окренута су ка спољним странама штита. На средини леве стране књиге су укрштени мачеви беле боје (по ивицама и средини хромирани), са сечивима окренутим на горе и рукохватима у позлати, изнад којих се налази розета у позлати. На средини десне стране књиге је стилизовани приказ Ескулаповог штапа око кога се симболично савија змија. У доњем делу леве стране књиге је словима у црној боји исписано: „УНИВЕРЗИТЕТ“, а у доњем делу десне стране књиге је истим словима и у истој бојом исписано: „ОДБРАНЕ“. Елементи на књизи (мачеви, розета и Ескулапов штап) имају благо изражени рељефни карактер.

Димензије значке Универзитета одбране приказане су на слици 4.

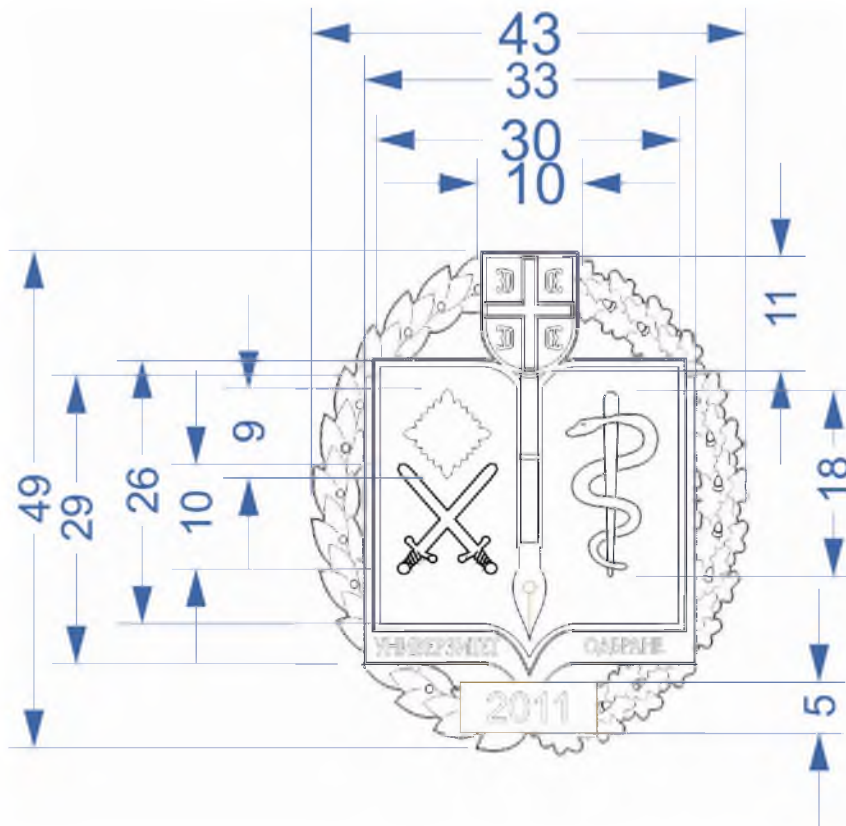

Слика 4. Димензије значке Универзитета одбране

Параметри који нису дати на слици 4. су следећи:

- | | |
|---|-------------|
| - дебљина венца бројне ознаке „2011“ | сса 2,5 mm, |
| - дебљина малог штита са оцилима и пером | сса 3,0 mm |
| - дебљина књиге са елементима и натписом „Универзитет одбране“ и бројна ознака „2011“ | сса 3,0 mm. |

Значка се испоручује у одговарајућој ПВЦ фолији.

Напомена:

Дебљине елемената значки нису дефинисане адитивно.

Све што није дефинисано овом техничком спецификацијом дефинише се овереним узорком за серијску производњу.

Партија 2: ЗНАЧКЕ ТЕКСТИЛНЕ ЗА ЛИЧНУ ИДЕНТИФИКАЦИЈУ

Предмет ове партије су следеће значке:

1. значке личне идентификације-за теренску униформу (М10) на ћириличном писму;
2. значке личне идентификације-за теренску униформу (М10) на латиничном писму;
3. значке личне идентификације-за теренску униформу (пустињски дезен) на латиничном писму;

Значка текстилна за идентификацију на теренској униформи је правоуганог облика, димензија 130 mm x 27 mm. Производи се у две варијанте:

- а) на светло зеленој подлози и
- б) на подлози у основној боји пустињског дезена.

На ткану подлози израђује се великим словима прво слово имена и цело презиме. Слова су црне боје (за прву варијанту) или тамно браон (за другу варијанту) израђују се технологијом "жакар" ткања, у фонту "ариал". За прву варијанту ћиричним и латиничним писмом, а за другу варијанту само латиничним писмом. Варијанта значке – ознаке и врста натписа за испоруку дефинише се купопродајним уговором.

Висина слова износи 14 mm. На полеђини значке најпре се лепи памучно лепљиво платно и потом уз помоћ термо фолије фиксира се кукичасти део чичак траке. Чичак трака се додатно фиксира иберштепом полиестерским концем по свим ивицама. Ивице значке прецизно су искројене и затопљене.

Карактеристике материјала су следеће:

- За израду значке користи се полиестарско мултифиламентно текстурирано предиво подужна маса предива:
 - основа: 100 dtex,
 - потка 78 - 110 dtex.
- Густина ткања:
 - у правцу основе: 57,6 жица/cm,
 - у правцу потке: регулисати у зависности од финоће потке ради постизања ефекта пуноће тканине и јасноће приказаних детаља.
- Постојаности свих боја на:
 - светлост оцена 6,
 - трење мокро оцена 5,
 - трење суво оцена 5,
 - хемијско чишћење оцена 5,
 - прање (60 °C) оцена 5,
 - воду оцена 5.
- Отпорност на пилинг: оцена 5.
- Није дозвољено скупљање ознаке приликом хемијског чишћења перхлоретиленом и прања на 60 °C.
- Приликом прања на 60 °C и хемијског чишћења перхлоретиленом не сме доћи до било какве деформације ознаке, раслојавања, појаве мехурића и слично.
- рН воденог екстрата: 5,5 до 7,5.

Изглед, облик и димензије ознаке за идентификацију на светло зеленој подлози приказани су на слици 1.



Слика 1. Значка за идентификацију на теренској униформи

Значка се испоручује у одговарајућој ПВЦ фолији.

Напомена:

Облик и димензије значке за идентификацију на основној боји пустињског дезена идентични су облику и димензијама значке за идентификацију на светло зеленој подлози. Нијансе боја и начин израде ближе се одређују овереним узорком за серијску производњу.

Партија 3-ЗНАЧКЕ РОДОВА И СЛУЖБИ

Значка техничке службе се израђује су од легуре на бази цинка, алуминијума, бакра и магнезијума („Tonsul“), технологијом ливења финализацијом у позлати за официре или патинираног сребра за подофицире.

Значку чине стилизовани визуелни елементи којима се идентификује припадност професионалног војног лица техничкој служби Војске Србије.

Значка се причвршћује на одевни предмет помоћу једног металног вијка са навојем слободне дужине сса 8 mm и металне навртке кружног облика пречника сса 10 mm. На полеђини значке у доњем делу постављен је „трн“ како би се онемогућило окретање значке око осе приликом употребе.

Изглед значке за официре и подофицире дат је на сликама 1. и 2., а димензије су дате на слици 3.

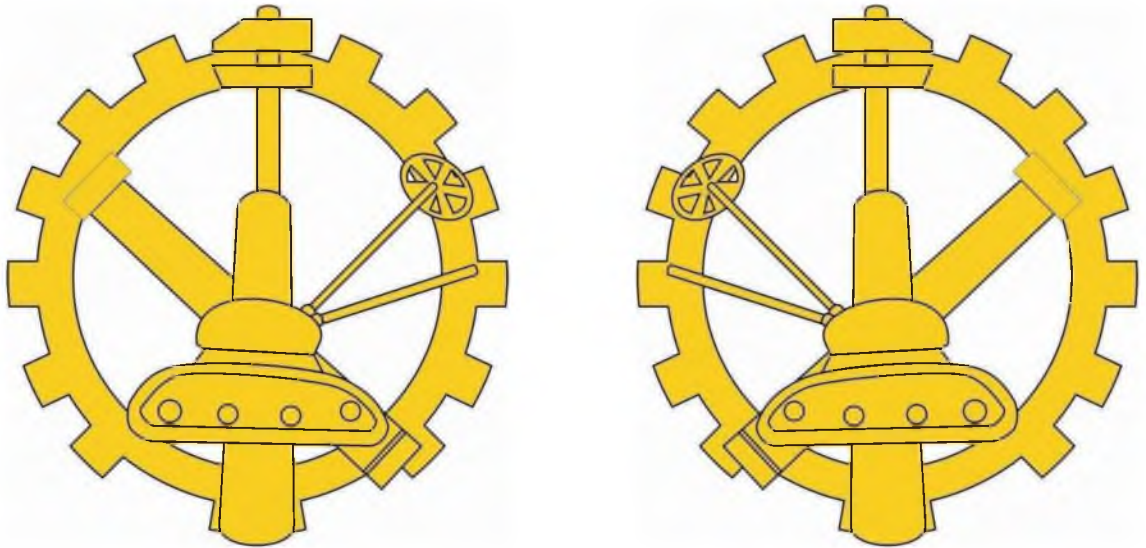

Слика 1. Значка техничке службе за официра (лева и десна)

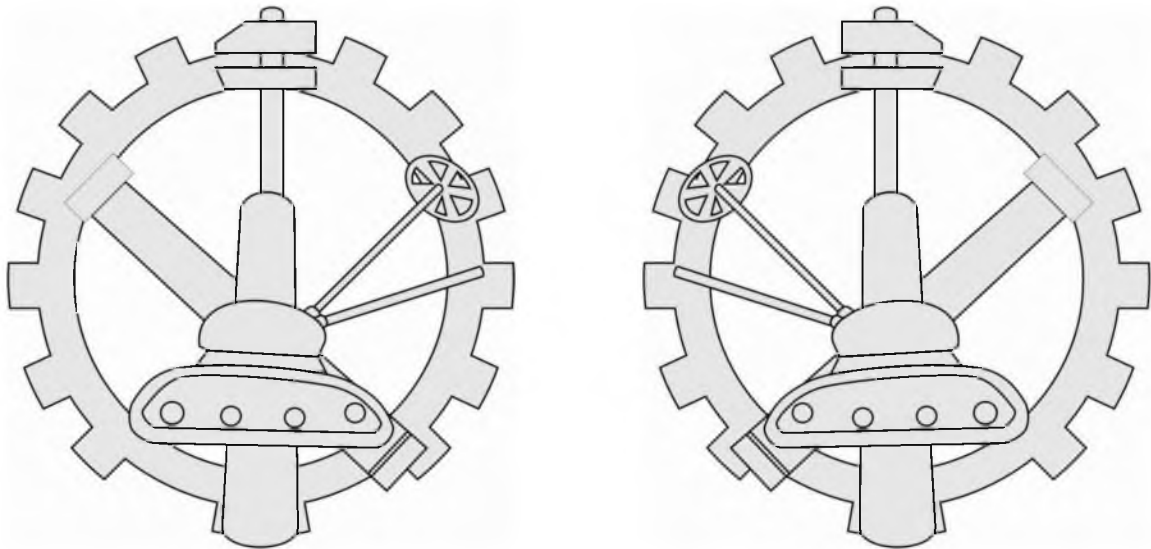

Слика 2. Значка техничке службе за подофицира (лева и десна)

Мотив значке техничке службе је стилизовани приказ зупчаника унутар кога се налазе стилизовани прикази тенка, топа, универзалног кључа и управљача моторног возила.

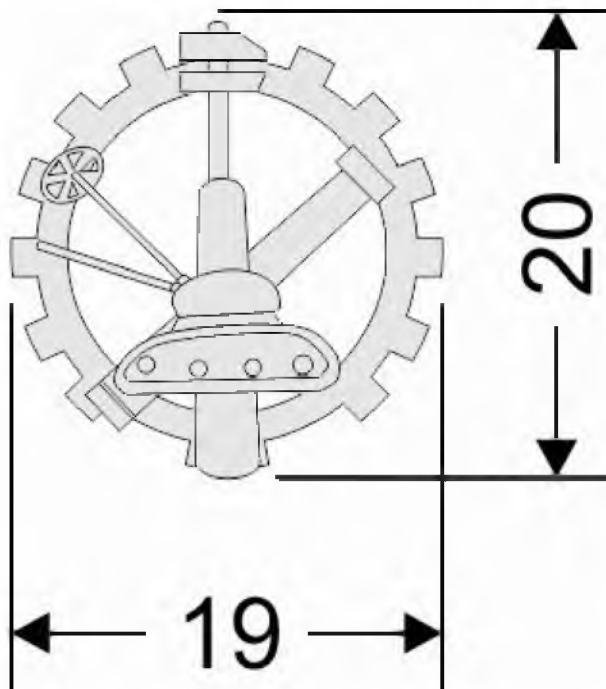

Слика 3. Димензије значке техничке службе за официра и подофицира

Толеранција задатих мера је $\pm 4\%$.

Параметар који није дат на слици 3. је дебљина ознаке и она износи сса 1,8 mm.

Индивидуално паковање чини ПВЦ фолија у коју је убачен картон на који је постављен и причвршћен један пар значака (лева и десна). Индивидуална паковања се ређају у петослојне картонске кутије при чему се између сваког реда поставља картон. На ужој страни кутије лепи се папирна етикета која мора да садржи податке о продавцу/произвођачу, назив производа, годину производње и просечну бруто масу.

Партија 4: ЗНАЧАКА ЗАВРШЕНИХ ШКОЛА И КУРСЕВА

Предмет ових спецификација су следеће значке:

- значка Командно-штабног усавршавања,
- значка Генералштабног усавршавања и
- комплет значака Високих студија безбедности и одбране.

Наведене значке се носе на униформи. Израђују се од легуре на бази цинка, алуминијума, бакра и магнезијума („Tonsul“), технологијом ливења, финализацијом у позлати и хрому и благим патинирањем појединих елемената.

Толеранције свих мера су $\pm 4\%$.

1. Значка Командно-штабног усавршавања

На слици 1. приказан је изглед и облик значке Командно-штабног усавршавања.



Слика 1. Изглед и облик значке Командно-штабног усавршавања

Значка Командно-штабног усавршавања је квадратног облика са троугластим рељефним испустима (рељеф је као на розети за ознаку чина официра) на средишњим деловима страница квадрата.

У унутрашњем делу квадрата, поред ивица, дат је вертикални приказ лорововог лишћа. Троугласти испусти и правоугаони делови са лорововим лишћем су хромирани, с тим што је лорово лишће благо патинирано.

Унутрашњост значке је благо текстурирана прекривена тамно црвеним емајлом. У средишњем делу црвеног поља, између две укрштене хромиране сабље са позлаћеним рукохватима, налази се емајлирани тамно црвени штит са додатно нанетим слојем безбојног емајла благо конвексан. У унутрашњости штита налази се хромирани крст са четири оцила. Спољни део штита је позлаћен, а на врху штита налази се позлаћена круна. Елементи на круни се не лакирају емајлом.

Реверс значке командно-штабног усавршавања је текстуриран и хромиран, и на њему се може гравирати број класе према захтеву купца, уколико је то регулисано купопродајним уговором.

Значка се причвршћује на одевни предмет помоћу две копче са иглама и притисницама (на реверсу значке).

Димензије значке Командно-штабног усавршавања приказане су на слици 2.

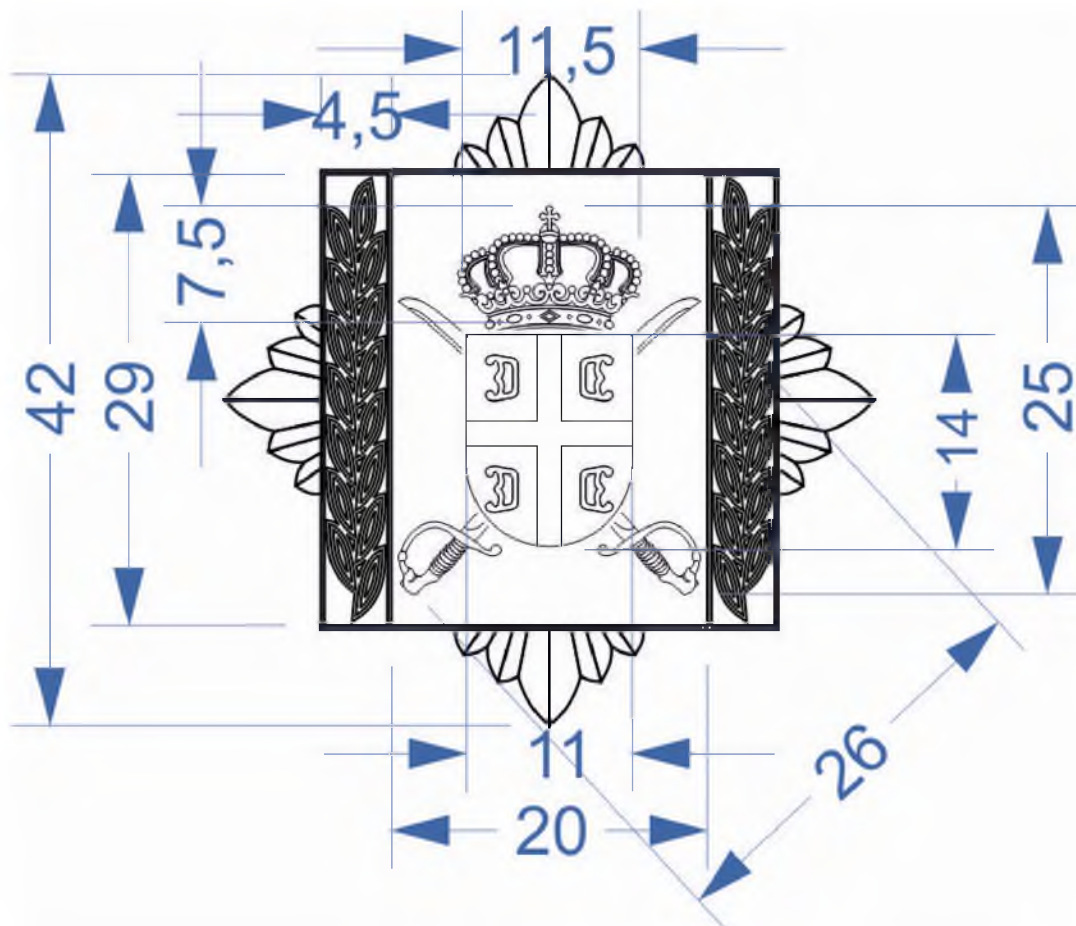

Слика 2. Димензије значке Командно-штабног усавршавања

Параметри који нису дати на слици 2. су следећи:

- | | |
|---|-------------|
| - дебљина основе са лоровим венцима и розетом | сса 2,5 mm, |
| - дебљина сабљи | сса 1,5 mm, |
| - дебљина круне | сса 1,5 mm, |
| - дебљина штита са оцилима | сса 2,0 mm. |

Значка се испоручује у одговарајућој ПВЦ фолији.

2. Значка Генералштабног усавршавања

На слици 3. приказан је изглед и облик значке Генералштабног усавршавања.



Слика 3. Изглед и облик значке Генералштабног усавршавања

Значка генералштабног усавршавања је **по облику, димензијама** и употребљеном основном материјалу идентична са значком Командно-штабног усавршавања. Разлика је само у начину финалне обраде, у томе што су на значки Генералштабног усавршавања спољашњи делови ознаке позлаћени (вертикални правоугаони делови са лоровим лишћем и троугласти испусти), а код значке Командно-штабног усавршавања су хромирани.

Значка се причвршћује на одевни предмет помоћу две копче са иглама и притисницама (на реверсу значке).

Значка се испоручује у одговарајућој ПВЦ фолији.

3. Значка Високих студија безбедности и одбране

Значка Високих студија безбедности и одбране израђује се у облику: значке на подлози, значке и минијатурне значке. На слици 4. приказан је изглед и облик значака и плочице.



Слика 4. Изглед и облик значака и плочице Високих студија безбедности и одбране

Комплет значака Високих студија безбедности и одбране састоји се од: а) значке, б) плочице са значком, в) мале значке и г) кутије са пластичном плочицом.

а) Значка

Значка Високих студија безбедности и одбране је овалног облика.

Унутрашњи део значке је оивичен венцем (са леве стране је лоровово лишће, а са десне стране је храстово лишће). Лишће венца је позлаћено и благо патинирано. Унутрашњи део значке је емајлиран плавим емајлом.

У средишњем делу плавог поља, постављен је грб Републике Србије, са нанетим слојем безбојног емајла на штит тако да има конвексни облик.

У доњем делу венца налази се стилизовани приказ државне заставе, са нанетим слојем безбојног емајла на површини.

На средишњем делу реверса значке може се гравирати број класе према захтеву купца, уколико се то регулише купопродајним уговором.

Значка се причвршћује на одевни предмет помоћу две копче са иглама (на реверсу значке) и притисницама.

Димензије значке Високих студија безбедности и одбране приказане су на слици 5.



Слика 5. Димензије значке Високих студија безбедности и одбране

Напомена:

Остале димензије грба на значки су у складу са Законом о изгледу и употреби грба, заставе и химне Републике Србије („Службени гласник Републике Србије“, бр. 36/09 и Уредбом о утврђивању изворника Великог и Малог грба, изворника заставе и нотног записа химне Републике Србије („Службени гласник Републике Србије“, бр. 85/10).

Параметри који нису дати на слици 4. су следећи:

- | | |
|-----------------------------|-------------|
| - дебелина основе са венцем | сва 2,5 mm, |
| - дебелина круне и орла | сва 1,5 mm, |
| - дебелина штита са оцилима | сва 1,5 mm. |

б) Пластица са значком

Значка која се налази на пластици је идентичних димензија са значком која се носи на униформи (претходно описаном), с тим што се приликом паковања учвршћује на пластицу (у средишњем делу) уз помоћ две копче са иглама и притисницама.

Пластица је израђена од никлованог лима, димензија 100 x 75 x 1 mm, чије су стране благо оборене и обрађене (R 0,25 mm).

У горњем делу пластице је методом гравирања утиснут текст у четири реда: „РЕПУБЛИКА СРБИЈА“, „МИНИСТАРСТВО ОДБРАНЕ“, „Војна академија“ и „Школа националне одбране“, а у доњем делу је текст у једном реду: „Високе студије безбедности и одбране“. Фонт „Ресавска Санс“. Текст је угравирани ћиричним писмом и обојен црном бојом.

Димензије плочице високих студија безбедности и одбране приказане су на слици 6.

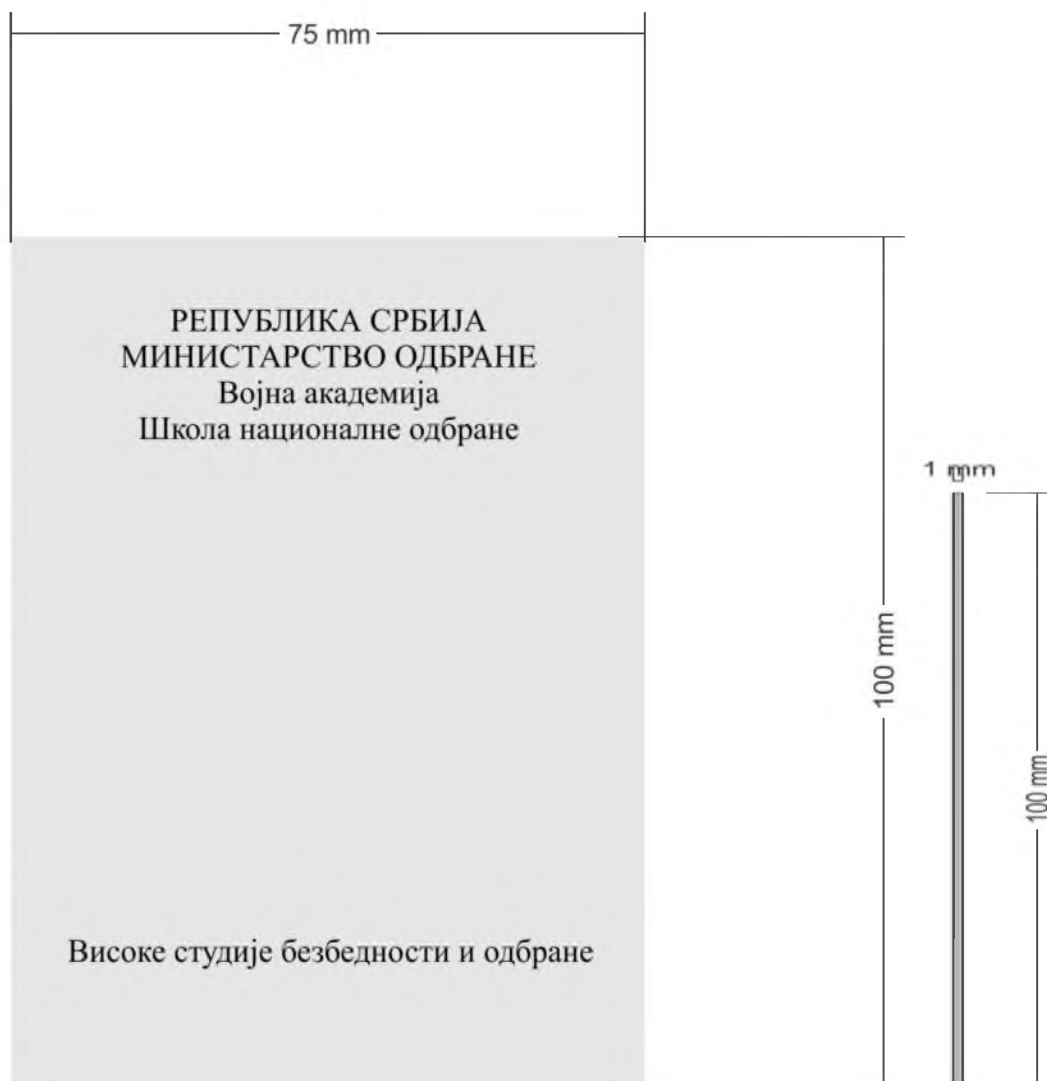

Слика 6. Димензије плочице за значку Високих студија безбедности и одбране

в) Мала значка

Мала значка која се налази у кутији испод плочице је идентична великој по питању начина израде, врсте материјала и изгледа, с тим што је пропорционално умањена 3 пута. На реверсу мале значке налази се једна копча са притисницом.

г) Кутија са пластичном плочицом

Кутија за комплет значака Високих студија безбедности и одбране је израђена од пластичне масе термичким поступком. Максималне спољне димензије кутије су 150 x 110 x 30 mm (дужина × ширина × висина), а максималне унутрашње димензије су 135 x 95 mm.

Кутија је обложена материјалом „пелак“ тамно плаве боје.

Кутија је конструктивно подељена у две половине. У обе половине кутије уграђене су лајсне од пластичне масе. Лежиште за комплет значака урађено је од плиша тамноплаве боје и може се подизати уз помоћ синтетичке траке. Веза дна и поклопца кутије остварена је траком (српском тробојком), ширине 8 mm.

Са унутрашње стране поклопца кутије налази се пластична плочица у боји сребра на којој се исписују подаци о примаоцу значке, као и месту и датуму уручивања значке. Наведени подаци достављају се продавцу накнадно, после закључења купопродајног уговора. Димензије пластичне плочице одговарају димензијама унутрашњег дела поклопца кутије. У левом горњем и десном доњем углу преко пластичне плочице постављају се тробојне текстилне траке (у боји заставе Србије), ширине 8 mm.

На поклопцу кутије, техником сито штампе у белој боји, урађен је натпис „Значка Високих студија безбедности и одбране“.

Значка на плочици и мала значка испоручују се у кутији, а друга значка се испоручује у одговарајућој ПВЦ фолији.

Партија 5: ВОЈНЕ ЗНАЧКЕ

Предмет ових спецификација су следеће војне значке:

- значка „Примеран официр – подофицир – професионални војник“,
- значка „Најбоља посада – послуга - тим“ и
- значка „Одличан стрелац“.

Комплет војне значке састоји се од:

- а) значке,
- б) врпце,
- в) апликације и
- г) кутије.

а) Значка

Значка је израђена од легуре бази цинка, алуминијума, бакра и магнезијума („Tonsul“), технолошким поступком ливења, финализацијом у позлати и хрому, употребом емајла у боји и лазурних лакова (код појединих значака), у складу с идејним решењем, са димензијама које су дате на сликама у опису значака.

Аверс и реверс значке је другачији за сваку значку и у даљем тексту је накнадно описан за сваку посебно. Фонт натписа на реверсу значке је „Ресавска санс“.

б) Врпца

Врпца је димензија 36 x 10 mm, са бојама које представљају боје заставе РС. Састоји се од траке и носача који треба да омогући качење врпце на униформу.

Траке за израду врпци војних значака (у даљем тексту: трака) израђују се од вискозног предива. Траке се израђују без „Моаре“ ефекта.

Остале карактеристике траке:

- ширина траке: 36 mm,

- маса дужног метра траке: 8,4 g (SRPS F.S2.016:1986),
- густина траке по потци: 13 жица/cm (SRPS EN 1049-2:2009),
- број жица основе у траци: укупно 378 (SRPS EN 1049-2:2009),
- прекидна сила: 420 N (епрувета 20 cm, SRPS EN ISO 13934-1:2008),
- прекидни издужење: 8 % (епрувета 20 cm, SRPS EN ISO 13934-1:2008) постојаност боја: светлост 6, трење суво и мокро: 5, прање на 60° C и хемијско чишћење 5 (SRPS EN ISO 105-B02:2010, SRPS EN ISO 105-X12:2012, SRPS EN ISO 105-C06:2012, SRPS EN ISO 105-D01:2012).

Трака мора бити равномерно откана, без задебљања, без ткачких грешака и мрља. Боја мора бити егална на целој ширини и дужини траке. Изглед површине траке и нијанса боје морају органолептички одговарати особинама које су прописане овом спецификацијом.

Трака је у бојама државне заставе, при чему плава боја доминира (кординате $L^*=42,01$; $a^*=0,06$; $b^*=-33,5$) и она је оивичена са десне стране црвеном пругом ($L^*=42,36$; $a^*=61,30$; $b^*=19,37$) и са леве стране белом пругом ($L^*=100$; $a^*=0$; $b^*=0$). Обе пруге на крајевима траке су ширине по 3 mm.

На врпцу се постављају апликације, у складу с идејним решењем.

в) Апликација

Апликација за врпцу је мала метална значка. Максималне димензије апликације су 7 mm по хоризонтали и 7 mm по вертикали и различита је за саму врсту војне значке, а представља умањени, што је могуће вернији приказ саме значке (аверс).

Металне апликације које се постављају на врпце су израђене од легуре метала дебљине од сса 1 mm до сса 1,5 mm. За финализацију појединих елемената користи се емајл и лазурни лак. Металне апликације имају извесну рељефност тј. трећу димензију (дубину) у складу с идејним решењем.

Аверс металних апликација је другачији за сваку значку и у даљем тексту је описан за сваку посебно.

На реверсу апликације фиксирани су једним лемом две лако савитљиве металне чиоде дебљине од 0,5 mm до 1 mm и дужине сса 10 mm (слика 1).



Слика 1. Метална чиода на реверсу апликације

Број наведених апликација поставља се у зависности од броја награђивања, и то:

- једна апликација – за прво додељивање,
- две апликације – за друго додељивање,
- три апликације – за треће додељивање и
- једна апликација (са арапским бројем „4“) – за четврто додељивање.

Број апликација на врпцама доставља се накнадно након закључења купопродајног уговора.

г) Кутија

Кутија за значку је тамноплаве боје, пластифицирана и конструктивно је подељена у две половине. У доњем делу кутије постављена је плишана подлога тамноплаве боје, са одговарајућим лежиштем за значку. Минималне унутрашње димензије кутије су 65 x 50 x 20 mm (дужина × ширина × висина).

На средини поклопца кутије је натпис назива значке, у боји сребра, следећег текста: ЗНАЧКА „Примеран официр – подофицир – професионални војник“ или ЗНАЧКА „Најбоља посада – послуга - тим“ или ЗНАЧКА „Одличан стрелац“. Фонт натписа је „Ресавска санс“.

У кутији се налази војна значка и врпца (са апликацијом), што представља начин паковања за испоруку. Појединачни изглед и опис значака по врстама дат је на сликама испод (слике од броја 2 до броја 7).

1. Значка „Примеран официр – подофицир – професионални војник“

На слици 2. дат је приказ идејног решења изгледа значке „Примеран официр – подофицир – професионални војник“ (црне линије на венцу и оцилима дате су само ради приказа рељефности).



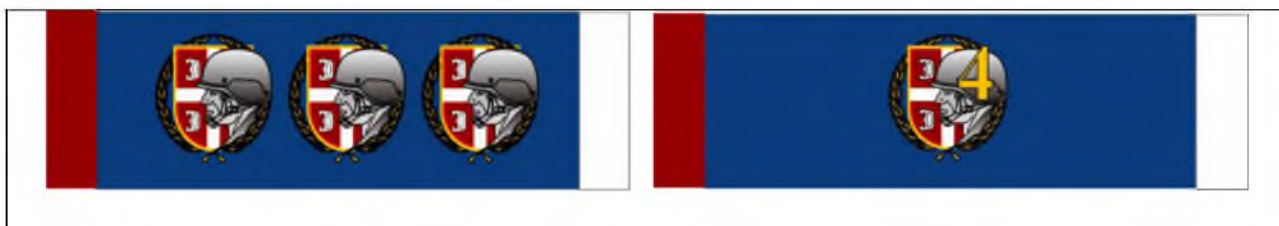

Слика 2. Идејно решење изгледа значке и вртци са апликацијама
„Примеран официр – подофицир – професионални војник“

Аверс значке је приближно округлог облика, оивичен лаворовим венцем у позлати, са знаком припадности Војсци Србије у средини (црвени штит, са крстом и четири оцила). На левој страни аверса значке налази се лик војника са шлемом који једним делом покрива штит. Овај елемент значке је хромиран.

На реверсу значке налазе се натписи: „ВОЈСКА СРБИЈЕ“ и „ПРИМЕРАН ОФИЦИР - ПОДОФИЦИР - ПРОФЕСИОНАЛНИ ВОЈНИК“ и година доделе значке, у складу с идејним решењем.

Димензије значке које се имају обезбедити дате су на слици 3.

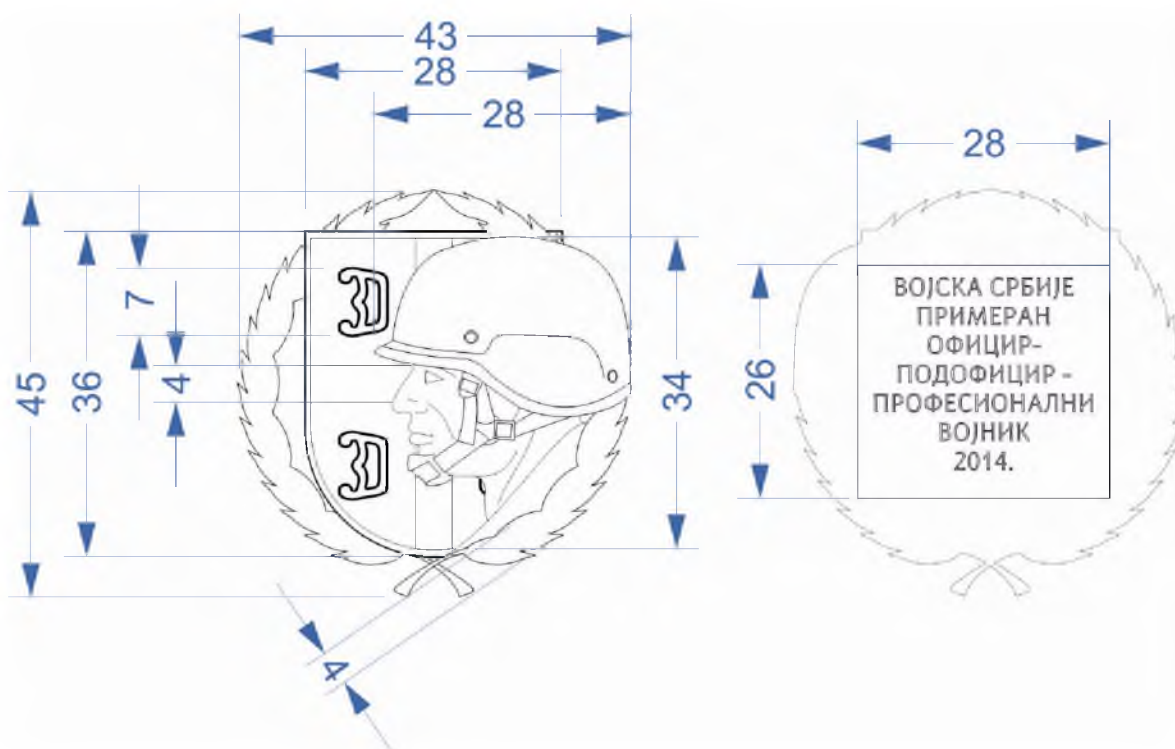

Слика 3. Димензије аверса и реверса значке „Примеран официр – подофицир – професионални војник“

Параметри који нису дати на слици 3. су следећи:

- дебљина венца сца 1,5 mm,
- дебљина штита са оцилима сца 1,5 mm,
- дебљина војника сца 1,5 mm.

На средину врпце поставља се метална апликација Значке „Примеран официр - подофицир - професионални војник“, која је идентична великој значки (аверсу) по питању изгледа, с тим што је пропорционално умањена приближно 6 пута. Округлог је облика, максималног пречника 7 mm, а апликација за четврту и сваку наредну доделу значке је апликација са одговарајућим арапским бројем у доњем средишњем делу.

2. Значка „Најбоља посада – послуга - тим“

На слици 4. дат је приказ идејног решења изгледа значке „Најбоља посада – послуга - тим“ (црне линије на венцу и на стилизованом приказу дате су само ради приказа рељефности).



*Слика 4. Идејно решење изгледа значке и врпци са апликацијама
„Најбоља посада – послуга - тим“*

Аверс значке је приближно округлог облика, оивичен лорововим венцем у позлати, са графичком представом посада и послуга система и оруђа у финализацији хромирањем.

На реверсу значке налазе се натпис: „ВОЈСКА СРБИЈЕ“ и „НАЈБОЉА ПОСАДА - ПОСЛУГА - ТИМ“ и година доделе значке, у складу с идејним решењем.

Димензије значке које се имају обезбедити дате су на слици 5.

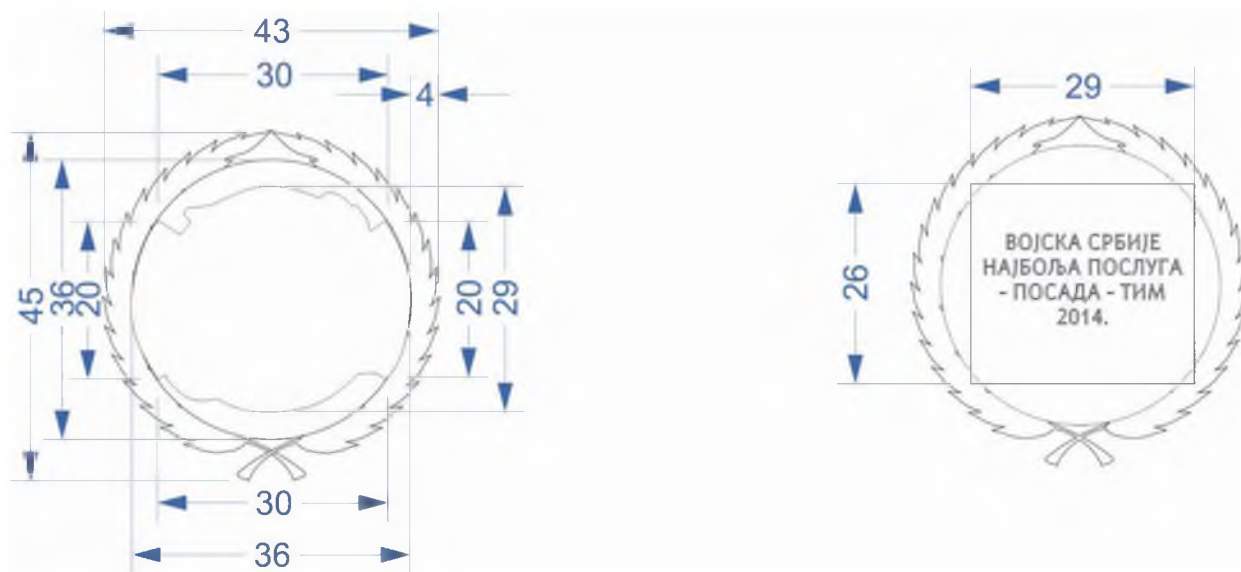

Слика 5. Димензије аверса и реверса значке „Најбоља посада – послуга - тим“

Параметри који нису дати на слици 5. су следећи:

- дебљина венца са основом сса 1,5 mm,
- дебљина приказа (стилизовани приказ послуге) сса 2,0 mm.

На средину врпце поставља се метална апликација Значке „Најбоља посада – послуга - тим“, која је идентична великој значки (аверсу) по питању изгледа, с тим што је пропорционално умањена приближно 6 пута. Округлог је облика, максималног пречника 7 mm, а апликација за четврту и сваку наредну доделу значке је апликација са одговарајућим арапским бројем у доњем средишњем делу.

3. Значка „Одличан стрелац“

На слици 6. дат је приказ идејног решења изгледа значке „Одличан стрелац“ (црне линије на венцу и на нишану дате су само ради приказа рељефности).

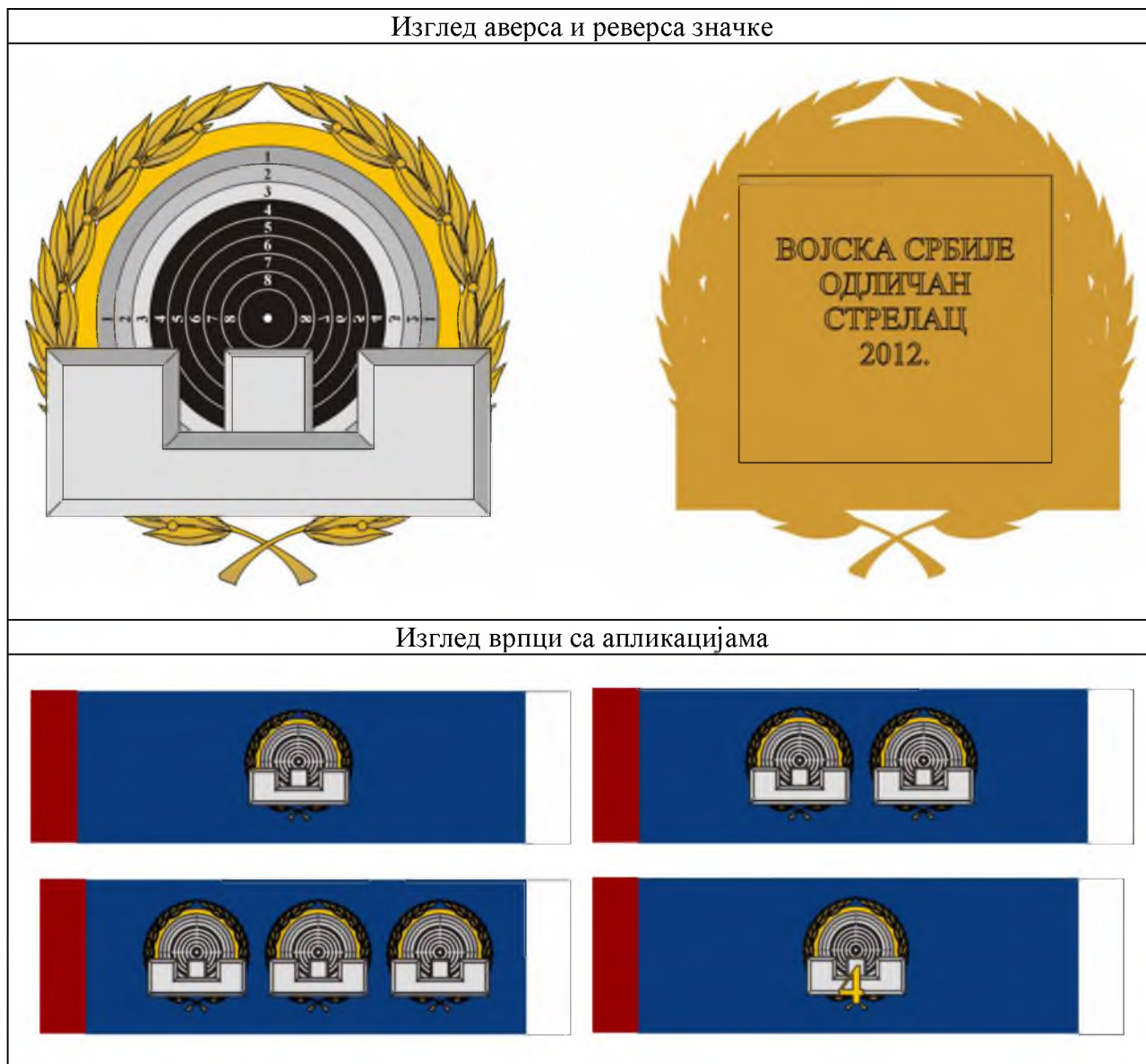

*Слика 6. Идејно решење изгледа значке и врпци са апликацијама
„Одличан стрелац“*

Аверс значке је приближно округлог облика, оивичен лоровим венцем у позлати, са кружном метом у средини. У доњем делу аверса значке приказан је задњи и предњи нишан из перспективе стрелца. Мушица предњег нишана је усмерена ка центру кружне мете. Ови елементи су хромирани. Емајл у боји употребљава се приликом финалне обраде кружне мете.

На реверсу значке налазе се натписи: „ВОЈСКА СРБИЈЕ“ и „ОДЛИЧАН СТРЕЛАЦ“ и година доделе значке, у складу с идејним решењем.

Димензије значке које се имају обезбедити дате су на слици 7.

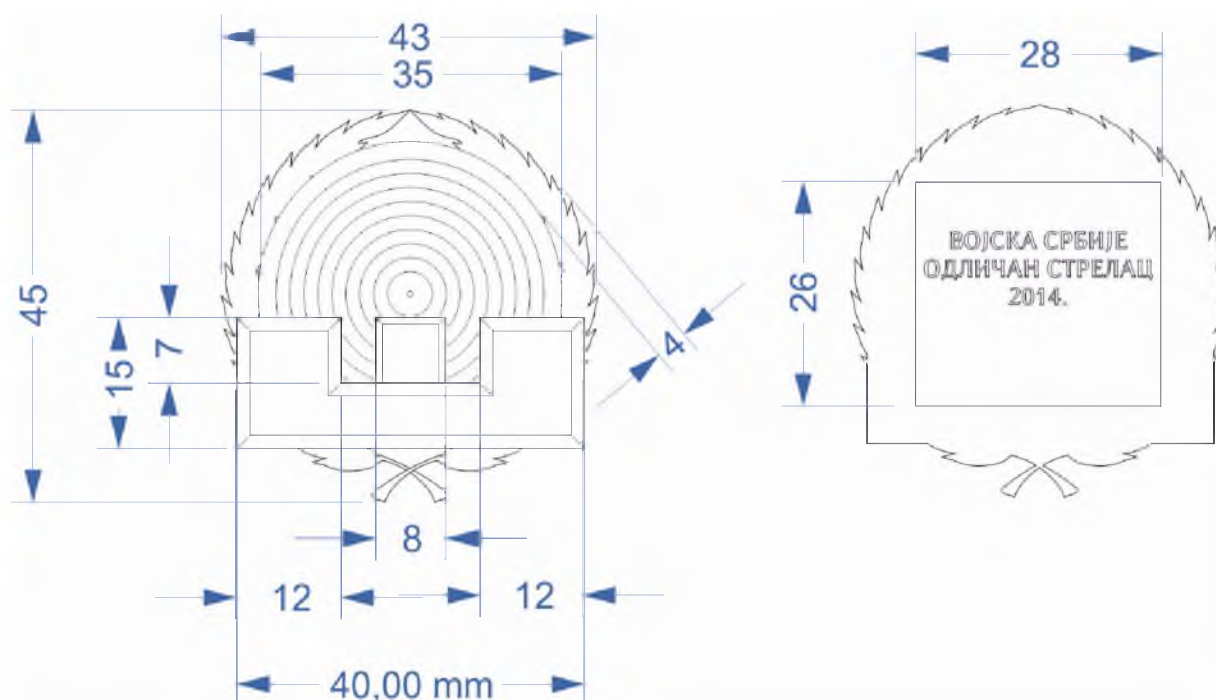

Слика 7. Димензије аверса и реверса значке „Одличан стрелац“

Параметри који нису дати на слици 7. су следећи:

- дебљина венца са основом и кружном метом сса 1,5 mm,
- дебљина приказа нишана сса 2,0 mm.

На средину врпце поставља се метална апликација Значке „Одличан стрелац“, која је идентична великој значки (аверсу) по питању изгледа, с тим што је пропорционално умањена приближно 6 пута. Округлог је облика, максималног пречника 7 mm, а апликација за четврту и сваку наредну доделу значке је апликација са одговарајућим арапским бројем у доњем средишњем делу.

Напомена:

Све што није дефинисано овом техничком спецификацијом дефинише се овереним узорком за серијску производњу. Толеранције задатих мера су $\pm 4\%$.

Партија 6:ВОЈНИ АМБЛЕМИ

Амблеми су војне ознаке које су стилизовани елементи на војним униформама. Представљају стилизовани визуелни идентитет и суштину формација у саставу Министарства одбране и команди и јединица Војске Србије.

Амблеми се носе искључиво на униформи, и то у две варијанте: на службеној и свечаној униформи носе се амблеми у пуном колору (бојама), док се на теренској униформи носе у

маскирној варијанти. Амблеми у колору носе се на десном рукаву блузе (летње и зимске), кошуље зимске са нараменицама и кошуље летње, док се амблеми у маскирној варијанти носе на десном рукаву кошуље, блузе и ветровке војничке маскирне.

Израђују се на платну, техником ткања, и могу бити у облику квадрата, правоугаоника, овалног облика, у облику штита, као и у облику штита са лучном траком, што ће бити детаљно објашњено у даљем тексту спецификација.

Нумеричке вредности нијанси боја на амблемима дате су орјентационо према систему „RGB“ (код амблема заставе РС у систему „СМУК“) и приказане на сликама идејних решења описаних амблема. Нијансе боја на амблемима, укључујући и нијансу боје конца за опшивање морају да буду усклађене са нијансама боја на овереном узорку за серијску производњу код обе варијанте амблема.

Текстуални опис амблема дат је само за амблеме за службену и свечану униформу.

Натписи на лучним тракама су са штампаним ћириличним словима у фонту „Ресавска Санс“. Толеранција основних спољних (габаритних) мера амблема су ± 1 mm.

Карактеристике материјала

Амблеми се се израђују технологијом „жакар“ ткања. На наличју амблема, пре опшивања, лепи се подлога за ојачање. Ознака се опшива полиестарским мултифиламентним концем. Амблеми морају имати задовољавајућу чврстину, како се приликом нашивања на одевни предмет не би деформисала.

- За израду ознаке користи се полиестарско мултифиламентно текстурирано предиво подужна маса предива:
 - основа: 100 dtex,
 - потка: 78 - 110 dtex
- Густина ткања:
 - у правцу основе: 57,6 жица/cm,
 - у правцу потке: регулисати у зависности од финоће потке ради постизања ефекта пуноће тканине и јасноће приказаних детаља
- Постојаности свих боја на:
 - светлост оцена 6,
 - трење мокро оцена 5,
 - трење суво оцена 5,
 - хемијско чишћење оцена 5,
 - прање (60 °C) оцена 5,
 - воду оцена 5.
- Отпорност на пилинг: оцена 5.
- Није дозвољено скупљање ознаке приликом хемијског чишћења перхлоретиленом и прања на 60 °C.
- Приликом прања на 60 °C и хемијског чишћења перхлоретиленом не сме доћи до било какве деформације ознаке, раслојавања, појаве мехурића и слично.
- рН воденог екстрата: 5,5 до 7,5.

1. Амблем са Државном заставом Републике Србије

На слици 1. дат је приказ идејног решења изгледа амблема са Државном заставом Републике Србије.



Слика 1. Идејно решење амблема са Државном заставом Републике Србије

Амблем са Државном заставом Републике Србије представља приказ Државне заставе реверсне оријентације.

Испод амблема налази се лента у СМБ боји (Pantone 5753C) са натписом латиничким словима боје злата: „SERBIA“.

Димензије амблема дате су на слици 2. Остале димензије грба су у складу са Законом о изгледу и употреби грба, заставе и химне Републике Србије („Службени гласник Републике Србије“, бр. 36/09 и Уредбом о утврђивању изворника Великог и Малог грба, изворника заставе и нотног записа химне Републике Србије („Службени гласник Републике Србије“, бр. 85/10).



Слика 2. Димензије амблема са Државном заставом Републике Србије

2. Амблем Централне логистичке базе

На слици 3. дат је приказ идејног решења изгледа амблема Централне логистичке базе.

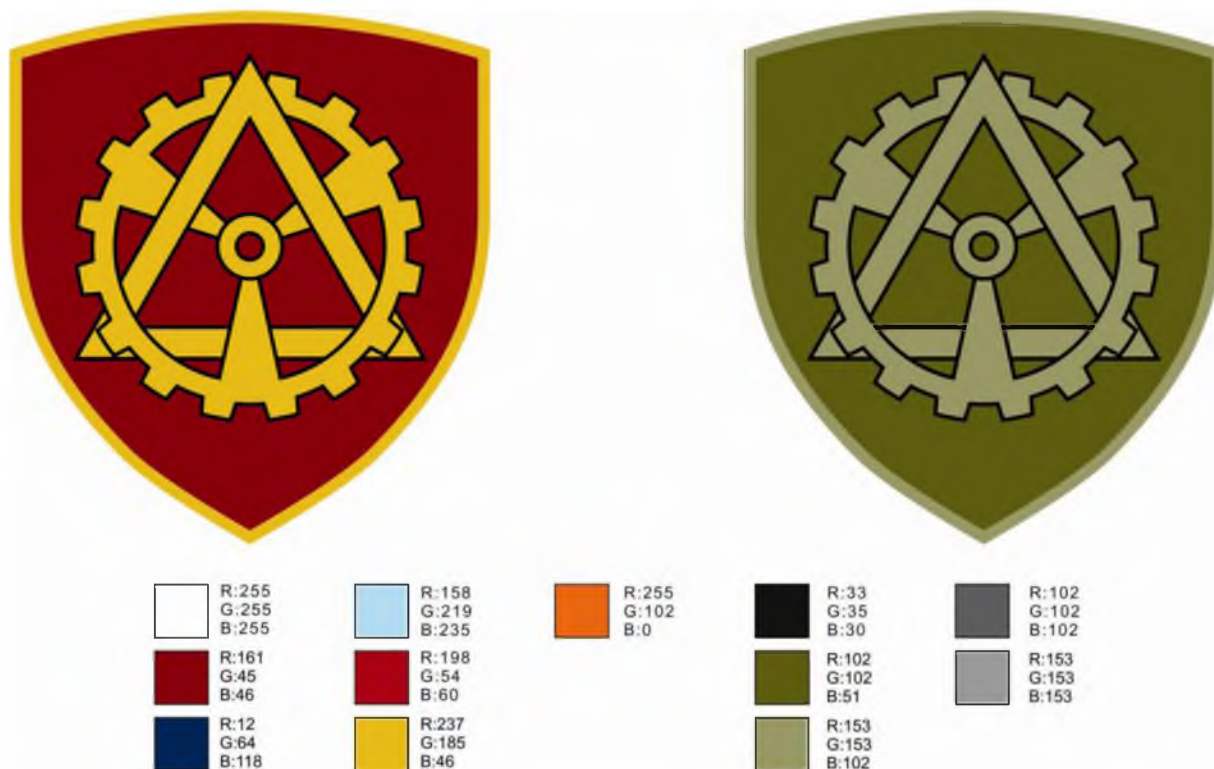

Слика 3. Идејно решење амблема Централне логистичке базе

Амблем Централне логистичке базе чини тамноцрвени штит са зупчаником и троуглом у боји злата који су испреплетани у јединствену форму. Димензије амблема дате су на слици 4.

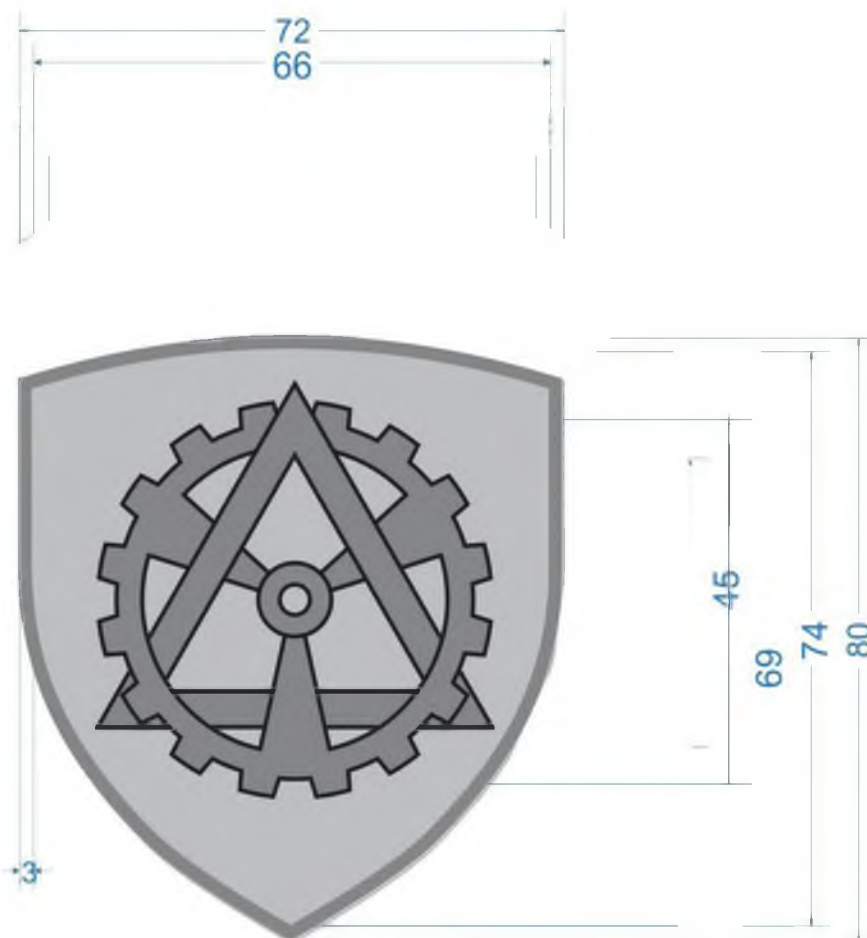

Слика 4. Димензије амблема Централне логистичке базе

3. Амблем Бригаде везе

На слици 5. дат је приказ идејног решења изгледа амблема Бригаде везе.

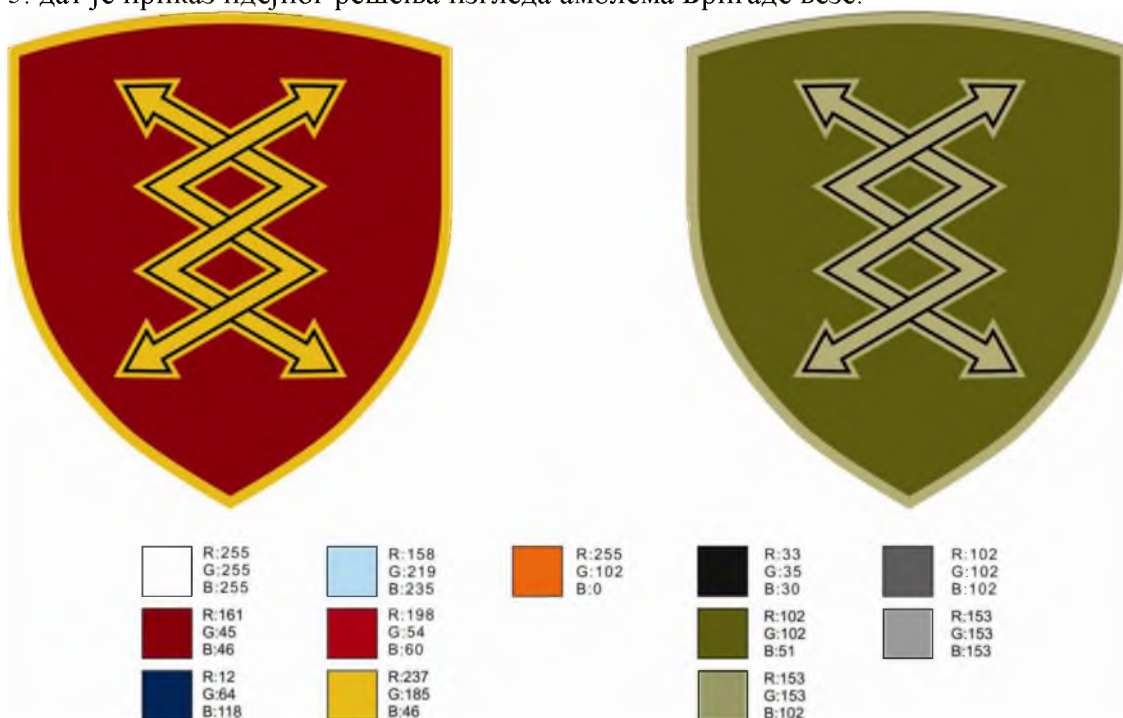

Слика 5. Идејно решење амблема Бригаде везе

Амблем Бригаде везе чини тамноцрвени штит са две укрштене стилизоване муње у боји злата. Укрштене стилизоване муње су традиционална ознака телеграфиста у српској и југословенској војсци између два светска рата. Димензије амблема дате су на слици 6.

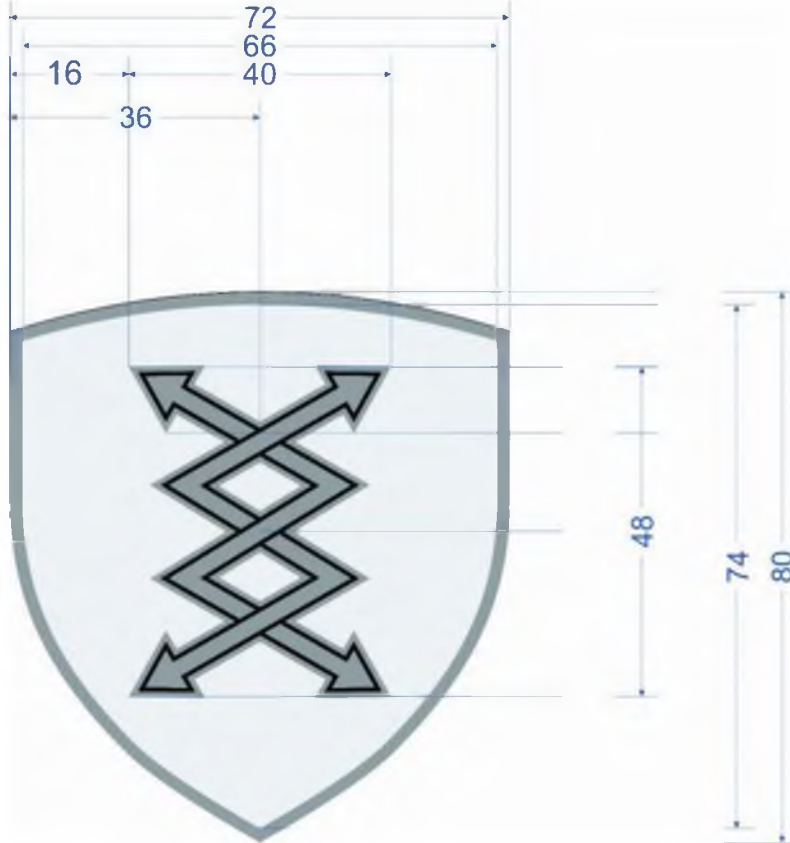

Слика 6. Димензије амблема Бригаде везе

4. Амблем 224. центра за електронска дејства

На слици 7. дат је приказ идејног решења изгледа амблема 224. центра за електронска дејства.

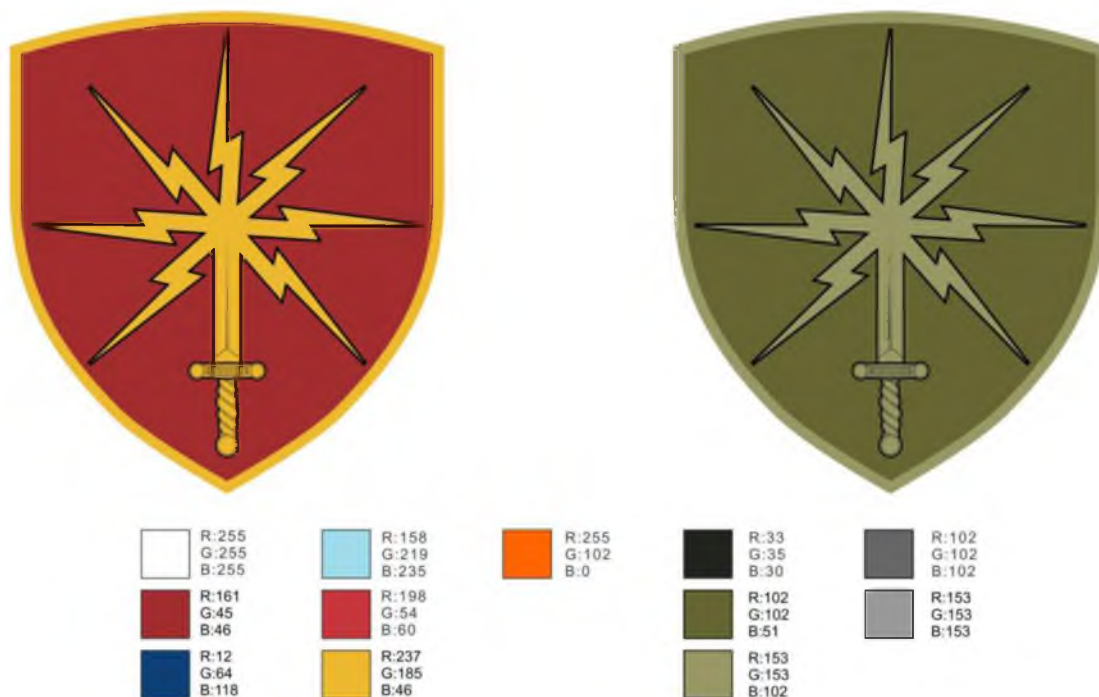

Слика 5. Идејно решење амблема 224. центра за електронска дејства

Амблем 224. центра за електронска дејства чини тамноцрвени штит на којем се налази композиција седмокраке муње у боји злата (као симбола електричног пражњења) која избија из сечива мача исте боје чиме се повезују појмови електронских дејстава и припадности војној јединици.

Димензије амблема дате су на слици 8.

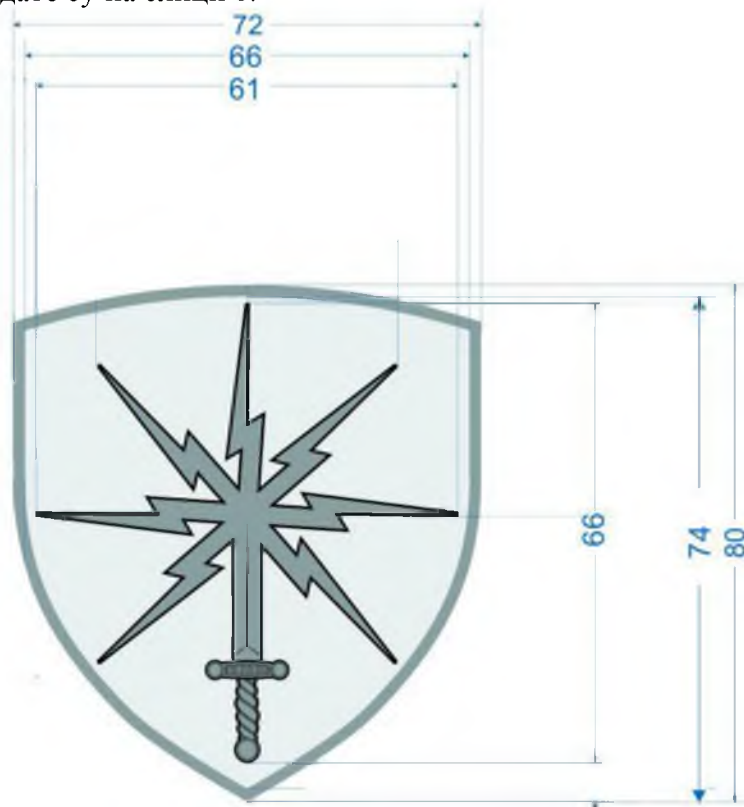

Слика 8. Димензије амблема 224. центра за електронска дејства

5. Амблем батаљона Војне полиције специјалне намене „Кобре“

На слици 9. дат је приказ идејног решења изгледа амблема батаљона Војне полиције специјалне намене „Кобре“.



Слика 9. Идејно решење амблема батаљона Војне полиције специјалне намене „Кобре“

Амблем батаљона Војне полиције специјалне намене „Кобре“ чини црни штит подељен на четири поља крстом у боји злата на којем је крилата кобра разјапљених чељусти омотана око мача са врхом окренутим нагоре.

Изнад штита налази се црна лучно постављена лента са натписом ћириличним словима у боји злата: „ВОЈНА ПОЛИЦИЈА“.

Димензије амблема дате су на слици 10.



Слика 10. Димензије амблема батаљона Војне полиције специјалне намене „Кобре“

6. Амблем батаљона за противтерористичка дејства Специјалне бригаде

На слици 11. дат је приказ идејног решења изгледа амблема батаљона за противтерористичка дејства Специјалне бригаде.



Слика 11. Идејно решење амблема батаљона за противтерористичка дејства Специјалне бригаде

Амблем батаљона за противтерористичка дејства Специјалне бригаде чини црни штит подељен на четири поља крстом у боји злата, у чијем доњем делу по средини је стилизовани

приказ сокола у долету у боји сребра. У левом доњем и десном пољу крста уз линију штита су муње у боји злата које досежу до сокола. Муња у црној боји се протеже и по средини доње вертикалне линије крста до груди сокола.

Изнад штита налази се црна лучно постављена лента са натписом ћириличним словима у боји злата: „СПЕЦИЈАЛНА БРИГАДА“.

Димензије амблема дате су на слици 12.

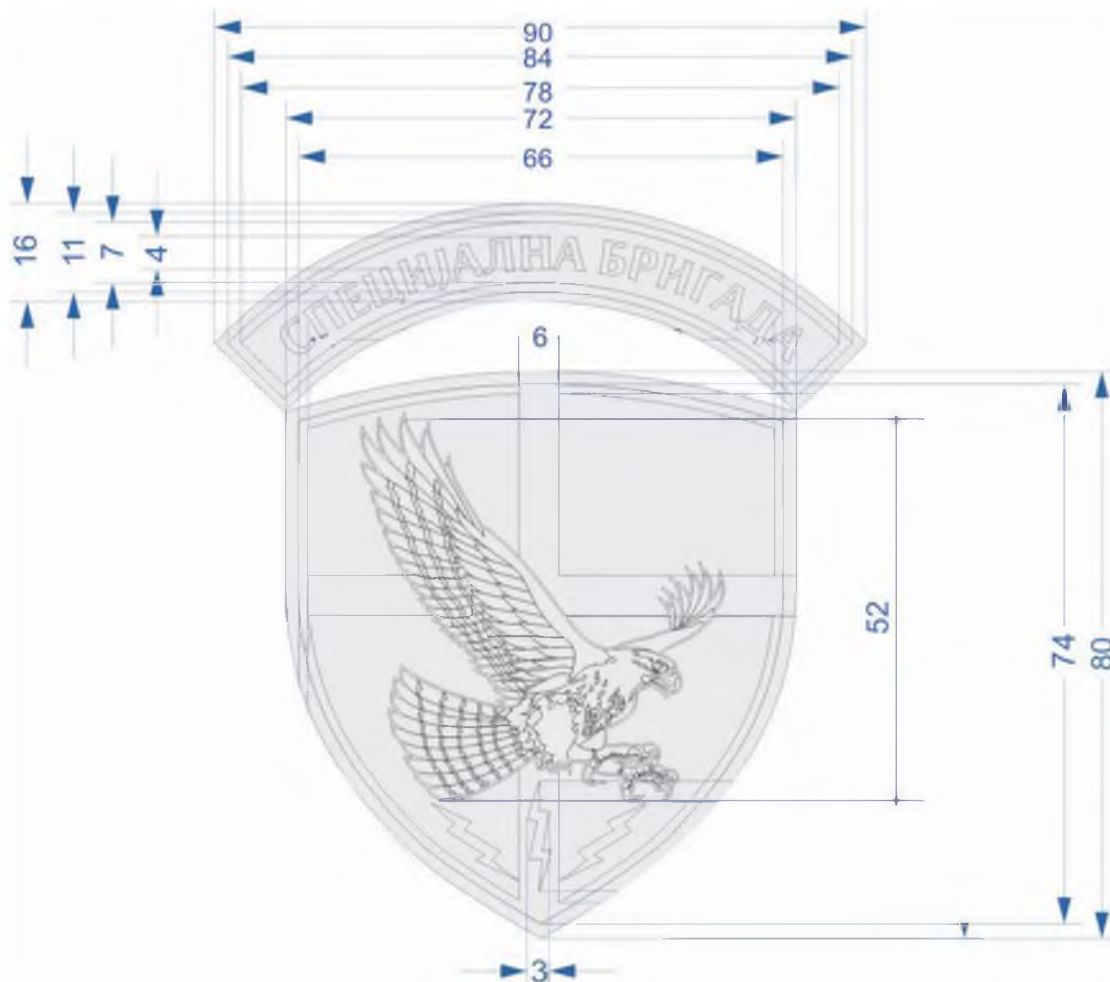

Слика 12. Димензије амблема батаљона за противтерористичка дејства Специјалне бригаде

7. Амблем 1. бригаде Копнене војске

На слици 13. дат је приказ идејног решења изгледа амблема 1. бригаде Копнене војске.

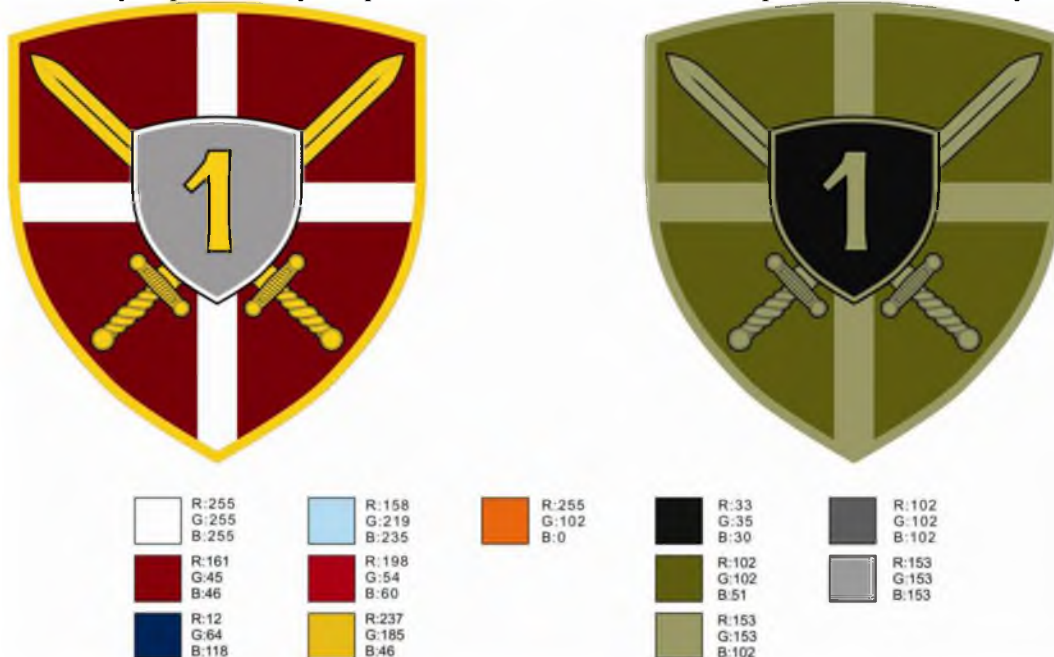

Слика 13. Идејно решење амблема 1. бригаде Копнене војске

Амблем 1. бригаде Копнене војске чини велики штит тамноцрвене боје, подељен белим крстом на четири поља са два укрштена мача у боји злата преко којих је мали штит у боји сребра са арапском бројком 1 у боји злата. Димензије амблема дате су на слици 14.

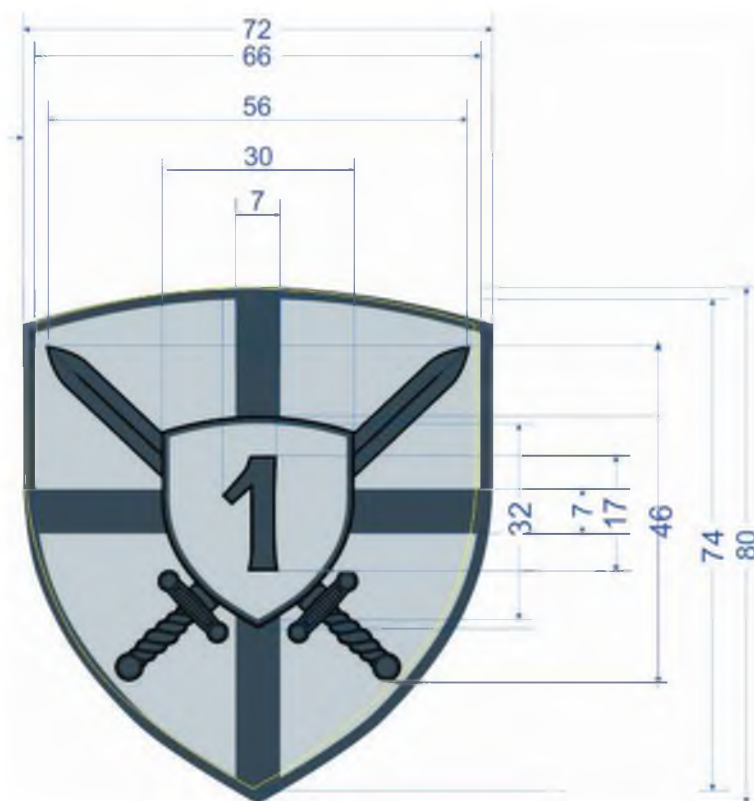

Слика 14. Димензије амблема 1. бригаде Копнене војске

8. Амблем 2. бригаде Копнене војске

На слици 15. дат је приказ идејног решења изгледа амблема 2. бригаде Копнене војске.



Слика 15. Идејно решење амблема 2. бригаде Копнене војске

Амблем 2. бригаде Копнене војске чини велики штит тамноцрвене боје, подељен белим крстом на четири поља са два укрштена мача у боји злата преко којих је мали штит у боји сребра са арапском бројком 2 у боји злата.

Димензије амблема дате су на слици 16.

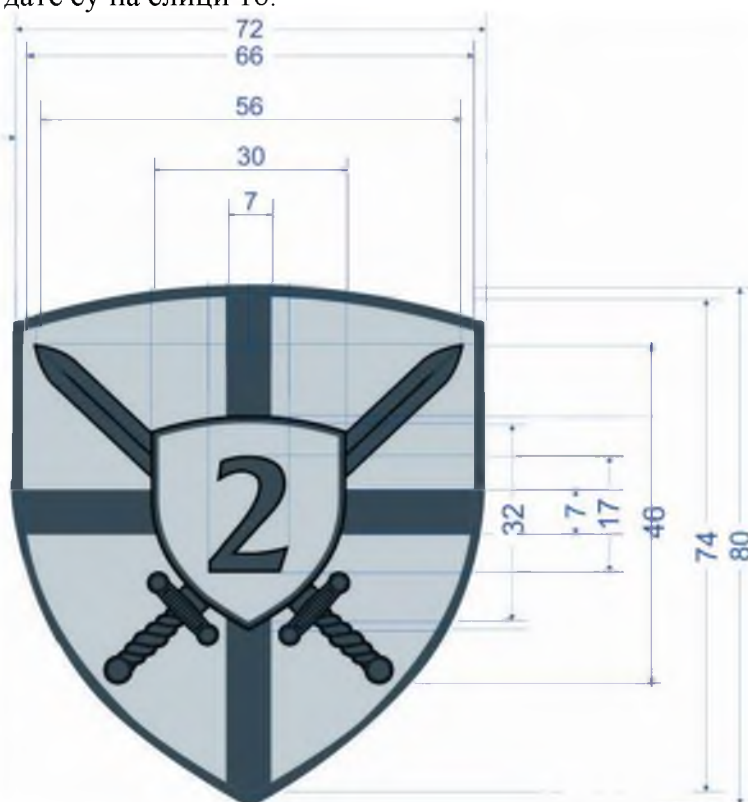

Слика 16. Димензије амблема 2. бригаде Копнене војске

9. Амблем 3. бригаде Копнене војске

На слици 17. дат је приказ идејног решења изгледа амблема 3. бригаде Копнене војске

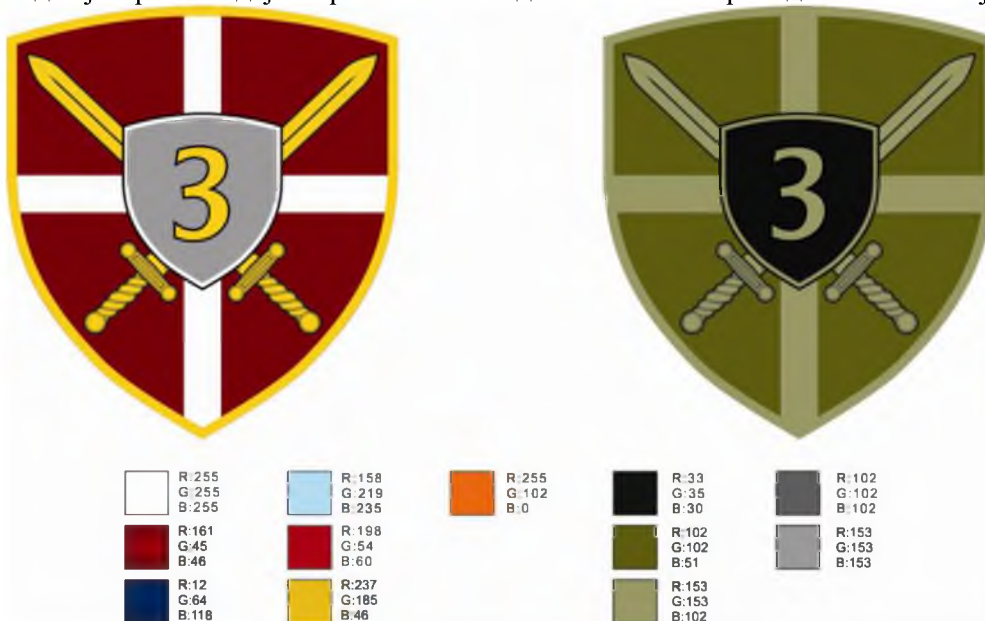

Слика 17. Идејно решење амблема 3. бригаде Копнене војске

Амблем 3. бригаде Копнене војске чини велики штит тамноцрвене боје, подељен белим крстом на четири поља са два укрштена мача у боји злата преко којих је мали штит у боји сребра са арапском бројком 3 у боји злата.

Димензије амблема дате су на слици 18.

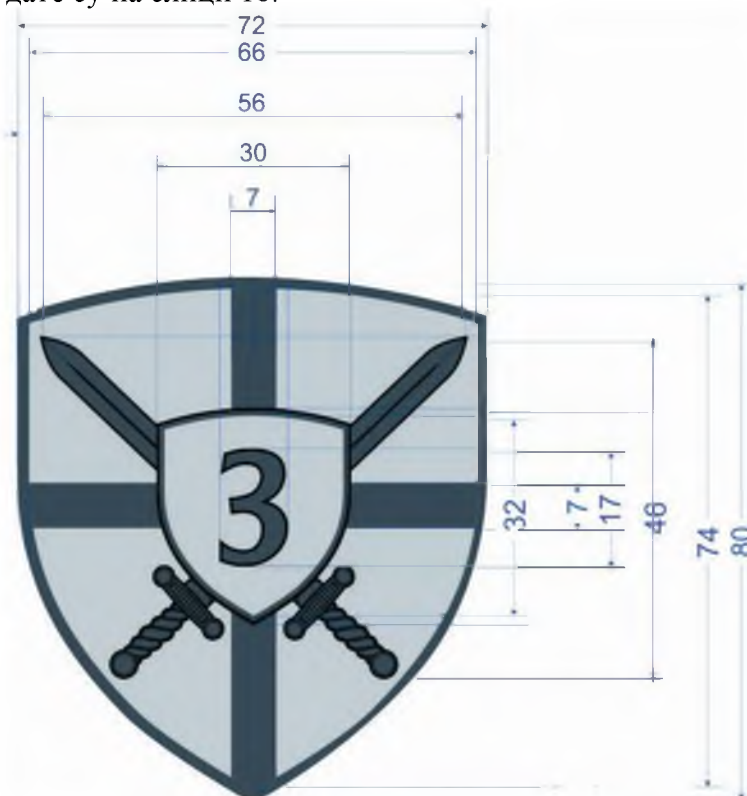

Слика 18. Димензије амблема 3. бригаде Копнене војске

10. Амблем 4. бригаде Копнене војске

На слици 19. дат је приказ идејног решења изгледа амблема 4. бригаде Копнене војске.

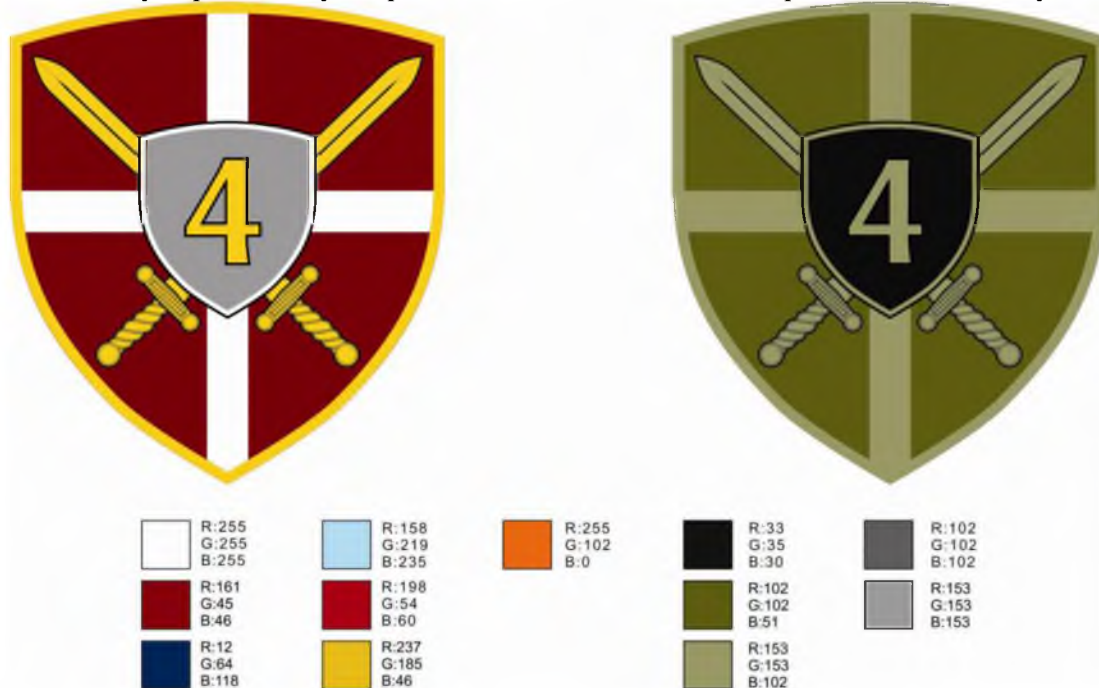

Слика 19. Идејно решење амблема 4. бригаде Копнене војске

Амблем 4. бригаде Копнене војске чини велики штит тамноцрвене боје, подељен белим крстом на четири поља са два укрштена мача у боји злата преко којих је мали штит у боји сребра са арапском бројком 4 у боји злата.

Димензије амблема дате су на слици 20.

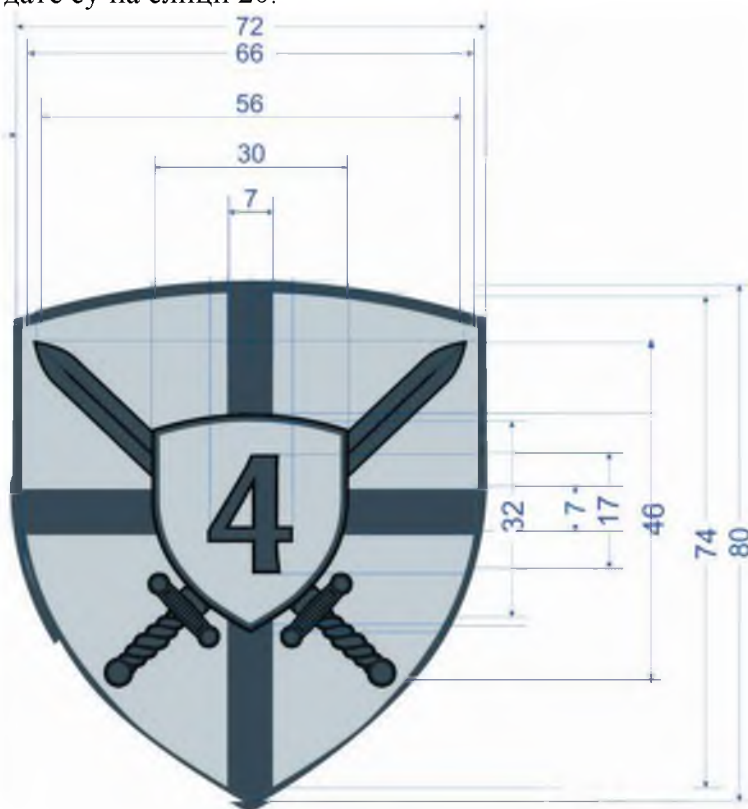

Слика 20. Димензије амблема 4. бригаде Копнене војске

11. Амблем Мешовите артиљеријске бригаде

На слици 21. дат је приказ идејног решења изгледа амблема Мешовите артиљеријске бригаде.

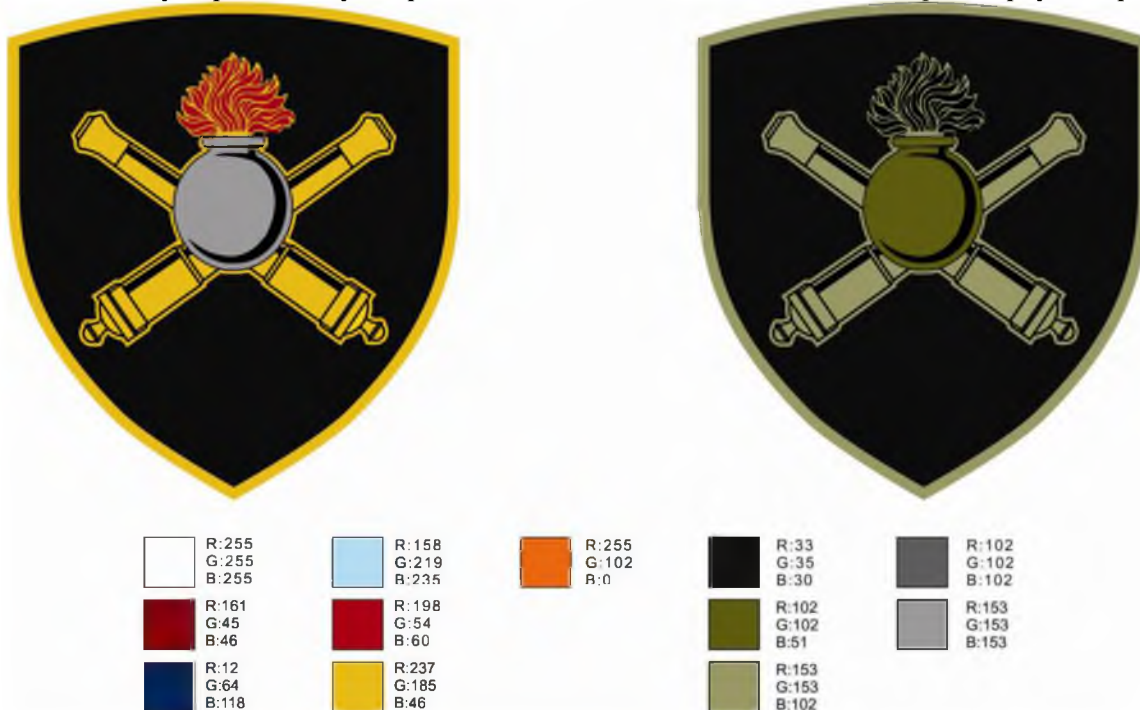

Слика 21. Идејно решење амблема Мешовите артиљеријске бригаде

Амблем Мешовите артиљеријске бригаде чини црни штит са два укрштена топа у боји злата и челичносивом запаљеном бомбом (гранатом). Амблем се заснива на традиционалном представљању артиљеријских јединица, а црна боја је од средине 19. века традиционално обележје артиљерије у српској војсци.

Димензије амблема дате су на слици 22.

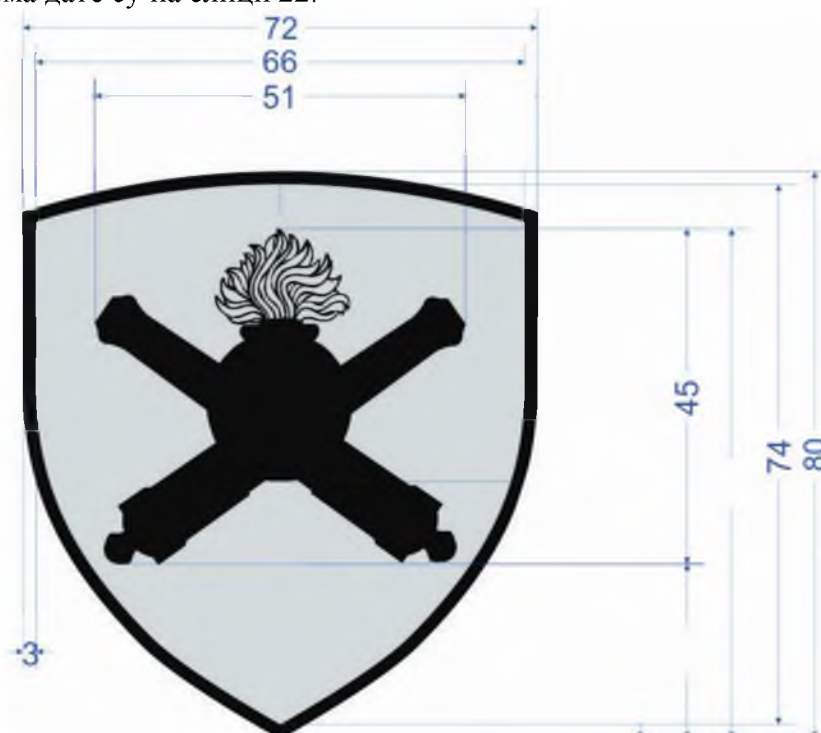

Слика 22. Димензије амблема Мешовите артиљеријске бригаде

12. Амблем 63. падобранског батаљона Специјалне бригаде

На слици 23. дат је приказ идејног решења изгледа амблема 63. падобранског батаљона Специјалне бригаде.



Слика 23. Идејно решење амблема 63. падобранског батаљона Специјалне бригаде

Амблем 63. падобранског батаљона Специјалне бригаде чини светлоплави штит на којем се налази бела падобранска купола са девет конопаца. На куполи је исписана црвена арапска бројка 63.

Изнад штита налази се светлоплава лучно постављена лента са натписом ћириличним словима беле боје: „СПЕЦИЈАЛНА БРИГАДА“.

Димензије амблема дате су на слици 24.

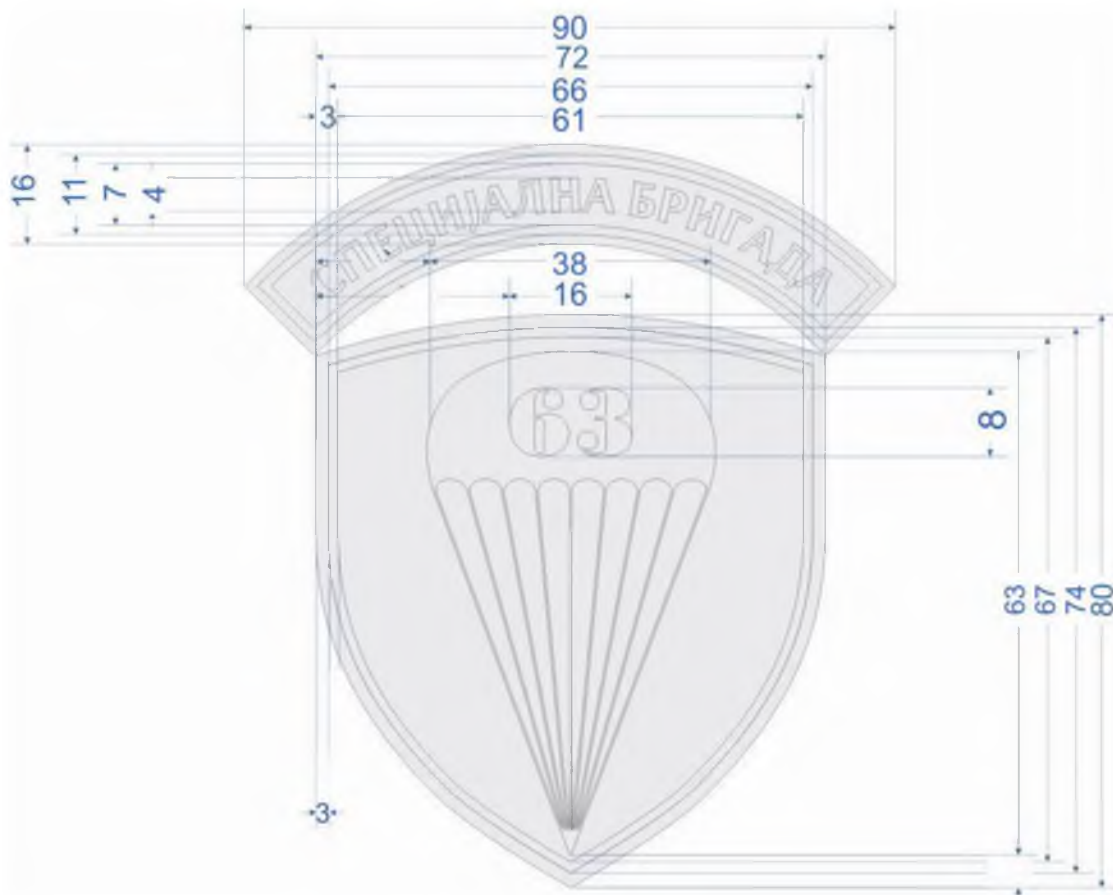

Слика 24. Димензије амблема 63. падобранског батаљона Специјалне бригаде

13. Амблем 21. батаљона везе Команде Копнене војске

На слици 25. дат је приказ идејног решења изгледа амблема 21. батаљона везе Команде Копнене војске.

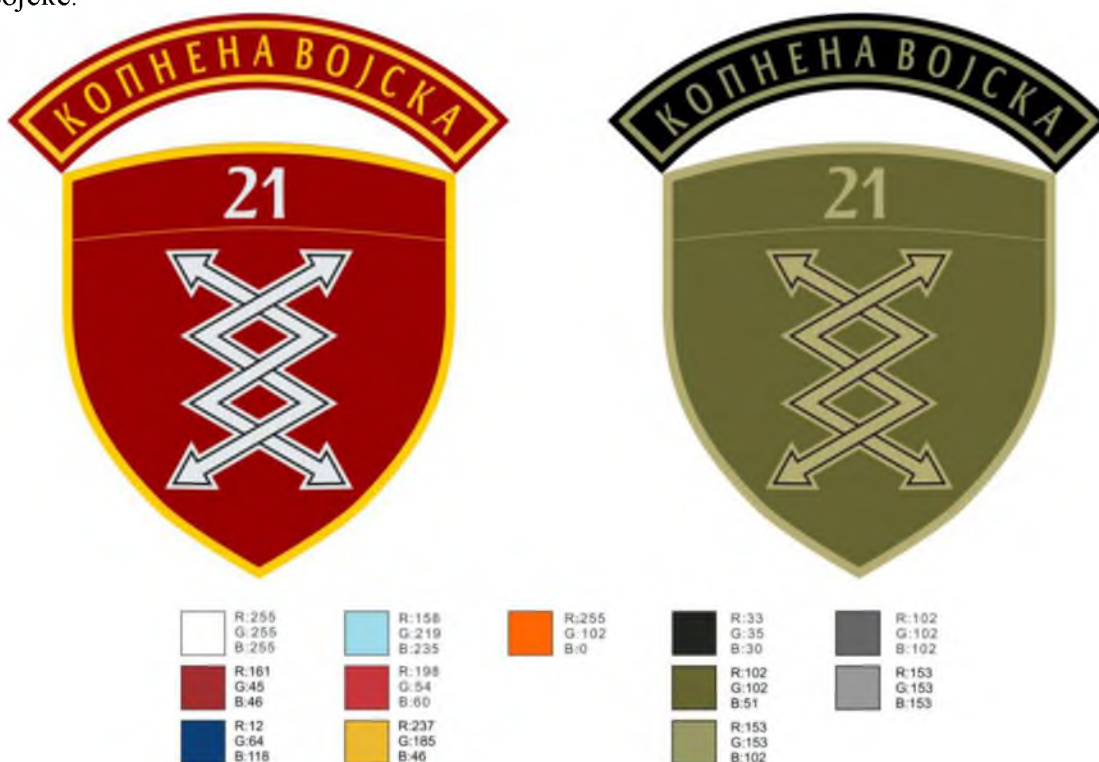

Слика 25. Идејно решење амблема 21. батаљона везе Команде Копнене војске

Амблем 21. батаљона везе Команде Копнене војске чини тамноцрвени штит са две укрштене стилизоване муње у боји сребра. На глави штита је линијом у боји злата одељена арапска бројка 21 у боји сребра.

Изнад штита налази се тамноцрвена лучно постављена лента са натписом ћириличним словима у боји злата: „КОПНЕНА ВОЈСКА“.

Димензије амблема дате су на слици 26.

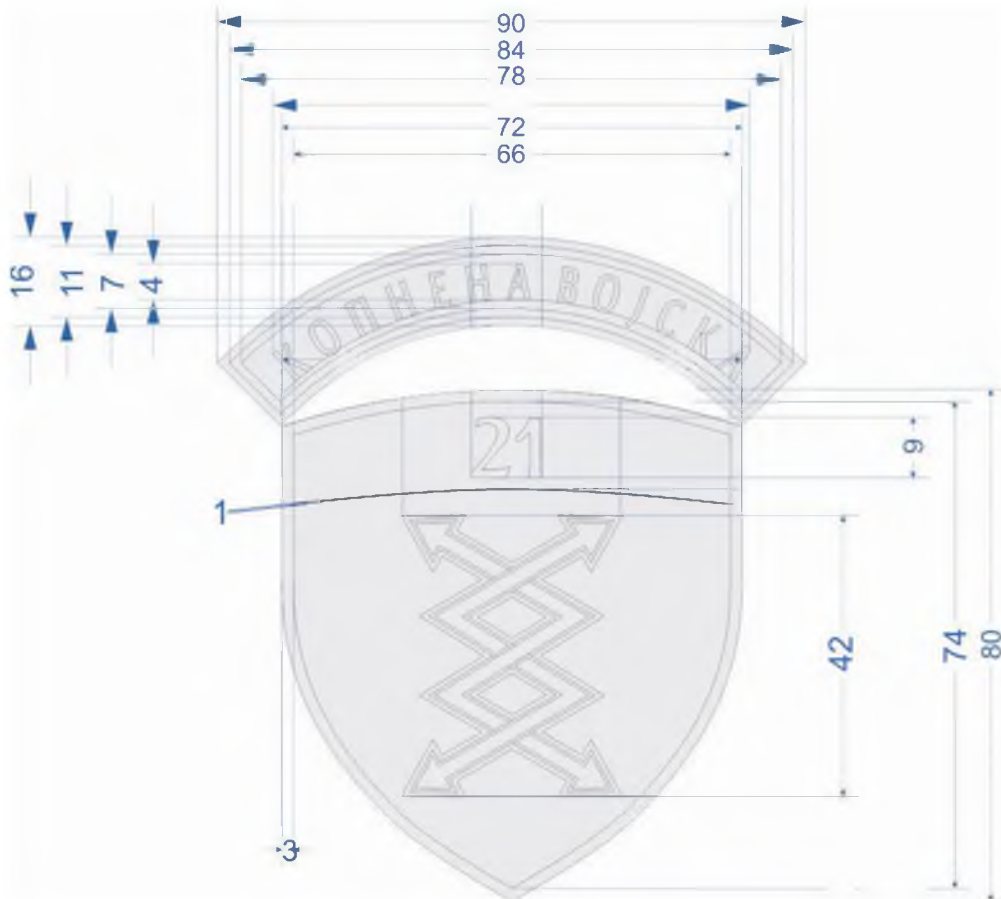

Слика 26. Димензије амблема 21. батаљона везе Команде Копнене војске

14. Амблем 246. батаљона атомско-биолошко-хемијске одбране Команде Копнене војске

На слици 27. дат је приказ идејног решења изгледа амблема 246. батаљона атомско-биолошко-хемијске одбране Команде Копнене војске.

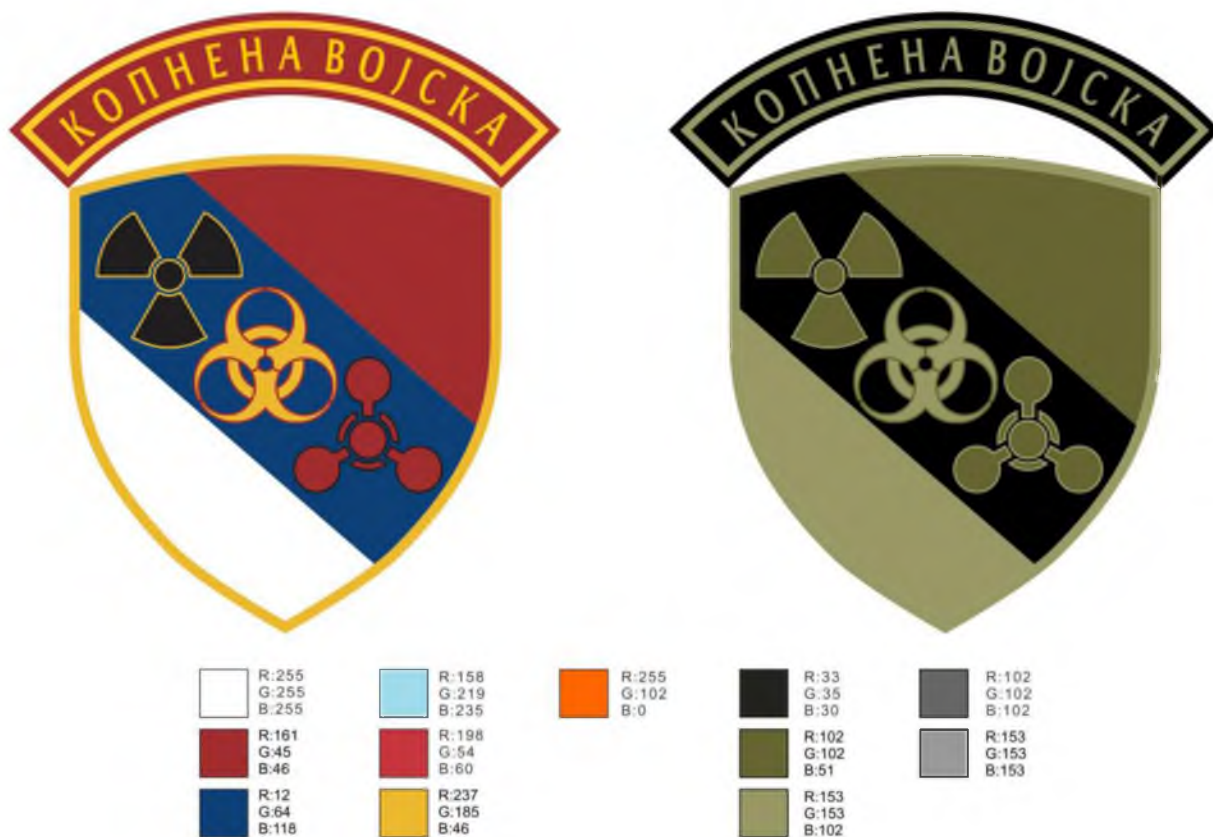

Слика 27. Идејно решење амблема 246. батаљона атомско-биолошко-хемијске одбране Команде Копнене војске.

Амблем 246. батаљона атомско-биолошко-хемијске одбране Команде Копнене војске чини на три дела подељен штит са пољима у бојама заставе Републике Србије. На плавом пољу налазе се међународне ознаке упозорења за атомску, биолошку и хемијску опасност.

Изнад штита налази се тамноцрвена лучно постављена лента са натписом ћириличним словима у боји злата: „КОПНЕНА ВОЈСКА“.

Димензије амблема дате су на слици 28.

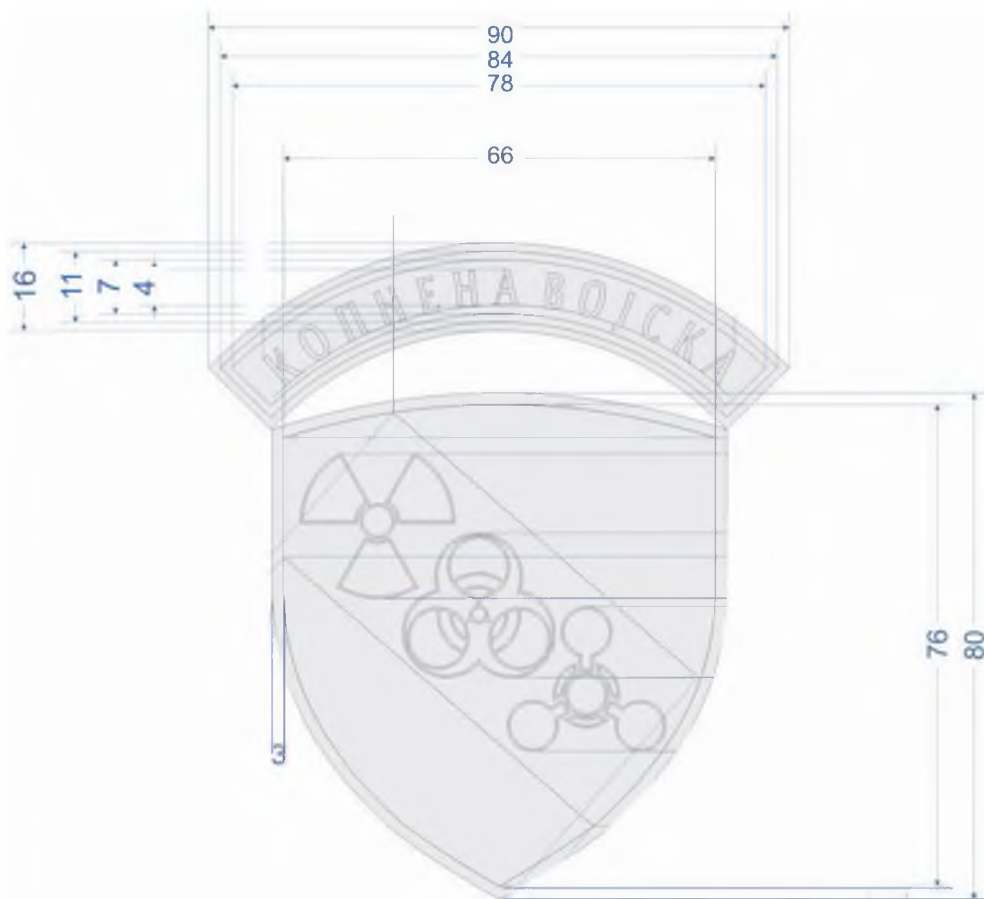

Слика 28. Димензије амблема 246. батаљона атомско-биолошко-хемијске одбране Команде Копнене војске.

15. Амблем Речне флотиле

На слици 29. дат је приказ идејног решења изгледа амблема Речне флотиле.



Слика 29. Идејно решење амблема Речне флотиле

Амблем Речне флотиле чини штит чије је поље подељено таласастим резом на горње тамноцрвено и доње плаво поље са сидром у боји сребра преко оба поља. Сидро је традиционални симбол речних јединица, а тамноцрвена боја означава припадност Копненој војсци.

Димензије амблема дате су на слици 30.

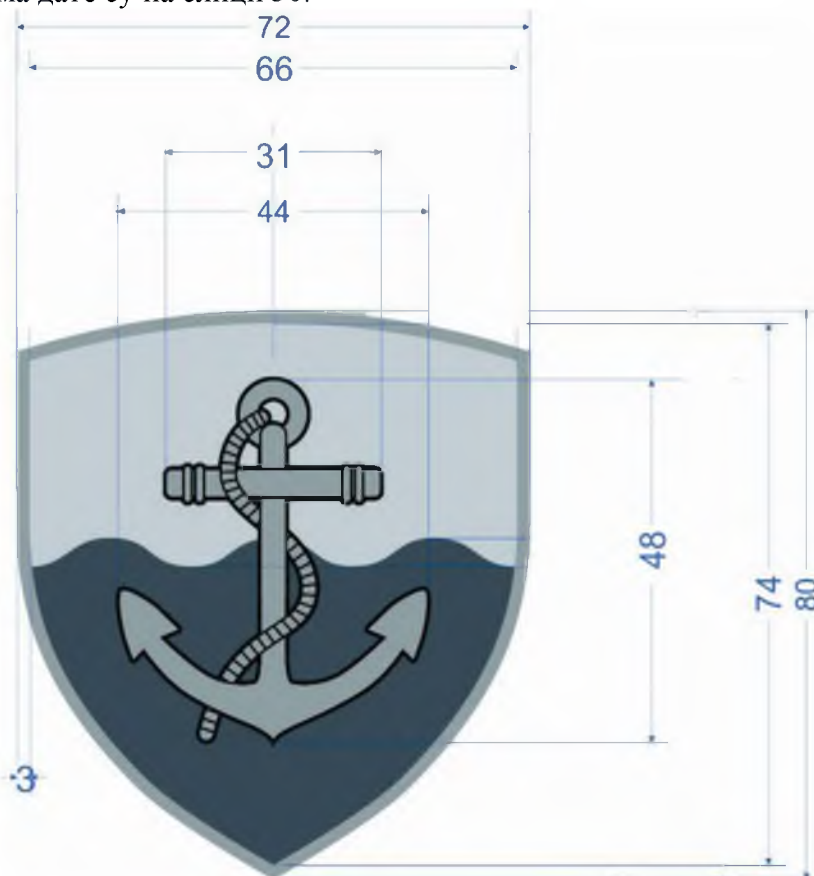

Слика 30. Димензије амблема Речне флотиле

16. Амблем 204. ваздухопловне бригаде

На слици 31. дат је приказ идејног решења изгледа амблема 204. ваздухопловне бригаде.



Слика 31. Идејно решење амблема 204. ваздухопловне бригаде

Амблем 204. ваздухопловне бригаде чини светлоплави штит са ознаком ваздухопловства – ронделом (бели крст са кругом у бојама заставе Републике Србије) на којој је глава сурог орла. На глави штита је линијом у боји сребра одељена арапска бројка 204 у боји сребра. Димензије амблема дате су на слици 32.



Слика 32. Димензије амблема 204. ваздухопловне бригаде

17. Амблем 98. ваздухопловне бригаде

На слици 33. дат је приказ идејног решења изгледа амблема 98. ваздухопловне бригаде.

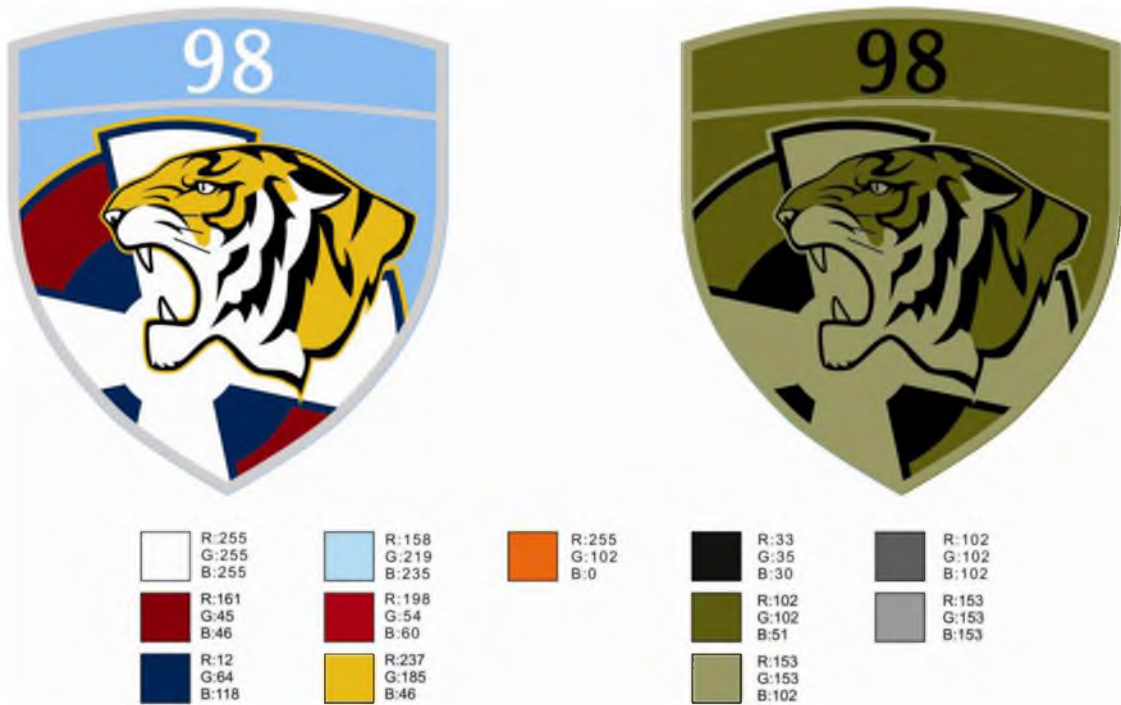

Слика 33. Идејно решење амблема 98. ваздухопловне бригаде

Амблем 98. ваздухопловне бригаде чини светлоплави штит са ознаком ваздухопловства – ронделом (бели крст са кругом у бојама заставе Републике Србије) на којој је глава тигра. На глави штита је линијом у боји сребра одељена арапска бројка 98 у боји сребра.

Димензије амблема дате су на слици 34.

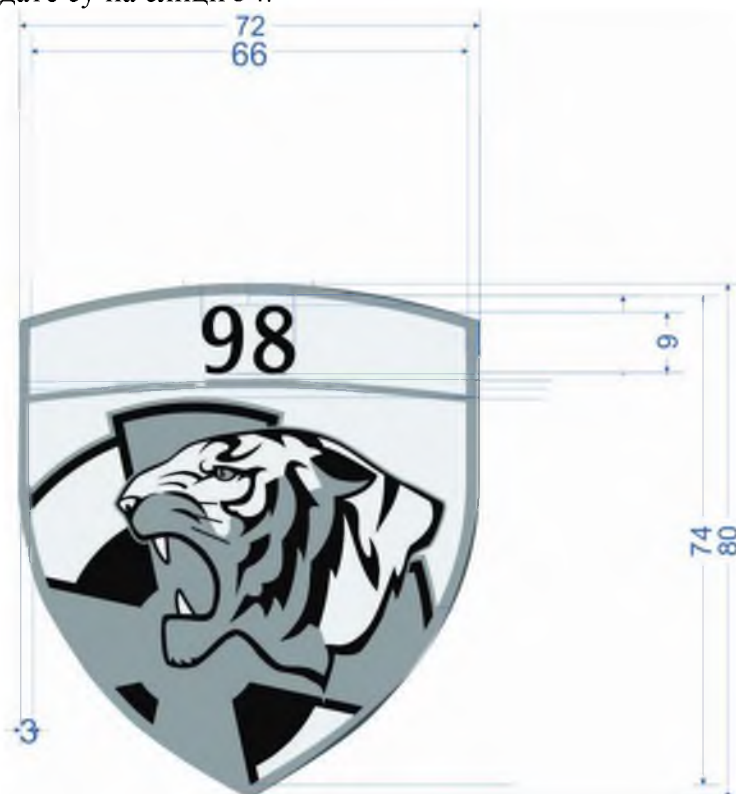

Слика 34. Димензије амблема 98. ваздухопловне бригаде

18. Амблем 250. ракетне бригаде за противваздухопловна дејства

На слици 35. дат је приказ идејног решења изгледа амблема 250. ракетне бригаде за противваздухопловна дејства.

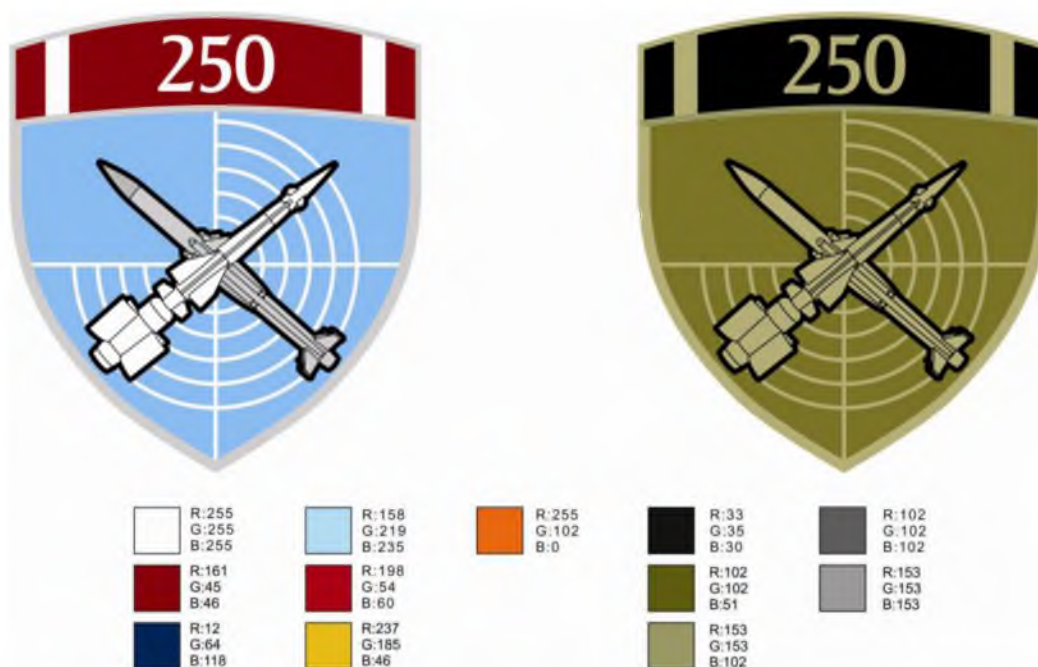

Слика 35. Идејно решење амблема 250. ракетне бригаде за противваздухопловна дејства

Амблем 250. ракетне бригаде за противваздухопловна дејства чини светлоплави штит на којем се налази радарски радијус преко којег су укрштена карактеристична средства којима јединице противваздухопловне одбране извршавају задатке. Глава штита је црвене боје са две беле усправне пруге између којих се налази арапска бројка 250 у боји сребра. Глава штита представља ленту Ордена народног хероја, који је јединица добила. Димензије амблема дате су на слици 36.

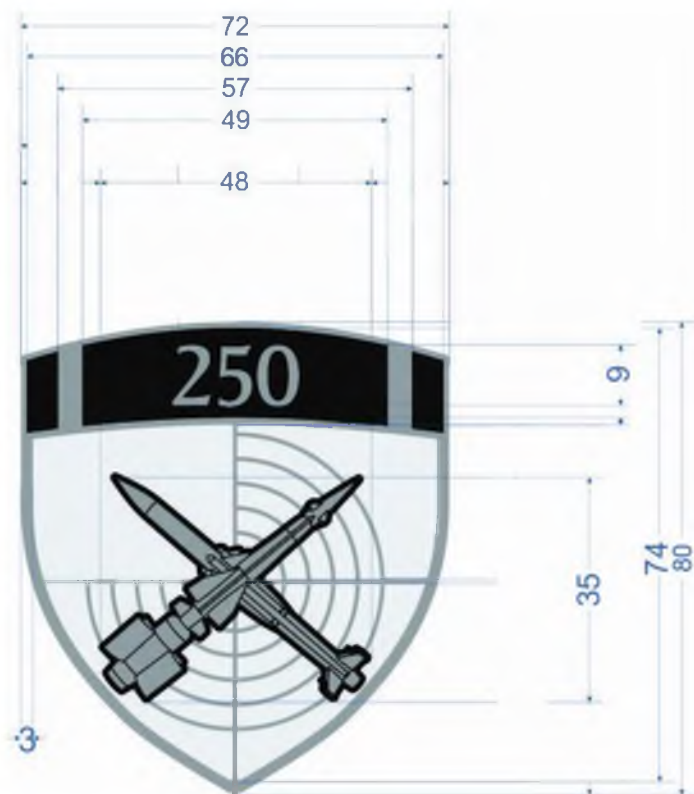

Слика 36. Димензије амблема 250. ракетне бригаде за противваздухопловна дејства

19. Амблем 126. бригаде ваздушног осматрања, јављања и навођења

На слици 37. дат је приказ идејног решења изгледа амблема 126. бригаде ваздушног осматрања, јављања и навођења.



Слика 37. Идејно решење амблема 126. бригаде ваздушног осматрања, јављања и навођења

Амблем 126. бригаде ваздушног осматрања, јављања и навођења чини светлоплави штит на којем се налази сова раширених крила у боји сребра. Глава штита је црвене боје са две беле усправне пруге између којих се налази арапска бројка 126 у боји сребра. Глава штита представља ленту Ордена народног хероја, који је јединица добила.

Димензије амблема дате су на слици 38.

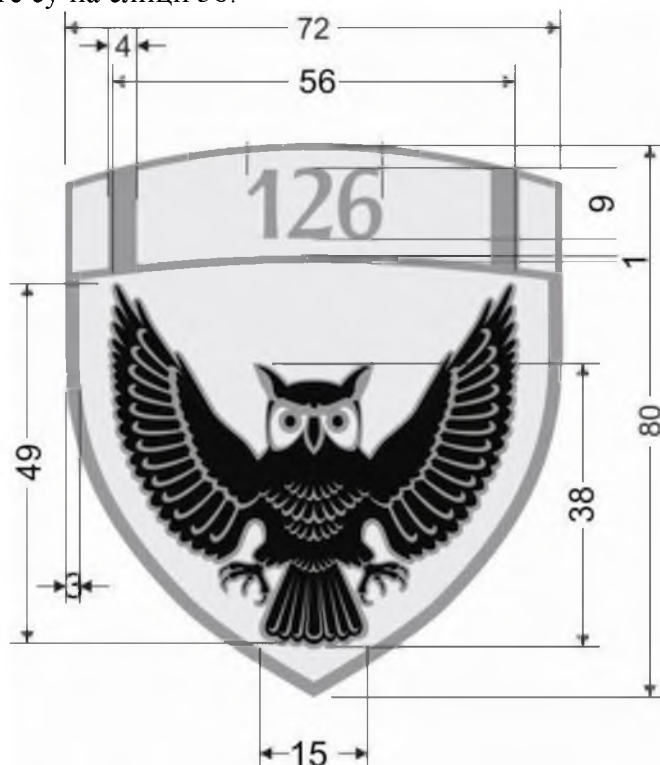

Слика 38. Димензије амблема 126. бригаде ваздушног осматрања, јављања и навођења

20. Амблем 333. инжињеријског батаљона Команде Ваздухопловства и противваздухопловне одбране

На слици 39. дат је приказ идејног решења изгледа амблема 333. инжињеријског батаљона Команде Ваздухопловства и противваздухопловне одбране.

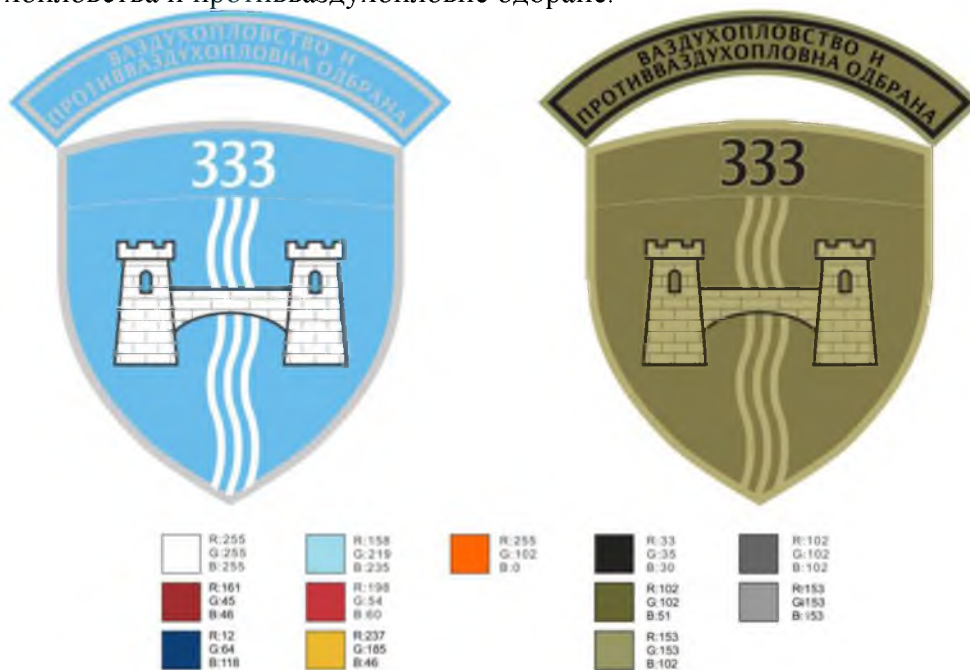

Слика 39. Идејно решење амблема 333. инжињеријског батаљона Команде Ваздухопловства и противваздухопловне одбране

Амблем 333. инжињеријског батаљона Команде Ваздухопловства и противваздухопловне одбране чини светлоплави штит на којем се налази стилизовани приказ реке од три беле таласасте линије са по једном кулом у боји сребра, лево и десно, које су повезане мостом у боји сребра. На глави штита је линијом у боји сребра одељена арапска бројка 333 у боји сребра.

Изнад штита налази се светлоплава лучно постављена лента са натписом ћириличним словима у боји сребра: „ВАЗДУХОПЛОВСТВО И ПРОТИВВАЗДУХОПЛОВНА ОДБРАНА“. Димензије амблема дате су на слици 40.

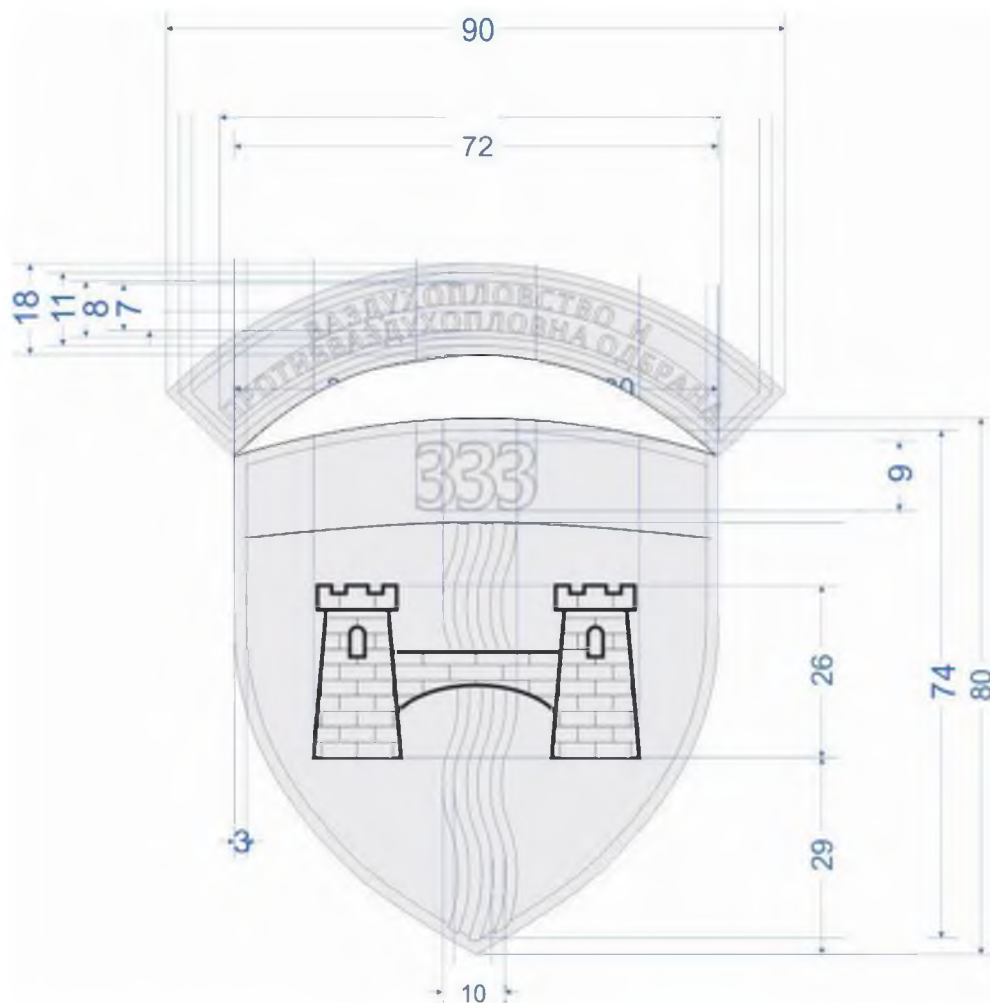

Слика 40. Димензије амблема 333. инжињеријског батаљона Команде Ваздухопловства и противваздухопловне одбране

21. Амблем 210. батаљона везе Команде Ваздухопловства и противваздухопловне одбране

На слици 41. дат је приказ идејног решења изгледа амблема 210. батаљона везе Команде Ваздухопловства и противваздухопловне одбране.

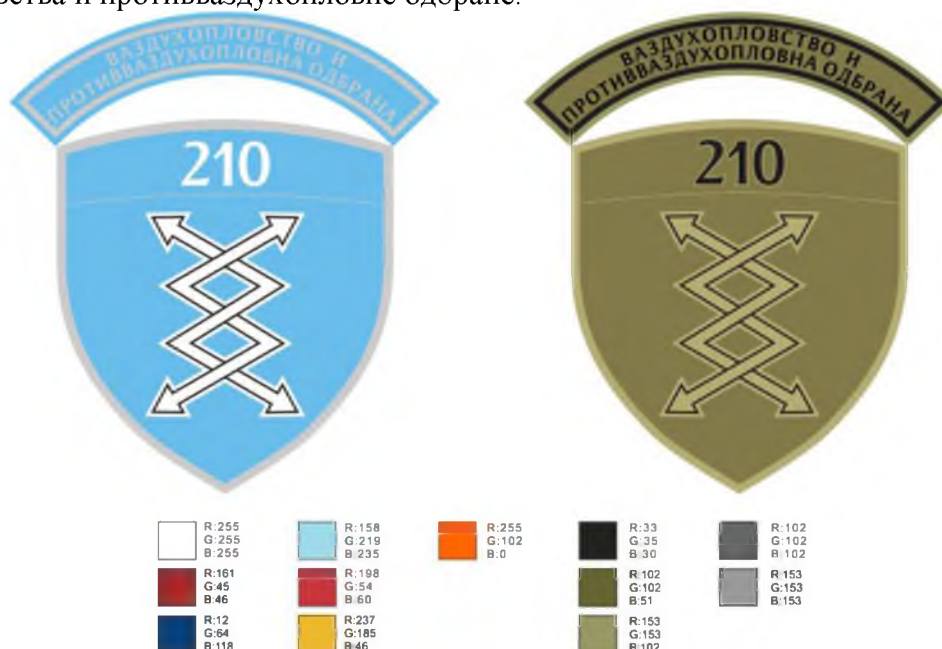

Слика 41. Идејно решење амблема 210. батаљона везе Команде Ваздухопловства и противваздухопловне одбране

Амблем 210. батаљона Команде Ваздухопловства и противваздухопловне одбране чини светлоплави штит на којем се налазе стилизоване муње у боји сребра. На глави штита је линијом у боји сребра одељена арапска бројка 210 у боји сребра.

Изнад штита налази се светлоплава лучно постављена лента са натписом ћириличним словима у боји сребра: „ВАЗДУХОПЛОВСТВО И ПРОТИВВАЗДУХОПЛОВНА ОДБРАНА“.

Димензије амблема дате су на слици 42.

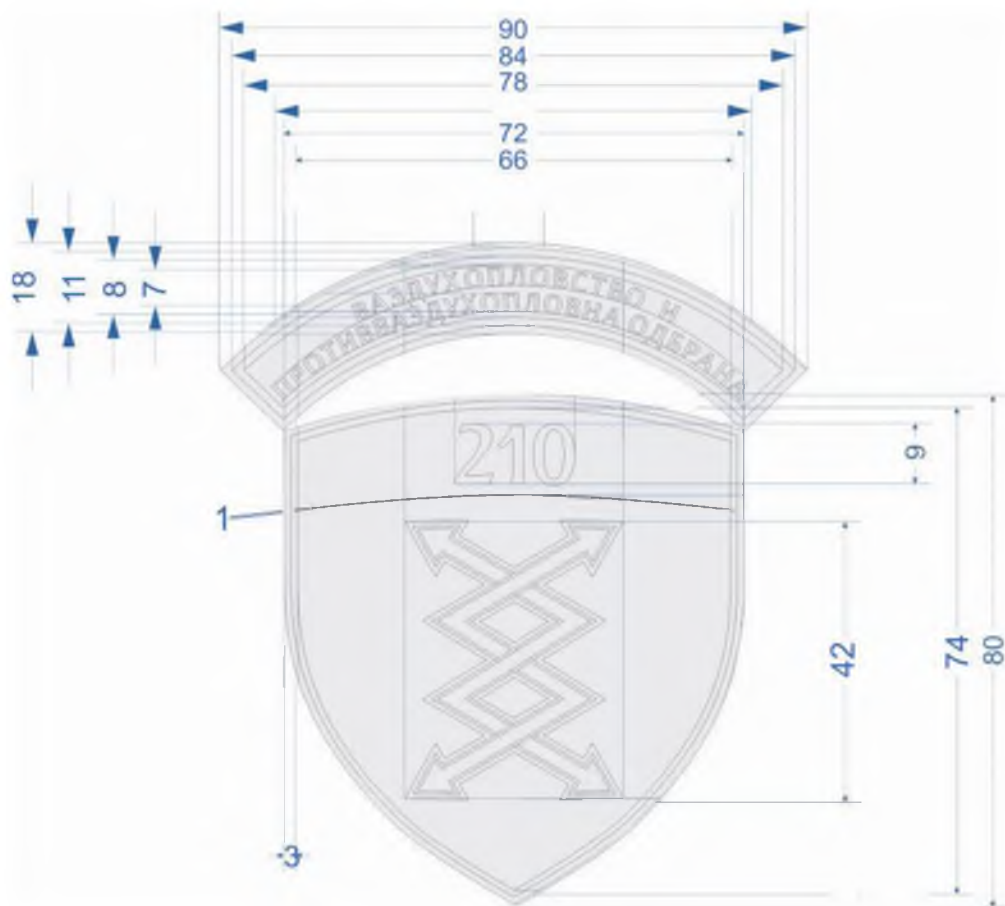

Слика 42. Димензије амблема 210. батаљона везе Команде Ваздухопловства и противваздухопловне одбране

22. Амблем 1. центра за обуку

На слици 43. дат је приказ идејног решења изгледа 1. центра за обуку.

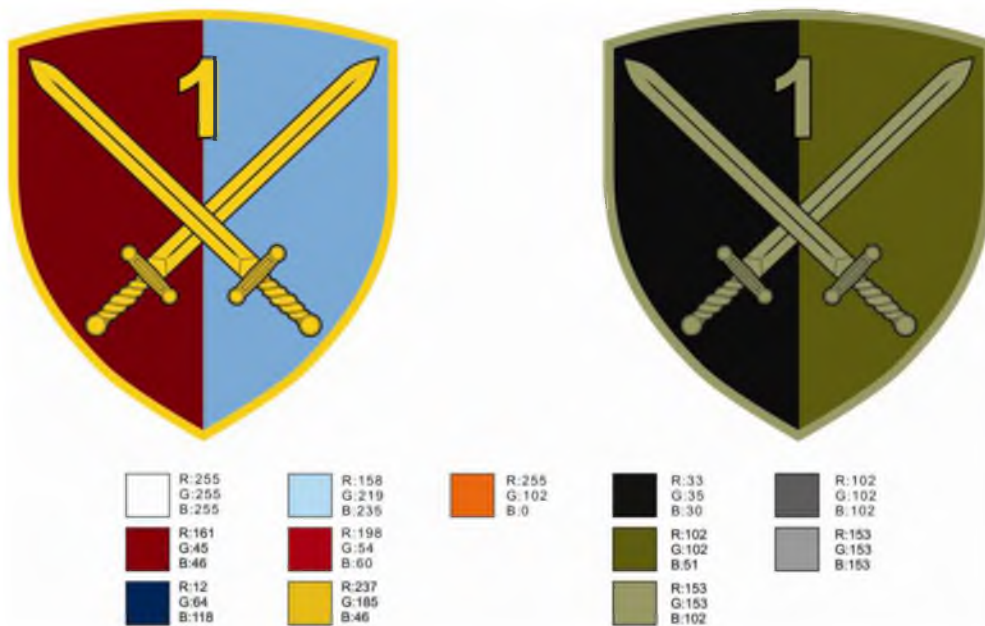

Слика 43. Идејно решење амблема 1. центра за обуку

Амблем 1. центра за обуку чини штит подељен по вертикали на лево тамноцрвено и десно светлоплаво поље са укрштеним мачевима у боји злата. Изнад укрштених мачева налази се арапска бројка 1 у боји злата.

Димензије амблема дате су на слици 44.

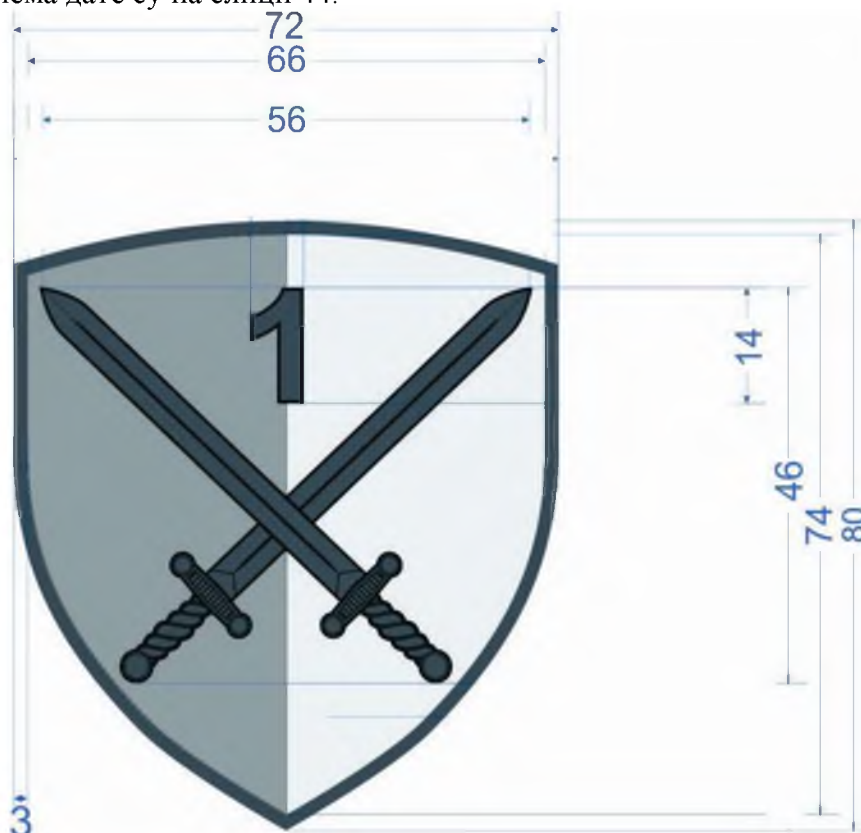

Слика 44. Димензије амблема 1. центра за обуку

23. Амблем 2. центра за обуку

На слици 45. дат је приказ идејног решења изгледа 2. центра за обуку.

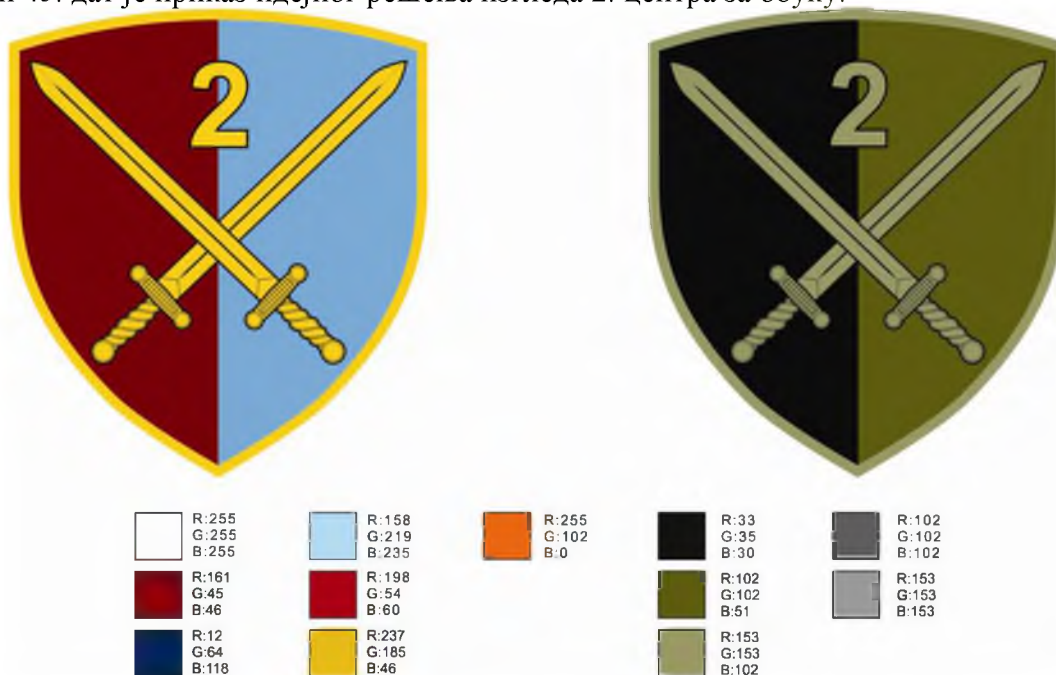

Слика 45. Идејно решење амблема 2. центра за обуку

Амблем 2. центра за обуку чини штит подељен по вертикали на лево тамноцрвено и десно светлоплаво поље са укрштеним мачевима у боји злата. Изнад укрштених мачева налази се арапска бројка 2 у боји злата.

Димензије амблема дате су на слици 46.

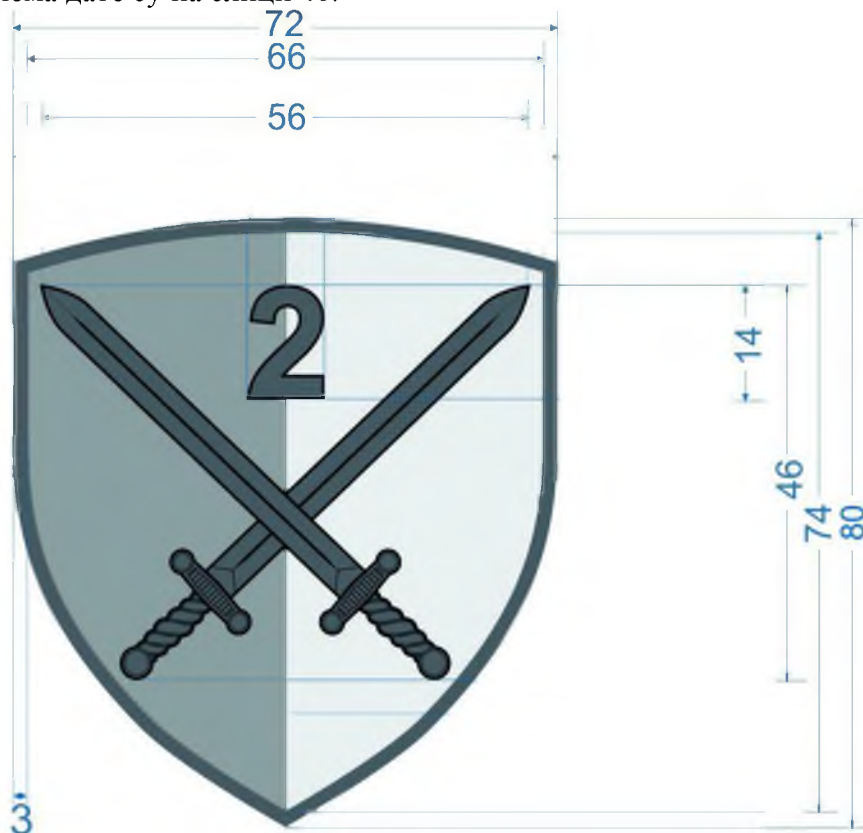

Слика 46. Димензије амблема 2. центра за обуку

24. Амблем 3. центра за обуку

На слици 47. дат је приказ идејног решења изгледа 3. центра за обуку.

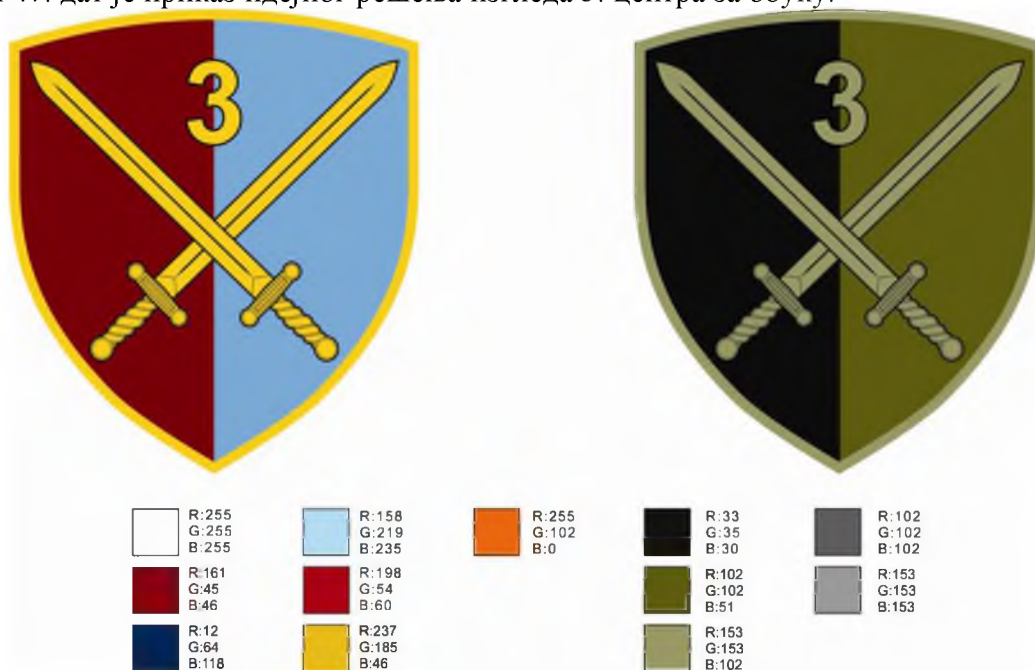

Слика 47. Идејно решење амблема 3. центра за обуку

Амблем 3. центра за обуку чини штит подељен по вертикали на лево тамноцрвено и десно светлоплаво поље са укрштеним мачевима у боји злата. Изнад укрштених мачева налази се арапска бројка 3 у боји злата.

Димензије амблема дате су на слици 48.

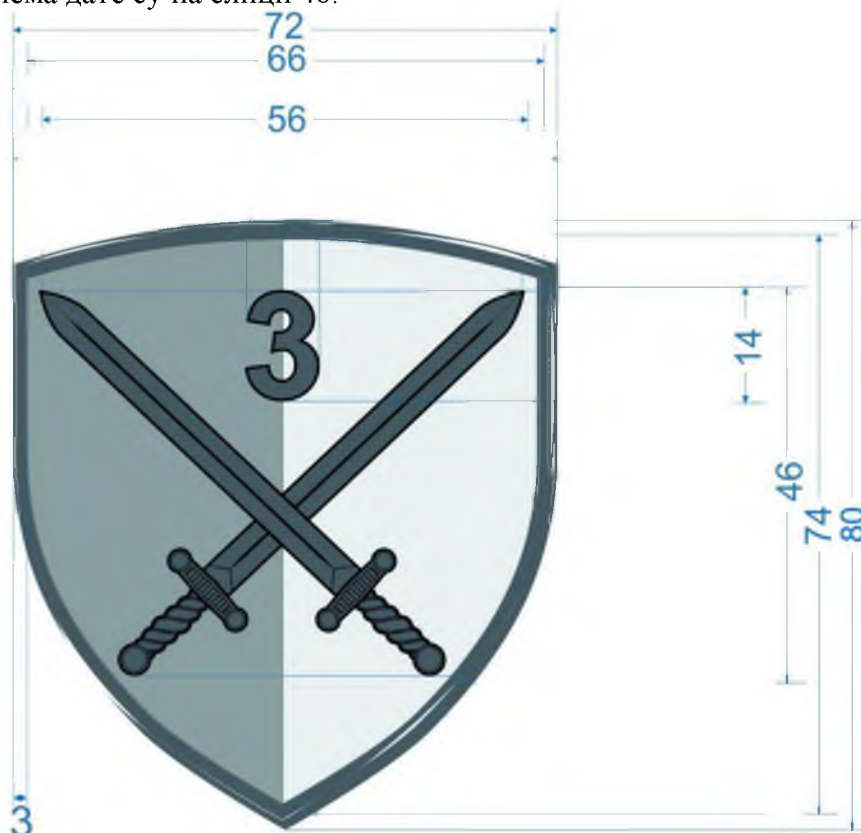

Слика 48. Димензије амблема 3. центра за обуку

25. Амблем Центра за обуку Копнене војске

На слици 49. дат је приказ идејног решења изгледа Центра за обуку Копнене војске.

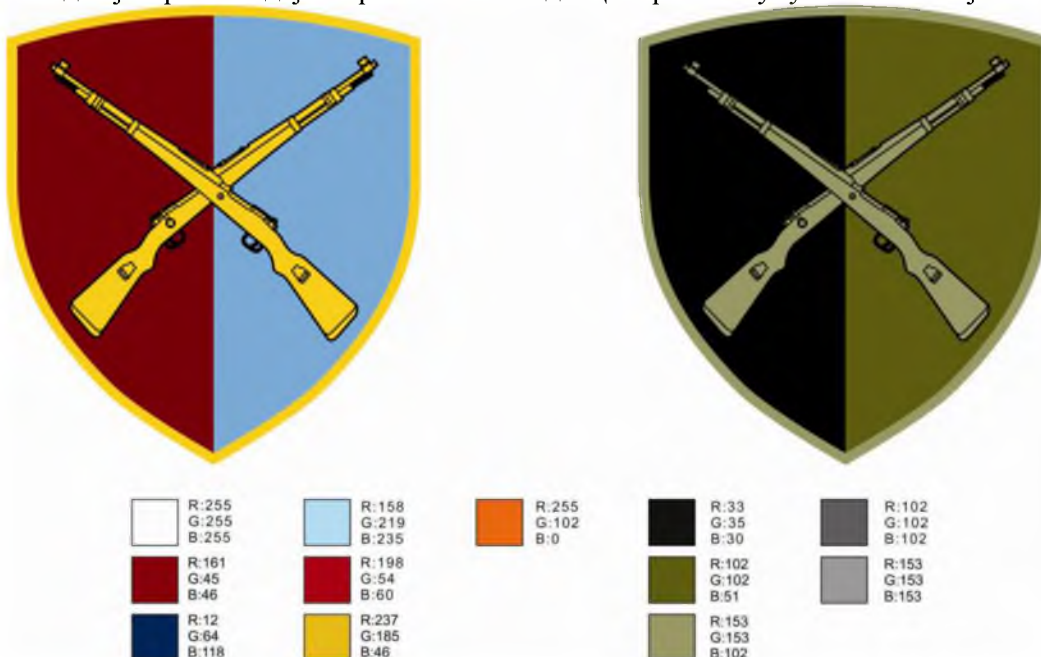

Слика 49. Идејно решење амблема Центра за обуку Копнене војске

Амблем Центра за обуку Копнене војске чини штит подељен по вертикали на лево тамноцрвено и десно светлоплаво поље са две укрштене пушке у боји злата које симболично подсећају на основно оружје јединица овог вида.

Димензије амблема дате су на слици 50.

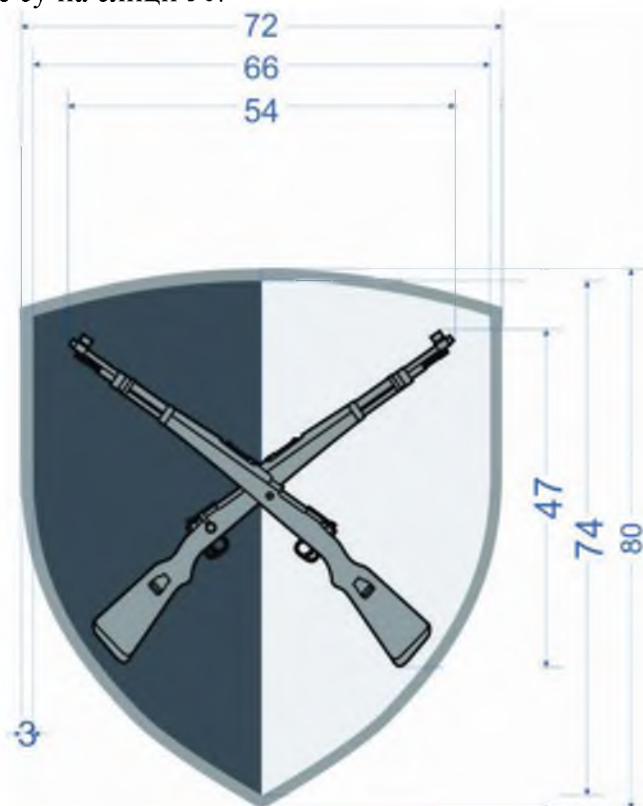

Слика 50. Димензије амблема Центра за обуку Копнене војске

26. Амблем Центра за обуку Ваздухопловства и противваздухопловне одбране Команде за обуку

На слици 51. дат је приказ идејног решења изгледа Центра за обуку Ваздухопловства и противваздухопловне одбране Команде за обуку.

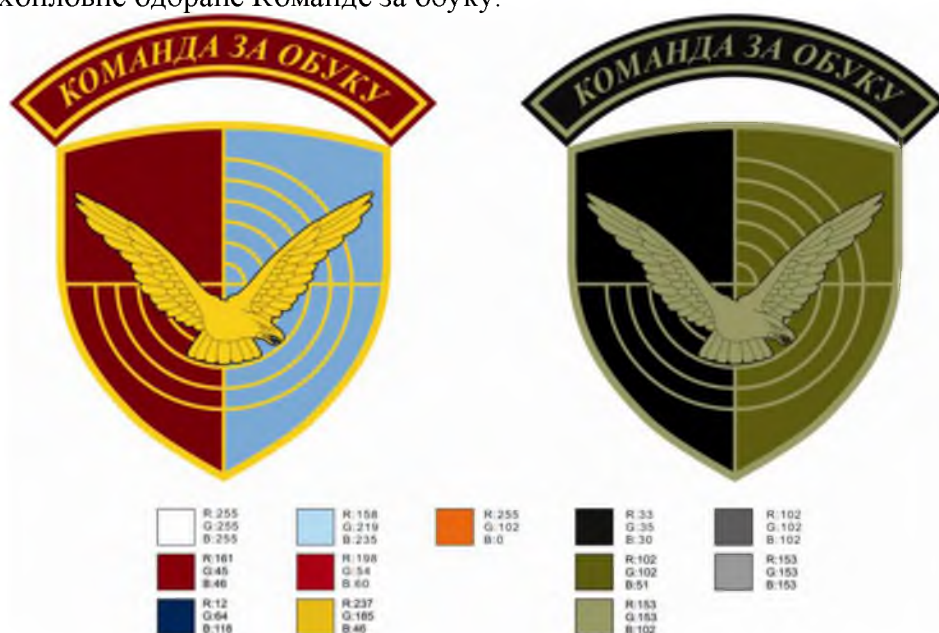

Слика 51. Идејно решење амблема Центра за обуку Ваздухопловства и противваздухопловне одбране Команде за обуку

Амблем Центра за обуку Ваздухопловства и противваздухопловне одбране Команде за обуку чини штит подељен по вертикали на лево тамноцрвено и десно светлоплаво поље са златним радарским радијусом преко којег је соко у боји злата раширених крила као симбол свих јединица Ваздухопловства и противваздухопловне одбране.

Изнад штита налази се тамноцрвена лучно постављена лента са натписом ћириличним словима у боји злата: „КОМАНДА ЗА ОБУКУ“.

Димензије амблема дате су на слици 52.

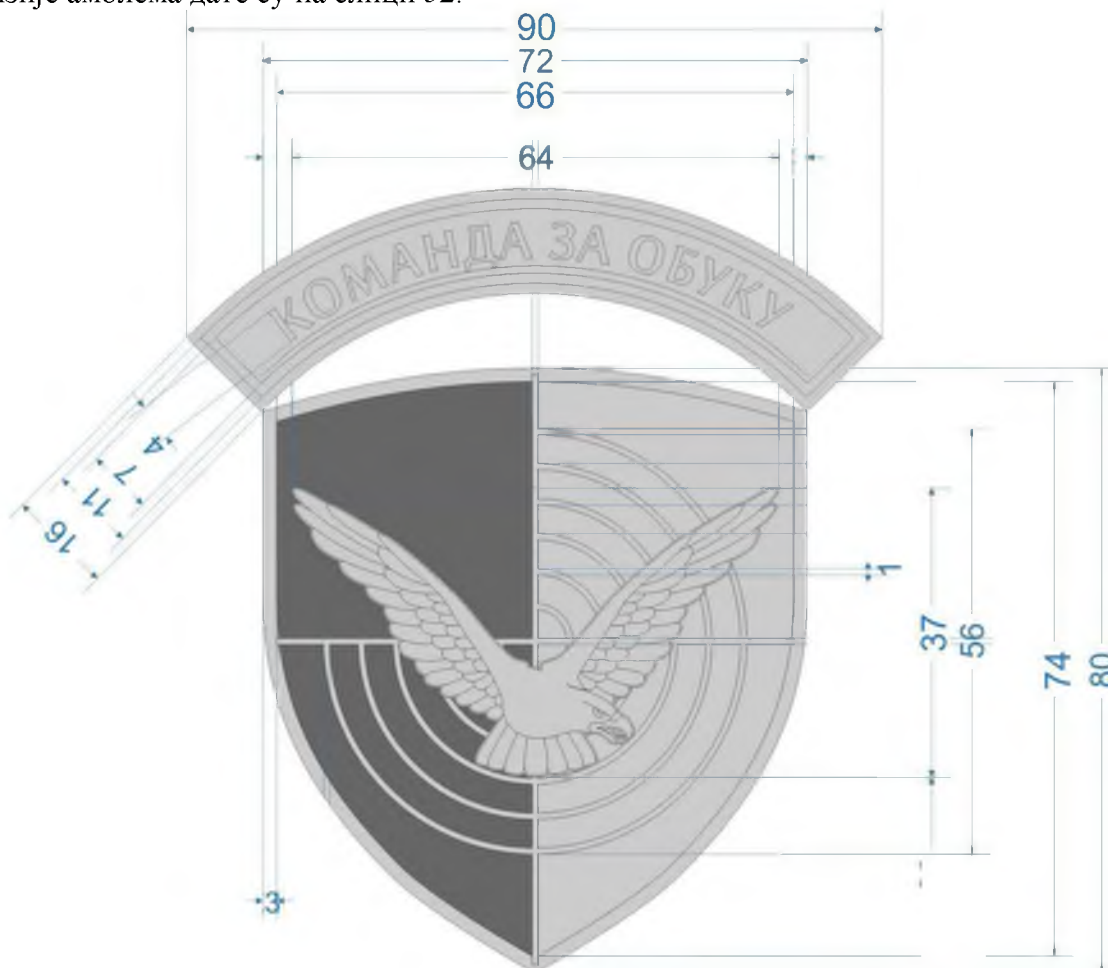

Слика 52. Димензије амблема Центра за обуку Ваздухопловства и противваздухопловне одбране Команде за обуку

27. Амблем Центра за обуку везе, информатике и електронских дејстава Команде за обуку

На слици 53. дат је приказ идејног решења изгледа Центра за обуку везе, информатике и електронских дејстава Команде за обуку.



Слика 53. Идејно решење амблема Центра за обуку везе, информатике и електронских дејстава Команде за обуку

Амблем Центра за обуку везе, информатике и електронских дејстава Команде за обуку чини штит подељен по вертикали на лево тамноцрвено и десно светлоплаво поље, на којем се налазе испреплетени знак везе и мач врхом окренут нагоре у боји злата.

Изнад штита налази се тамноцрвена лучно постављена лента са натписом ћириличним словима у боји злата: „КОМАНДА ЗА ОБУКУ“. Димензије амблема дате су на слици 54.

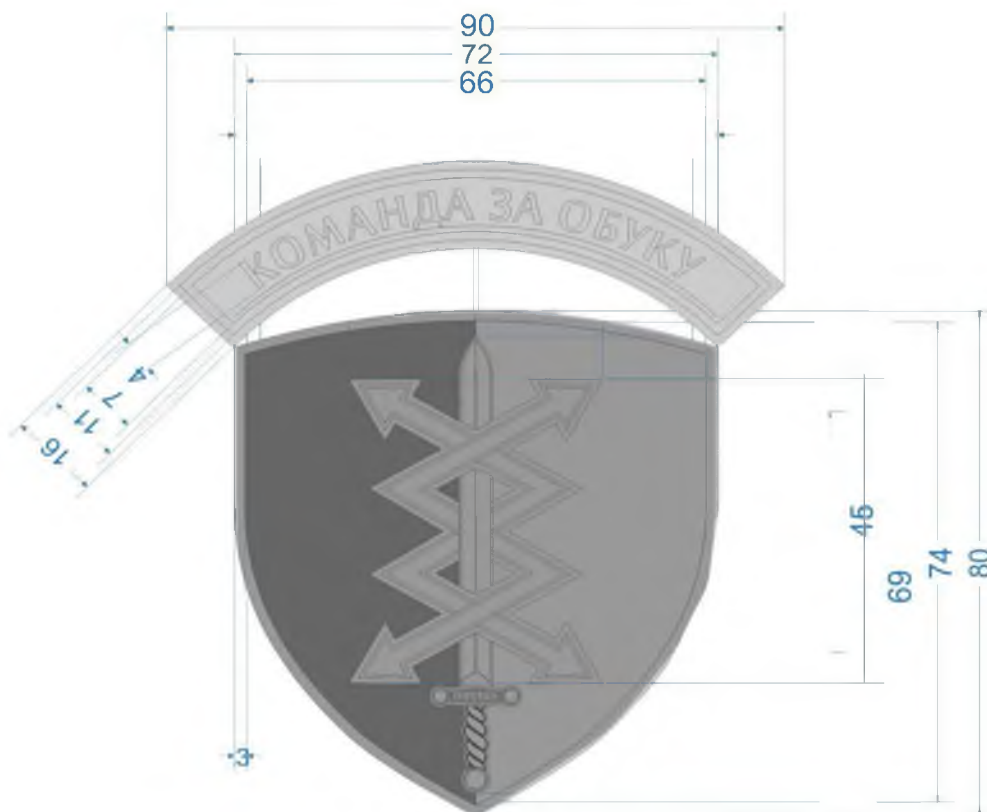

Слика 54. Димензије амблема Центра за обуку везе, информатике и електронских дејстава Команде за обуку

28. Амблем Центра за обуку логистике Команде за обуку

На слици 55. дат је приказ идејног решења изгледа Центра за обуку логистике Команде за обуку.

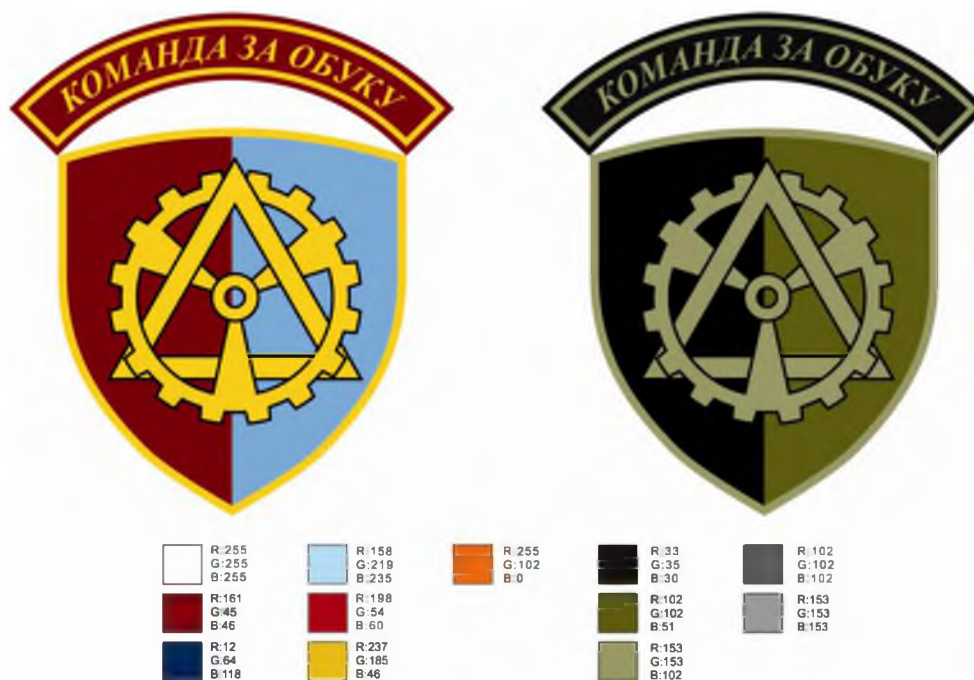

Слика 55. Идејно решење амблема Центра за обуку логистике Команде за обуку

Амблем Центра за обуку логистике Команде за обуку чини штит подељен по вертикали на лево тамноцрвено и десно светлоплаво поље, на којем се налазе испреплетени зупчаник и троугао у боји злата. Изнад штита налази се тамноцрвена лучно постављена лента са натписом ћириличним словима у боји злата: „КОМАНДА ЗА ОБУКУ“. Димензије амблема дате су на слици 56.

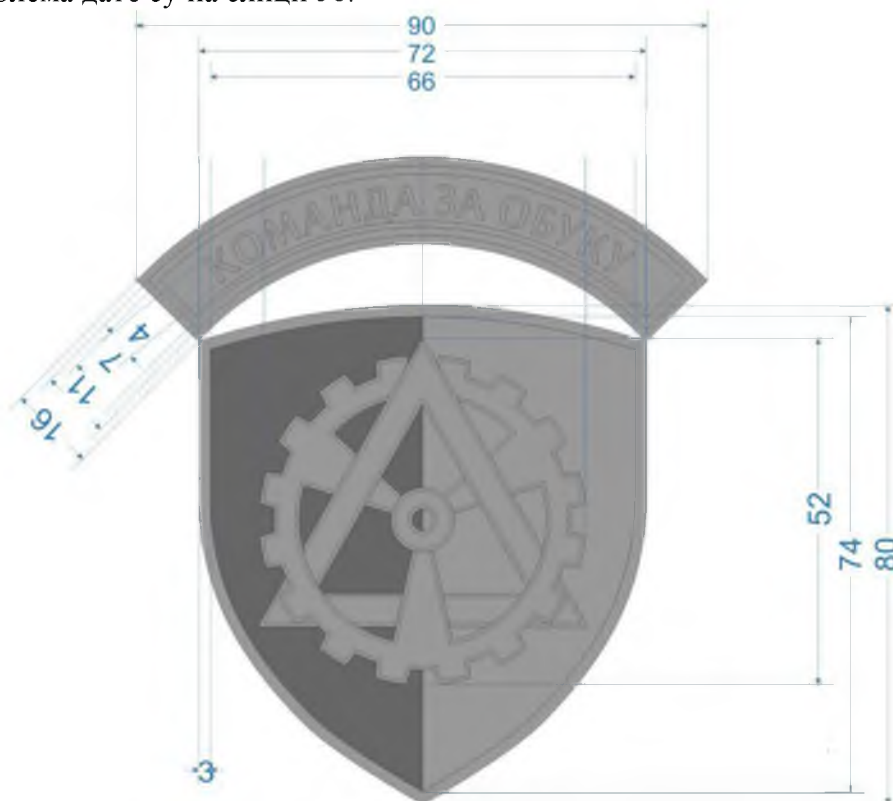

Слика 56. Димензије амблема Центра за обуку логистике Команде за обуку

29. Амблем Центра за усавршавање кадрова атомско-биолошко-хемијске одбране Команде за обуку

На слици 57. дат је приказ идејног решења изгледа Центра за усавршавање кадрова атомско-биолошко-хемијске одбране Команде за обуку.

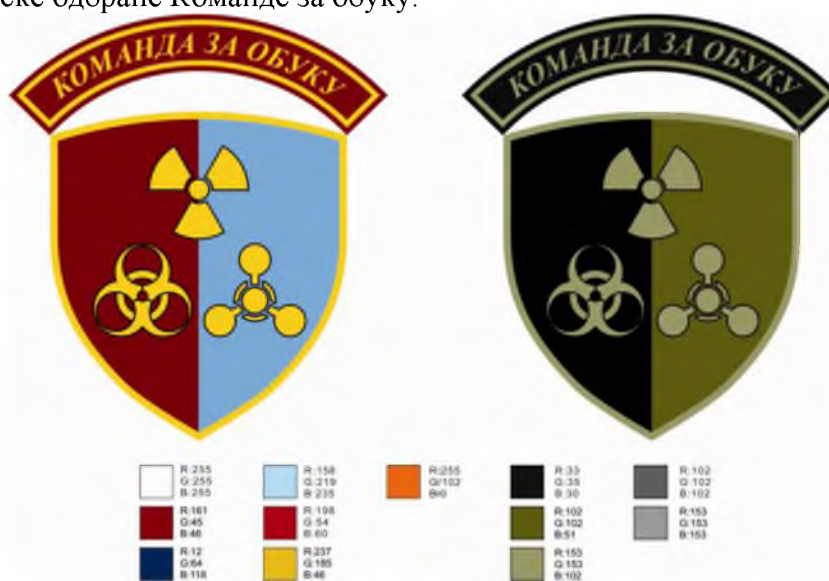

Слика 57. Идејно решење амблема Центра за усавршавање кадрова атомско-биолошко-хемијске одбране Команде за обуку

Амблем Центра за усавршавање кадрова атомско-биолошко-хемијске одбране Команде за обуку чини штит подељен по вертикали на лево тамноцрвено и десно светлоплаво поље, на којем се налазе међународне ознаке упозорења у боји злата: за биолошку опасност у доњем делу тамноцрвеног поља, атомску опасност у доњем делу светлоплавог поља и хемијску опасност по вертикали у горњем делу штита.

Изнад штита налази се тамноцрвена лучно постављена лента са натписом ћириличним словима у боји злата: „КОМАНДА ЗА ОБУКУ“.

Димензије амблема дате су на слици 58.

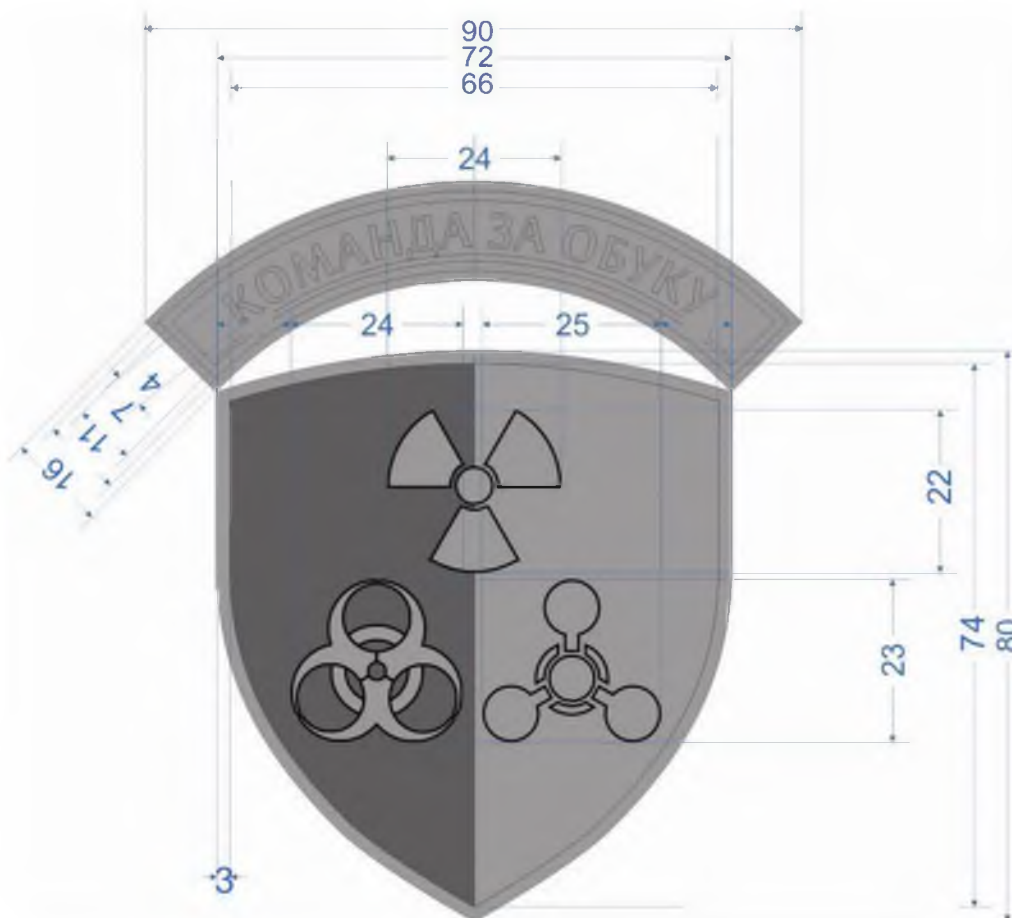

Слика 58. Димензије амблема Центра за усавршавање кадрова атомско-биолошко-хемијске одбране Команде за обуку

Амблеми пакују се у провидне кесе на којима се исписује назив добра, а затим тако упакована добра се пакују у картонске кутије, с тим да се у једну картонску кутију пакује једна група добара. Амбалажне-транспортне кутије затварају се по отворима квалитетном лепљивом траком. Лепљива трака обухвата цео обим кутије (по дужини и висини) и искључиво је из једног дела. На ужој страни транспортне амбалажне-кутије, у горњем десном углу лепи се папирна етикета формата А5 која садржи следеће податке:

- назив и место продавца и произвођача
- назив добра
- количина
- година производње

Транспортне-амбалажне кутије морају бити нове и не смеју садржати било какве додатне штампане или писане натписе, етикете и сл.

3.3.КОЛИЧИНА

Предмет јавне набавке број 2/14 у отвореном поступку по партијама су добра – Војне значке и амблеми према следећем:

Ред. бр.	НАЗИВ ДОБРА	Јед. мере	количина
Партија 1. - Идентификационе металне значке			
1.	<i>Значка начелника Генералштаба Војске Србије</i>	КОМ.	4
2.	<i>Значка Универзитета одбране</i>	КОМ.	30
Партија 2. - Значке текстилне за личну идентификацију			
1.	<i>Значке личне идентификације-за теренску униформу (M10) на ћириличној писму</i>	КОМ.	5.000
2.	<i>Значке личне идентификације-за теренску униформу (M10) на латиничном писму</i>	КОМ.	1.029
3.	<i>Значке личне идентификације-за теренску униформу (пустењски дезен) на латиничном писму</i>	КОМ.	345
Партија 3.- Значке родова и служби			
1.	<i>Значка техничке службе за официра</i>	пар	200
2.	<i>Значка техничке службе за подофицира</i>	пар	200
Партија 4.- Значке завршених школа и курсева			
1.	<i>Значка Командноштабног усавршавања</i>	КОМ.	47
2.	<i>Значка Генералштабног усавршавања</i>	КОМ.	38
3.	<i>Значка Високих студија безбедности и одбране</i>	КОМ.	35
Партија 5.- Војне значке			
1.	<i>Значка „Примеран официр – подофицир – професионални војник“</i>	КОМ.	500
2.	<i>Значка „Најбоља посада – послуга - тим“</i>	КОМ.	100
3.	<i>Значка „Одличан стрелац“</i>	КОМ.	200
Партија 6.- Војни амблеми			
1.	<i>Амблем са Државном заставом Републике Србије</i>	КОМ.	3.000
2.	<i>Амблем централне логистичке базе за службену и свечану униформу</i>	КОМ.	500
3.	<i>Амблем централне логистичке базе за теренску униформу</i>	КОМ	1000
4.	<i>Амблем Бригаде везе за службену и свечану униформу</i>	КОМ	100
5.	<i>Амблем Бригаде везе за за теренску униформу</i>	КОМ	500
6.	<i>Амблем 224. центра за електронска дејства за службену и свечану униформу</i>	КОМ	100
7.	<i>Амблем 224. центра за електронска дејства за теренску униформу</i>	КОМ	500
8.	<i>Амблем батаљона Војне полиције специјалне намене „Кобре“ за службену и свечану униформу</i>	КОМ	100

Ред. бр.	НАЗИВ ДОБРА	Јед. мере	количина
9.	Амблем батаљона Војне полиције специјалне намене „Кобре“ за теренску униформу	КОМ	500
10.	Амблем батаљона за Противтерористичка дејства Специјалне бригаде за службену и свечану униформу	КОМ	100
11.	Амблем батаљона за Противтерористичка дејства Специјалне бригаде за теренску униформу	КОМ	500
12.	Амблем 1. бригаде Копнене војске за службену и свечану униформу	КОМ	100
13.	Амблем 1. бригаде Копнене војске за теренску униформу	КОМ	500
14.	Амблем 2. бригаде Копнене војске за службену и свечану униформу	КОМ	100
15.	Амблем 2. бригаде Копнене војске за теренску униформу	КОМ	500
16.	Амблем 3. бригаде Копнене војске за службену и свечану униформу	КОМ	100
17.	Амблем 3. бригаде Копнене војске за теренску униформу	КОМ	500
18.	Амблем 4. бригаде Копнене војске за службену и свечану униформу	КОМ	100
19.	Амблем 4. бригаде Копнене војске за теренску униформу	КОМ	500
20.	Амблем мешовите артиљеријске бригаде за службену и свечану униформу	КОМ	100
21.	Амблем мешовите артиљеријске бригаде за теренску униформу	КОМ	500
22.	Амблем 63. падобранског батаљона Специјалне бригаде за службену и свечану униформу	КОМ	100
23.	Амблем 63. падобранског батаљона Специјалне бригаде за теренску униформу	КОМ	500
24.	Амблем 21. батаљона везе Команде копнене војске за службену и свечану униформу	КОМ	100
25.	Амблем 21. батаљона везе Команде копнене војске за теренску униформу	КОМ	500
26.	Амблем 246. батаљона АБХО Команде копнене војске за службену и свечану униформу	КОМ	100
27.	Амблем 246. батаљона АБХО Команде копнене војске за теренску униформу	КОМ	500
28.	Амблем речне флотиле за службену и свечану униформу	КОМ	100
29.	Амблем речне флотиле за теренску униформу	КОМ	500
30.	Амблем 204. ваздухопловне бригаде за службену и свечану униформу.	КОМ	100
31.	Амблем 204. ваздухопловне бригаде за теренску униформу.	КОМ	500
32.	Амблем 98. ваздухопловне бригаде за службену и свечану униформу.	КОМ	100
33.	Амблем 98. ваздухопловне бригаде за теренску униформу.	КОМ	100
34.	Амблем 250. ракетне бригаде за противваздухопловна дејства за службену и свечану униформу.	КОМ	100
35.	Амблем 250. ракетне бригаде за противваздухопловна дејства за теренску униформу.	КОМ	500
36.	Амблем 126. бригаде ВОЈИН за службену и свечану униформу.	КОМ	100

Ред. Бр	НАЗИВ ДОБРА	Јед. мере	количина
37.	<i>Амблем 126. бригаде ВОЈИН за теренску униформу.</i>	КОМ	500
38.	<i>Амблем 333. инжењеријског батаљона Команде ваздухопловства и противваздухопловне одбране за службену и свечану униформу</i>	КОМ	100
39.	<i>Амблем 333. инжењеријског батаљона Команде ваздухопловства и противваздухопловне одбране за теренску униформу</i>	КОМ	500
40.	<i>Амблем 210. инжењеријског батаљона везе Команде ваздухопловства и противваздухопловне одбране за службену и свечану униформу</i>	КОМ	100
41.	<i>Амблем 210. инжењеријског батаљона Команде ваздухопловства и противваздухопловне одбране за теренску униформу</i>	КОМ	500
42.	<i>Амблем 1. центра за обуку за службену и свечану униформу</i>	КОМ	100
43.	<i>Амблем 1. центра за обуку за теренску униформу</i>	КОМ	500
44.	<i>Амблем 2. центра за обуку за службену и свечану униформу</i>	КОМ	100
45.	<i>Амблем 2. центра за обуку за теренску униформу</i>	КОМ	500
46.	<i>Амблем 3. центра за обуку за службену и свечану униформу</i>	КОМ	100
47.	<i>Амблем 3. центра за обуку за теренску униформу</i>	КОМ	500
48.	<i>Амблем центра за обуку Копнене војске за службену и свечану униформу</i>	КОМ	100
49.	<i>Амблем центра за обуку Копнене војске за теренску униформу</i>	КОМ	500
50.	<i>Амблем центра за обуку ваздухопловства и противваздухопловне одбране Команде за обуку за службену и свечану униформу</i>	КОМ	100
51.	<i>Амблем центра за обуку ваздухопловства и противваздухопловне одбране Команде за обуку за теренску униформу</i>	КОМ	500
52.	<i>Амблем центра за обуку везе информатике и електронских дејстава Команде за обуку за службену и свечану униформу.</i>	КОМ	100
53.	<i>Амблем центра за обуку везе информатике и електронских дејстава Команде за обуку за теренску униформу.</i>	КОМ	500
54.	<i>Амблем центра за обуку логистике Команде за обуку за службену и свечану униформу.</i>	КОМ	100
55.	<i>Амблем центра за обуку логистике Команде за обуку за теренску униформу.</i>	КОМ	500
56.	<i>Амблем центра за усавршавање кадрова АБХО Команде за обуку за службену и свечану униформу.</i>	КОМ	100
57.	<i>Амблем центра за усавршавање кадрова АБХО Команде за обуку за теренску униформу.</i>	КОМ	500

3.4. КВАЛИТЕТ, УСЛОВИ ИЗРАДЕ И ОВЕРА УЗОРАКА

Уговорена добра морају бити нова и по квалитету морају у потпуности одговарати захтевима за квалитет који је прописан Техничким карактеристикама (спецификацијама) које су прилог уговора и чине његов саставни део и овереним узорцима (од стране Вјнотехничког института Сектора за материјалне ресурсе Министарства одбране- у даљем тексту: ВТИ СМР МО).

Одступања у квалитету су дозвољена само у оквиру задатих толеранција у Техничким карактеристикама (спецификацијама).

Продавац обезбеђује сав основни материјал, репроматеријал и ситан прибор за израду уговорених добара.

Овера узорака за добра **из партије 1** врши се органолептички и она је бесплатна. Приликом овере продавац је дужан да достави Атест о уграђеном репроматеријалу.

Овера узорака за добра на редном броју 1. и 3. **из партије 2** врши се органолептички и она је бесплатна. Приликом овере продавац је дужан да достави атест о уграђеном репроматеријалу.

Овера узорака за добра **из партије 3, 4, 5 и 6** врши се органолептички и она је бесплатна. Приликом овере продавац је дужан да достави Атест о уграђеном репроматеријалу.

За оверу узорака добара из партије 1 и партије 4 продавац је дужан да достави од сваког уговореног добра по једну јединицу. По извршеној овери добара из партије 1 и партије 4 Одсек за ИнМС ВТИ је дужан да оверене узорке пломбира и изда на реверс продавцу ради серијске производње и квалитативног пријема. Продавац је у обавези да по извршеном квалитативном пријему и испоруци уговорених добара иста врати Одсеку за ИнМС ВТИ.

За оверу узорака добара редном броју 1. и 3. из партије 2 и свих уговорених добара из партије 3,5 и 6 продавац је дужан да достави по две јединице производа.

Продавац је у обавези да пре почетка производње, у року од **5 (пет) дана од дана закључења уговора за добра из партије 4, а за сва остала добра у року од 10 (десет) дана од дана закључења уговора**, достави узорке на оверу у ВТИ СМР МО, која ће се вршити на основу званичног дописа предузећа који се доставља на адресу: Одсек за ИнМС ВТИ, Ратка Ресановића број 1 (контакт телефон 011/2051-699 или 011/2051-551, факс 011/2508-474), у којем морају да се наведу датум достављања узорака, број уговора, назив и количина узорака који се достављају.

Рок за оверу узорака од стране Одсека за ИнМС ВТИ, односно за обавештење о евентуалном одбијању овере узорака са разлосима за одбијање је **највише 2 (два) дана** од дана достављања узорака за добра из партије 4, а за сва остала добра **највише 5 (пет) дана** од дана достављања узорака.

Уколико је овера узорака дуже трајала, а добављач је узорке доставио у предвиђеном року, рок испоруке се продужава за број дана колико је овера узорака дуже трајала, што се утврђује на основу писаног обавештења о броју дана кашњења овере узорака, које је Одсек за ИнМС ВТИ дужан да достави Управи за ТСВ СЈР МО и добављачу.

Уколико узорак не задовољава уговорне параметре квалитета добављачу се даје **накнадни рок од 5 (пет) дана за корекцију и достављање нових узорака на оверу.**

Уколико продавац ни у другом покушају не изврши оверу узорака, наручилац може покренути поступак за једнострано раскидање уговора. Други покушај овере узорака не утиче на продужетак рока испоруке. Уколико продавац не изврши оверу узорака ни у другом покушају у обавези је да за наредни покушај овере узорака тражи сагласност од Управе за ТСВ СЈР МО.

Једна јединица оверених узорака из партије 2, 3, 5 и 6, враћа се продавац за серијску производњу и квалитативни пријем и исти је дужан да их покаже Војној контроли квалитета Сектора за материјалне ресурсе Министарства одбране (у даљем тексту: ВКК СМР МО) и да их чува најмање 2 (две) године, после реализације уговора. Друга јединица оверених узорака остаје у власништву Одсека за ИнМС ВТИ.

Одсек за ИнМС ВТИ има бавезу да достави обавештење Управи за ТСВ СЈР МО о датумима овере узорака ради праћења реализације уговора.

3.5. НАЧИН СПРОВОЂЕЊА КОНТРОЛЕ И ОБЕЗБЕЂИВАЊА ГАРАНЦИЈЕ КВАЛИТЕТА

Продавац преузима потпуну одговорност за квалитет израде уговорених добара и обавезује се да ће произведена добра у свему одговарати захтевима за квалитет који је прописан Техничким карактеристикама (спецификацијама) које су саставни део уговора и овереном узорку.

Продавац се обавезује да у року од 15 (петнаест) дана од потписивања уговора План производње-термин план реализације уговора и исти достави ВКК СМР МО. План производње-термин план реализације уговора је документ којим се идентификује предмети-добра производње, потребни ресурси и рокови за реализацију уговора. Форма Плана производње-термин плана реализације уговора није прецизно дефинисана и њу продавац прилагођава сопственим потребама и захтевима Уговора.

Продавац се обавезује да пре почетка реализације уговора изради и са проверавачем ВКК СМР МО усагласи План квалитета и/или План контролисања добара која су предмет уговора. План квалитета је докуменат којим се за специфичан производ, процес или уговор утврђује које се процедуре и одговарајући ресурси морају применити, ко мора да их примени и када. План контролисања је документ продавца и представља плански и технички документ Плана квалитета или плана контроле квалитета којим се дефинише мерење, контролисање и испитивање једне или више карактеристика производа или процеса са вођењем записника о квалитету ради утврђивања усаглашености са специфичним захтевима. Форма Плана квалитета и Плана контролисања добара није прецизно дефинисана и њу продавац прилагођава сопственим потребама и захтевима Уговора.

Консултације у вези са квалитетом уговорених добара и квалитативним пријемом продавац може да обави са представницима ВКК СМР МО (контакт телефон: 011/2051-486 или 011/2051-488).

Уколико продавац није и произвођач, дужан је да наведе са којим предузећем је уговорио производњу и складиштење, као и опрему са којом оно располаже ради благовремене

припреме контролора за контролу процеса производње и евентуално вршење међуфазне контроле.

Контролу производње, узорковање и квалитативни пријем врши ВКК СМР МО у складишту добављача (искључиво у Републици Србији) на основу овереног узорка и техничких карактеристика (спецификација) у року од 5 (пет) дана од дана када су, према позиву средства припремљена за пријем о чему ће се сачинити записник о квалитативном пријему добар

Продавац је у обавези да благовремено (најкасније 5 (пет) дана, од датума извршења пријема који је назначен у захтеву) обавести ВКК СМР МО, писано телефаксом на број 011/2505-880 или e-mailом на адресу: vkk@mod.gov.rs о припремљености добара, која су предмет уговора за извршење пријема, при чему наводи број уговора, место извршења пријема, количину и врсту добара која ће бити припремљена за пријем. Један примерак захтева за квалитативни пријем добављач доставља и Управи за ТСВ СЈР МО у писаној форми телефаксом на број 011/3000-316 ради праћења реализације уговора.

Уколико проверавач/и из било којих разлога у датом року не изврши/е квалитативни пријем, о томе одмах писаним путем обавештава продавца и Управу за ТСВ СЈР МО са образложењем кашњења, а продавац се продужава рок испоруке за број дана кашњења.

Продавац има обавезу да проверавачу/има, без надокнаде, обезбеди услове потребне за контролу квалитета предмета уговора, укључујући простор и услуге административног и техничког особља, телефонске везе и материјално обезбеђење радног простора.

Пре отпочињања квалитативног пријема, продавац је у обавези да проверавачу/има омогући проверу да ли су припремљене количине у складу са уговореним по врсти, количини добара и крајњем кориснику. Обједињени преглед уговорених, припремљених и примљених добара, оверен од стране проверавача је саставни део Записника о пријему.

Продавац је обавезан да издвоји добра која су предмет уговора, од осталих добара намењених тржишту у посебну просторију или део магацинског простора. Прегледане и примљене количине добара, проверавач/и видно обележава/но са одговарајућим печатом.

➤ **КВАЛИТАТИВНИ ПРИЈЕМ ЗА ДОБРА ИЗ ПАРТИЈЕ 1, 3 и 4:**

За добра на редном броју 1. из партије 1 ВКК СМР МО је у обавези да методом случајног узорковања издвоји и органолептички прегледа најмање 2 јединице од припремљених добара за испоруку, а по слободној процени може узорковати и сва добра припремљена за испоруку.

За добра на редном броју 2. из партије 1 ВКК СМР МО је у обавези да методом случајног узорковања издвоји и органолептички прегледа најмање 10% од припремљених добара за испоруку, а по слободној процени може узорковати и већи број припремљених добара за испоруку.

За добра из партије 3 ВКК СМР МО је у обавези да методом случајног узорковања издвоји и органолептички прегледа најмање 10% од припремљених добара за испоруку, а по слободној процени може узорковати и већи број припремљених добара за испоруку.

За добра из партије 4 ВКК СМР МО је у обавези да методом случајног узорковања издвоји и органолептички прегледа најмање 10% од припремљених добара за испоруку, а по слободној процени може узорковати и већи број припремљених добара за испоруку.

Пре одпочињања органолептичког квалитативног пријема продавац је у обавези да приложи и стави на увид проверивачу/има квалитета ВКК СМР МО доказ о врсти уграђеног материјала из кога се може недвосмислено утврдити да су уговорена добра израђена од захтеваног материјала, као и изјаву под пуном материјалном и кривичном одговорношћу да су уговорена добра израђена по приложеном доказу. Уколико приложени докази, не задовољавају захтеве из техничке спецификације органолептички квалитативни пријем се неће вршити.

Проверавач/и ВКК СМР МО задржава право да узорак уговорених добара пошаље на лабораторијско испитивање уколико посумња на квалитет уграђених репроматеријала или посумња у валидност приложене документације. Трошкове доставе и лабораторијске анализе у I степену сноси продавац. Лабораторију за испитивање одређује проверавач/и ВКК СМР МО. Рок испоруке уговорених добара за које је узет узорак и послат на лабораторијско испитивање продужава се за број дана за колико је трајала лабораторијска провера квалитета.

Продавац је у овабавези да увећа број уговорених добара за број узорака који се издваја за лабораторијску проверу (по један узорак за први и други степен испитивања). Један узорак је једна јединица мере уговорених добара.

Проверавач/и ВКК СМР МО сачињава/ју Записник о органолептичком прегледу и квалитативном пријему уговорених добара.

Ако проверавач/и ВКК СМР МО приликом органолептичког пријема уочи недостатке и наложи њихово отклањање и ако се приликом поновног органолептичког пријема уоче исти или нови недостаци, та количина готових добара се продавцу ставља на располагање и њен пријем се неће разматрати нити вршити.

Уколико продавац није сагласан са налазом проверавача/а ВКК СМР МО при органолептичком квалитативном пријему може захтевати поновни комисијски органолептички пријем. Исти врши мешовита комисија коју сачињавају два члана продавца, два члана купца и један неутралан члан (стручно лице из те области), које споразумно одређују купац и продавац. Комисија има задатак да потврди или демантује првобитни налаз органолептичког квалитативног пријема проверавача и не може да доноси било какве одлуке које су у супротности са Уговором. Трошкове поновљеног комисијског пријема сноси продавац.

Један примерак Записника о органолептичком прегледу и квалитативном пријему уговорених добара без прилога који се односе на квалитет и изјаве продавца, обавезно се доставља Управи за ТСВ СЈР МО ради праћења реализације уговора.

Продавац је дужан да крајњем примаоцу, уз отпремницу, достави оверену фотокопију Записника о органолептичком прегледу и квалитативном пријему уговорених добара.

➤ **КВАЛИТАТИВНИ ПРИЈЕМ ЗА ДОБРА ИЗ ПАРТИЈЕ 2**

Продавац је у обавези да прилоком прве испоруке свих добара из партије 2 да Управи за ТСВ СЈР МО достави Атест о лабораторијском испитивању предметних добара од стране

акредитоване лабораторије која је вршила лабораторијску анализу. Квалитативни пријем добара из ове партије врши комисија крајњег примаоца.

➤ **КВАЛИТАТИВНИ ПРИЈЕМ ЗА ДОБРА ИЗ ПАРТИЈЕ 5:**

За добра из партије 5 ВКК СМР МО је у обавези да методом случајног узорковања издвоји и органолептички прегледа најмање 10% од припремљених добара за испоруку, а по слободној процени може узорковати и већи број припремљених добара за испоруку.

Лабораторијска провера квалитета војних значака врши се из готових производа лабораторијском провером саставних делова (значке и траке за врпцу). Лабораторијска провера квалитета наведених добара подразумева проверу квалитета према техничким карактеристикама (спецификацијама) из уговора. Број узорака за лабораторијску проверу квалитета за добра одређује се према следећој табели:

Редни број	Укупна количина за испоруку (комада)	Број узорака за испитивање у I степену	Број узорака за испитивање у II степену (контраузорци)
1.	од 1 до 500	2	2
2.	од 501 до 1000	3	3
Један узорак чине две јединице производа			
1	трака за врпце (m)	1,5	1

Продавац се обавезује да произведену количину војних значака увећа за број узорака из табеле.

Наручилац одређује лабораторију за испитивање квалитета производа у акредитованим лабораторијама или сопственим лабораторијама о трошку продавца.

Продавац преузима на чување контролне узорке добара до суперанализе или истека гарантног рока како је наведено у члану 9 уговора.

У случају кад нека од уговорених страна није сагласна са налазима лабораторије у I степену, уговорне стране ће споразумно ангажовати независну акредитовану лабораторију. Транспорт узорака на лабораторијску анализу и/или суперанализу извршиће продавац о свом трошку.

Резултати суперанализе су коначни, а трошкове ангажовања лабораторије за суперанализу сносиће страна чија је тврдња о квалитету оспорена резултатом. Налаз мешовите комисије и лабораторије која је вршила суперанализу је коначан за обе стране.

Након добијања извештаја о лабораторијском испитивању, надлежни орган ВКК СМР МО доноси решење о пријему, односно одбијању уговорених добара са разлoзима одбијања. Решење се доноси у року од 5 (пет) дана од датума када је лабораторијска анализа заведена у деловодни протокол ВКК СМР МО. Уколико се решење не донесе у назначеном року, ВКК СМР МО о томе писаним путем обавештава продавца и Управу за традицију, стандард и ветеране СЈР МО са образложењем кашњења, а продавцу се продужава рок испоруке за број дана кашњења.

Један примерак решења и записника о пријему/одбијању добара које је донела ВКК СМР МО обавезно се доставља Управи за ТСВ СЈР МО, ради праћења реализације Уговора.

Забрањује се испорука добара пре добијања Решења о квалитативном пријему од стране надлежног контролног органа купца. Продавац је дужан да крајњем примаоцу, уз отпремницу, достави оверену фотокопију наведеног решења и записника о квалитативном пријему.

➤ **КВАЛИТАТИВНИ ПРИЈЕМ ЗА ДОБРА ИЗ ПАРТИЈЕ 6:**

За добра из партије 6 ВКК СМР МО је у обавези да методом случајног узорковања издвоји и органолептички прегледа најмање 10% од припремљених добара за испоруку, а по слободној процени може узорковати и већи број припремљених добара за испоруку.

Лабораторијска провера квалитета војних амблема врши се из готових производа лабораторијском провером, која подразумева проверу квалитета према техничким спецификацијама из уговора.

Број узорака за лабораторијску проверу квалитета за добра одређује се према следећој табели:

Редни број	Укупна количина за испоруку (комада)	Број узорака за испитивање у I степену	Број узорака за испитивање у II степену (контразорци)
2.	од 1 до 500	1	1
3.	од 501 до 1000	2	2
4.	на сваких наредних 1000 по	1	1
Један узорак чини пет јединица производа. Посебно се посматрају амблеми за теренску униформу, а посебно амблеми за свечану и службену униформу и амблеми са државном заставом			

Наручилац одређује лабораторију за испитивање квалитета производа у акредитованим лабораторијама о трошку продавца.

У случају када нека од уговорених страна није сагласна са налазима лабораторије у I степену, уговорне стране ће споразумно ангажовати независну акредитовану лабораторију. Транспорт узорака на лабораторијску анализу и/или суперанализу извршиће продавац о свом трошку.

Резултати суперанализе су коначни, а трошкове ангажовања лабораторије за суперанализу сносиће страна чија је тврдња о квалитету оспорена резултатом. Налаз мешовите комисије и лабораторије која је вршила суперанализу је коначан за обе стране.

Након добијања извештаја о лабораторијском испитивању, надлежни орган ВКК СМР МО доноси Решење о пријему, односно одбијању уговорених добара са разлозима одбијања. Решење се доноси у року од 5 (пет) радних дана од датума када је лабораторијска анализа заведена у деловодни протокол ВКК СМР МО. Уколико се решење не донесе у назначеном року, ВКК СМР МО о томе писаним путем обавештава продавца и Управу за ТСВ СЈР МО са образложењем кашњења, а продавцу се продужава рок испоруке за број дана кашњења.

Један примерак решења и записника о пријему/одбијању добара које је донела ВКК СМР МО обавезно се доставља Управи за ТСВ СЈР МО, ради праћења реализације Уговора.

Забрањује се испорука добара пре добијања Решења о квалитативном пријему од стране надлежног контролног органа ВКК СМР МО.

Продавац је дужан да крајњем примаоцу, уз отпремницу, достави оверену фотокопију наведеног Решења и Записника о квалитативном пријему.

Квантитативни пријем врши комисија или лице које одреди крајњи прималац (према важећим прописима и наређењима) и представник Управе за ТСВ СЈР МО у присуству овлашћеног представника продавца.

Квантитативни пријем (утврђивање присуства печата ВКК СМР МО, бројање и појединачни преглед предметног добра и сваког паковања) врши се у складишту крајњег примаоца о чему се сачињава и комисијски Записник о квантитативном пријему који овлашћени представници уговорних страна састављају и потписују (оверавају печатом крајњег корисника). Отпремницу продавца потврђује потписом овлашћени представник крајњег примаоца.

Организацију транспорта врши добавалач о свом трошку.

3.6. ГРЕШКЕ У КВАЛИТЕТУ, РЕКЛАМАЦИЈА

За испоручена добра из члана 1. Уговора, Продавац даје гаранцију од 24 месеца, а гарантни рок почиње да траје од дана испоруке добара у складиште крајњег примаоца.

Крајњи прималац дужан је да испоручена добра прегледа и да саопшти примедбе продавцу у погледу видљивих недостатака. У случају да се на месту пријема констатује одступање у количини и оштећења на испорученим добрима, крајњи прималац је дужан да сачини записник који ће потписати овлашћени представник продавца и тиме потврдити утврђене недостатке. Рок за отклањање недостатака у квалитету и квантитету приликом пријема **не може бити дужи од 15 (петнаест) дана** од дана сачињавања записника о недостатцима.

Уколико се утврди постојање недостатака комисија за квантитативни пријем неће извршити пријем оштећених или неупакованих добара из члана 1. Уговора, те ће се сматрати да иста добавалач није испоручио.

Ако се након пријема утврди недостатак који се није могао открити уобичајеним прегледом приликом пријема добара (скривени недостатак), крајњи прималац ће обавестити продавца у року од 24 (двадесетчетири) часа од утврђеног стања, а у року од 5 (пет) дана ће послати продавцу писану рекламацију.

Продавац је дужан да у року од 20 (двадесет) дана од дана пријема писане рекламације реши рекламацију, односно о свом трошку отклони недостатак или испоручи исправна добра без недостатака. Уколико продавац није у могућности да отклони недостатке, односно да неисправна добра замени исправним, комисија купца ће извршити процену штете, коју је продавац у обавези да надокнади купцу.

3.7. РОК И МЕСТО ИСПОРУКЕ

Рок испоруке за сва добара из партије 1 не може бити дужи од 20 дана од дана овере узорака, а место испоруке је ВП 2289 Београд ул. Јована Мариновића бб.

Сва добра из партије 2 испоручују се сукцесивно, у року од 15 дана од дана пријема захтева за испоруку од стране Управе за ТСВ СЉР МО.

Место испоруке за 500 комада добара са редног броја 1 из партије 2 је Централни магацин Војне академије у Београду, ул. Генерала Павла Јуришића Штрума број 33, а за преосталу количину од 4.500 комада је Интендантски сервис у Београду, Немањина улица број 15. За добра са редног броја 2. и 3. из партије 2 место испоруке је Интендантски сервис у Београду, Немањина улица број 15.

Рок испоруке добара из партије 3 и 5 не може бити дужи од 30 дана од дана овере узорака, а место испоруке је ВП 2289 Београд ул. Јована Мариновића бб.

Рок испоруке за 20 комада добара на редном броју 1, за 5 комада добара на редном броју 2 и за 15 комада добара на редном броју 3 из партије 4 не може бити дужи од 10 дана од дана овере узорака, а за остале количине не може бити дужи од 30 дана од дана овере узорака. Место испоруке за сва добра из партије 4 је Централни магацин Војне академије у Београду, ул. Генерала Павла Јуришића Штрума број 33.

Рок испоруке за 2.420 комада добара на редном броју 1 из партије 60 не може бити дужи од 60 дана од дана потписивања Уговора, а за преосталу количину од 580 комада рок испоруке не може бити дужи од 90 дана од дана потписивања Уговора. Место испоруке је Интендантски сервис у Београду, Немањина улица број 15.

Рок испоруке за добра из партија 6 са редних бројева од 2 до 57 не може бити дужи од 120 дана од дана потписивања Уговора, а место испоруке је ВП 2078-5 Младеновац.

Испорука се врши превозом кога обезбеђује и плаћа продавац. Врсту превоза одређује добављач. Испорука се сматра извршеном даном предаје добара примаоцу што се доказује овереном отпремницом.

Уколико је понуђени рок испоруке дужи од траженог понуда ће бити одбијена као неприхватљива.

Купац задржава право измене диспозиције – места испоруке и количина по месту испоруке, с тим да су укупно уговорене количине непроменљиве.

Место и начин испоруке детаљније су објашњени у члану 6. модела уговора, део 15. Конкурсне документације.

3.8.АМБАЛАЖА, ТРАНСПОРТ И НАЧИН ПАКОВАЊА:

Предметна добра се испоручују у амбалажи продавца која се не враћа и не плаћа посебно. Амбалажа и начин паковања детаљније је објашњен у тачки 3.2. Техничке карактеристике (спецификације) део 3. Конкурсне документације.

Организацију транспорта до крајњих примаоца врши продавац о свом трошку.

4. УСЛОВИ ЗА УЧЕШЋЕ У ПОСТУПКУ ЈАВНЕ НАБАВКЕ ИЗ ЧЛАНА 75. И 76. ЗАКОНА

Да би **понуђач** могао да учествује у поступку јавне набавке број **2/14** мора да испуни следеће услове:

Обавезни услови:

- 1) да је регистрован код надлежног органа, односно уписан у одговарајући регистар (чл. 75. ст.1. тач. 1) Закона);
- 2) да он или његов законски заступник није осуђиван за неко од кривичних дела као члан организоване криминалне групе, да није осуђиван за кривична дела против привреде, кривична дела против животне средине, кривично дело примања или давања мита, кривично дело преваре (чл. 75. ст.1. тач. 2) Закона);
- 3) да му није изречена мера забране обављања делатности, која је на снази у време објављивања позива за подношење понуда (чл. 75. ст.1. тач. 3) Закона);
- 4) да је измирио доспеле порезе, доприносе и друге јавне дажбине у складу са прописима Републике Србије или стране државе када има седиште на њеној територији (чл. 75. ст.1. тач. 4) Закона);
- 5) понуђач је дужан да при састављању понуде изричито наведе да је поштовао обавезе које произилазе из важећих прописа о заштити на раду, запошљавању и условима рада, заштити животне средине, као и да гарантује да је ималац права интелектуалне својине (чл. 75. ст. 2. Закона).

Додатни услови:

- 6) да располаже довољним финансијским капацитетом:
 - за средња и велика правна лица – Мишљење овлашћеног ревизора које није негативно за 2013. годину и пословни добитак или нето добитак исказан у билансу успеха за 2013. годину;
 - за мала правна лица и предузетнике – пословни добитак или нето добитак исказан у билансу успеха за 2013. годину;
- 7) да располаже довољним техничким и кадровским капацитетом:
 - да је понуђач адекватно технички опремљен за реализацију предметне набавке;
 - да понуђач има обезбеђен пословни простор за обављање делатности за коју је регистрован;
 - да понуђач има обезбеђен складишни простор за смештај и чување понуђених добара;
 - да понуђач поседује средства за превоз понуђених добара;
 - да понуђач има оспособљено лице/лица са одговарајућом стручном спремом које ће бити одговорно/одговорна за извршење уговорних обавеза.

Испуњеност обавезних услова за учешће у поступку предметне јавне набавке, понуђач доказује достављањем следећих доказа:

- 1) Услов из чл. 75. ст. 1. тач. 1) Закона – **Доказ:** Извод из регистра Агенције за привредне регистре, односно извод из регистра надлежног Привредног суда;
- 2) Услов из чл. 75. ст. 1. тач. 2) Закона – **Доказ:** Правна лица: 1) Извод из казнене евиденције, односно уверење основног суда на чијем подручју се налази седиште домаћег правног лица, односно седиште представништва или огранка страног правног лица, којим се потврђује да правно лице није осуђивано за кривична дела против привреде, кривична дела против животне средине, кривично дело примања или давања мита, кривично дело преваре; 2) Извод из казнене евиденције Посебног одељења за организовани криминал Вишег суда у

Београду, којим се потврђује да правно лице није осуђивано за неко од кривичних дела организованог криминала; 3) Извод из казнене евиденције, односно уверење надлежне полицијске управе МУП-а, којим се потврђује да законски заступник понуђача није осуђиван за кривична дела против привреде, кривична дела против животне средине, кривично дело примања или давања мита, кривично дело преваре и неко од кривичних дела организованог криминала (захтев се може поднети према месту рођења или према месту пребивалишта законског заступника). Уколико понуђач има више законских заступника дужан је да достави доказ за сваког од њих. **Предузетници и физичка лица:** Извод из казнене евиденције, односно надлежне полицијске управе МУП-а, којим се потврђује да није осуђиван за неко од кривичних дела као члан организоване криминалне групе, за кривична дела против привреде, кривична дела против животне средине, кривично дело примања или давања мита, кривично дело преваре (захтев се може поднети према месту рођења или према месту пребивалишта).

Доказ не може бити старији од 2 (два) месеца пре отварања понуда.

3) Услов из чл. 75. ст. 1. тач. 3) Закона – Доказ: Правна лица: Потврде привредног и прекршајног суда да му није изречена мера забране обављања делатности, или потврда Агенције за привредне регистре да код тог органа није регистровано, да му је као привредном друштву изречена мера забране обављања делатности, која је на снази у време објаве позива за подношење понуда; **Предузетници:** Потврда прекршајног суда да му није изречена мера забране обављања делатности, или потврда Агенције за привредне регистре да код тог органа није регистровано, да му је као привредном субјекту изречена мера забране обављања делатности, која је на снази у време објаве позива за подношење понуда; **Физичка лица:** Потврде прекршајног суда да му није изречена мера забране обављања одређених послова.

Доказ мора бити издат након објављивања позива за подношење понуда.

4) Услов из чл. 75. ст. 1. тач. 4) Закона – Доказ: Уверење Пореске управе Министарства финансија и привреде да је измирио доспеле порезе и доприносе и уверење надлежне управе локалне самоуправе да је измирио обавезе по основу изворних локалних јавних прихода или потврду Агенције за приватизацију да се понуђач налази у поступку приватизације.

Доказ не може бити старији од 2 (два) месеца пре отварања понуда.

5) Услов из чл. 75. ст. 2. Закона – Доказ: Потписан и оверен Образац изјаве (**део 9. конкурсне документације**). Изјава мора бити потписана од стране овлашћеног лица понуђача и оверена печатом. **Уколико понуду подноси група понуђача,** Изјава мора бити потписана од стране овлашћеног лица сваког понуђача из групе понуђача и оверена печатом.

Напомена: Понуђач који је у складу са чланом 78. став 3. Закона поднео захтев за упис у Регистар понуђача, може као доказ испуњености обавезних услова од 1) - 4) доставити Решење АПР-а о усвајању регистрационе пријаве уписа понуђача. Исто може учинити понуђач за свог подизвођача, односно сваки понуђач из групе понуђача. **Уколико претрагом података из Регистра понуђача, наручилац утврди брисање привредног субјекта из Регистра, понуда ће бити одбијена као неприхватљива.**

Испуњеност додатних услова за учешће у поступку предметне јавне набавке, понуђач доказује достављањем следећих доказа:

б) Доказе да располаже неопходним финансијским капацитетима:

_ **За средња и велика правна лица:** биланс стања и биланс успеха за последње три године (2011, 2012. и 2013. годину) са приложеним доказом о разврставању за 2012.годину и извештај овлашћеног ревизора за 2013. годину;

_ **За мала правна лица:** биланс стања и биланс успеха за последње три године (2010, 2011. и 2012. годину) са приложеним доказом о разврставању за 2012.годину;

ИЛИ

_ Извештај о бонитету за јавне набавке (БОН-ЈН) који издаје Агенција за привредне регистре (АПР) за 2011, 2012. и 2013. годину (**важи за сва правна лица**);

Напомена: За средња и велика правна лица: Уколико Извештај о бонитету за јавне набавке који издаје Агенција за привредне регистре (АПР) не садржи извештај овлашћеног ревизора за 2012. годину потребно је приложити посебно и извештај овлашћеног ревизора за 2012. годину.

7) Доказ да располаже довољним техничким и кадровским капацитетом:

- сопствена Изјава о техничкој опремљености и Уговор о пословно-техничкој сарадњи или др. документ (уколико понуђач није произвођач) из којег се недвосмислено може утврдити да ће, уколико дође до закључења Уговора о јавној набавци са њим, понуђач моћи од произвођача или дистрибутера прибавити потребну количину предметних добара којом би извршио своју уговорну обавезу по основу Уговора о јавној набавци;
- одговарајући доказ о власништву пословног простора или копија уговора о закупу;
- одговарајући доказ о власништву складишног простора или копија уговора о закупу;
- одговарајући доказ о власништву превозних средстава или копија уговора о закупу;
- копија радних књижица и М образаца, или уговор о ангажовању за лице/а која ће бити одговорна за извршење уговорних обавеза.

Уколико понуђач подноси понуду са подизвођачем, понуђач је дужан да за подизвођача достави доказе да испуњава обавезне услове из члана 75. став 1. тач. 1) до 4) Закона.

Уколико понуду подноси група понуђача понуђач је дужан да за сваког члана групе достави наведене доказе да испуњава услове из члана 75. став 1. тач. 1) до 4) Закона.

Додатне услове група понуђача испуњава заједно.

Наведене доказе о испуњености услова понуђачи могу доставити у виду неоверених копија, а наручилац може пре доношења одлуке о додели уговора да тражи од понуђача, чија је понудана основу извештаја комисије за јавну набавку оцењена као најповољнија, да достави на увидоригинал или оверену копију свих или појединих доказа.

Ако понуђач у остављеном, примереном року који не може бити краћи од 5 (пет) дана, не достави на увид оригинал или оверену копију тражених доказа, наручилац ће његову понуду одбити као неприхватљиву.

Понуђачи који су регистровани у регистру који води Агенција за привредне регистре не морају да доставе доказ из чл. 75. ст. 1. тач. 1) Извод из регистра Агенције за привредне регистре, који је јавно доступан на интернет страници Агенције за привредне регистре.

5. УПУТСТВО КАКО СЕ ДОКАЗУЈЕ ИСПУЊЕНОСТ ОБАВЕЗНИХ И ДОДАТНИХ УСЛОВА

Понуда мора да садржи:

Поред наведених доказа којима се доказује испуњеност услова за учешће у поступку из чл. 75. и 76. Закона, понуђачи су дужни да доставе и:

- Попуњен, потписан и оверен оригиналан **образац понуде (део 7. конкурсне документације, 7-I и 7-II);**
- Попуњен, потписан и оверен **образац структуре понуђене цене с упутством како да се попуни (део 8. конкурсне документације),**
- Попуњен, потписан и оверен образац о оцени испуњености услова из члана 75. и 76. Закона о јавним набавкама (**део 9. конкурсне документације**) као и документа из члана 77. Закона о јавним набавкама којима се доказује испуњење услова (наведена у обрасцу);
- **Попуњене, потписане и печатом оверене изјаве:**
 - **Изјаву** понуђача о поштовању обавеза из чл. 75. ст. 2. Закона (**део 10. Конкурсне документације**);
 - **Изјаву** понуђача да ће обавестити наручиоца о промени у вези са испуњеношћу услова из јавне набавке (**део 12. конкурсне документације**);
 - **Изјаву** о независној понуди (**део 13. конкурсне документације**);
 - **Изјаву** понуђача да ће приликом потписивања уговора приложити инструменте обезбеђења за добро извршење посла-менице (**део 17. конкурсне документације**);

• **Модел уговора** - понуђач је дужан да попуни, овери и парафира прву страницу (подаци о предузећу), парафира и овери печатом сваку страницу и стави печат и потпис на последњу страницу чиме потврђује да се слаже са Моделом уговора (**део 15. Конкурсне документације**). Понуђачи који подносе заједничку понуду или наступају са подизвођачем/има попуњавају и члан 1.1. односно 1.2. Модела.

• **Инструменте финансијског обезбеђења за озбиљност понуде:**

– **Менично писмо - овлашћење** да се меница у износу од 3% од укупне вредности понуде без ПДВ-а, без сагласности понуђача може поднети на наплату (**део 16. Конкурсне документације**). За прихватљивост понуде је довољно да је менично овлашћење само потписано и оверено у складу са картоном депонованих потписа;

– **2 (две) бланко сопствене менице** – само потписане и оверене у складу са картоном депонованих потписа, при чему потпис и печат не смеју прећи бели руб (маргину) меничног бланкета. Приложене менице се враћају изабраном понуђачу по закључењу уговора, а осталим понуђачима по доношењу Одлуке наручиоца;

– **Штампани извод са интернет странице НБС-а регистра меница и овлашћења** на коме се види да су достављене менице регистроване **или копију Захтева за регистрацију меница**;

– **Копију важећег картона депонованих потписа** овлашћених лица код банке, на којој се јасно виде депоновани потписи и печат фирме понуђача, **оверену печатом банке са датумом овере (овера не старија од месец дана од дана отварања понуда)**.

НАПОМЕНА:

Печат и потпис на меницама и меничним овлашћењима морају бити идентични потпису и печату на картону депонованих потписа. Број текућег рачуна на меничном овлашћењу и картону депонованих потписа мора бити истоветан.

У случају да понуђач није изабран као најповољнији, менице за озбиљност понуде се враћају понуђачу.

Понуђач је дужан да након пријема Одлуке о додели уговора, лично преузме менице од наручиоца, а лице које преузима менице мора да има писмено овлашћење за преузимање меница (овлашћење мора да садржи и бројеве меница које се преузимају).

У случају да наступа са подизвођачем, понуђач треба да достави и :

➤ Образац за оцену испуњености услова из члана 75. Закона, за подизвођача и документа наведена у обрасцу (**део 11. Конкурсне документације** на страни од 109-110. – Образац);

➤ Изјаву подизвођача о испуњености услова из члана 76. Закона (део 11. на страни 111. Конкурсне документације - **Образац изјаве**).

Уколико је више подизвођача предметне набавке потребне изјаве фотокопирати за сваког подизвођача посебно, попунити, потписати, оверити и доставити уз понуду.

У случају подношења заједничке понуде, за сваког члана групе понуђача доставља се и.

– попуњен, потписан и оверен **образац 7-IV и 7-V (поред Обрасца понуде, део 7-I конкурсне документације)**,

– попуњен, потписан и оверен **образац о оцени испуњености услова из члана 75. и 76.**

Закона о јавним набавкама за понуђача (део 9. конкурсне документације) и документа наведена у обрасцу,

Попуњене, потписане и печатом оверене изјаве:

- Изјаву понуђача о поштовању обавеза из чл. 75. ст. 2. Закона (део 10. конкурсне документације);
- Изјаву понуђача да ће обавестити наручиоца о промени у вези са испуњеношћу услова из јавне набавке (део 12. конкурсне документације);
- Изјаву о независној понуди (део 13. конкурсне документације);
- Изјаву понуђача да понуђена добра у свему одговарају условима конкурсне документације (део 14. конкурсне документације);
- Изјаву понуђача да ће приликом потписивања уговора приложити инструменте обезбеђења за добро извршење посла-менице (део 17. конкурсне документације);

НАПОМЕНА

Уколико Понуђач не достави претходно наведена документа, Наручилац ће његову понуду одбити као неисправну.

Наведене доказе о испуњености услова понуђачи могу доставити у виду неовверених копија, а наручилац **може** пре доношења одлуке о додели уговора да тражи од понуђача, чија је понуда на основу извештаја комисије за јавну набавку оцењена као најповољнија, да достави на увид оригинал или оверену копију свих или појединих доказа.

Ако понуђач у остављеном, примереном року који **не може бити краћи од 5 (пет) дана**, не достави на увид оригинал или оверену копију тражених доказа, наручилац ће његову понуду одбити **као неприхватљиву**.

Наручилац **неће одбити понуду као неприхватљиву**, уколико не садржи доказ одређен конкурсном документацијом, ако понуђач наведе у понуди **интернет страницу** на којој су подаци који су тражени у оквиру услова јавно доступни.

Ако се у држави у којој понуђач има седиште не издају тражени докази, понуђач може уместо доказа приложити своју писану изјаву, дату под кривичном и материјалном одговорношћу оверену пред судским или управним органом, јавним бележником или другим надлежним органом те државе.

Лице уписано у Регистар понуђача није дужно да приликом подношења понуде доказује испуњеност обавезних услова из члана 75. став 1. тач.1) до 4) Закона (члан 78. став 5. Закона), али је неопходно да тај податак достави у понуди и наведе **интернет страницу** на којој су подаци који су тражени у оквиру услова јавно доступни.

Понуђач је дужан да без одлагања писмено обавести наручиоца о било којој промени у вези са испуњеношћу услова из поступка јавне набавке, која наступи до доношења одлуке, односно закључења уговора, односно током важења уговора о јавној набавци и да је документује на прописан начин.

6. УПУТСТВО ПОНУЂАЧУ КАКО ДА САЧИНИ ПОНУДУ

6.1. ЈЕЗИК

Наручилац је припремио конкурсну документацију и водиће поступак јавне набавке на српском језику.

Понуда мора бити састављена на српском језику. Иста мора бити јасна, недвосмислена и читко написана.

Уколико се достављају докази на страном језику, исти морају бити преведени на српски језик и оверени од стране судског тумача.

6.2. ПОСЕБНИ ЗАХТЕВИ НАРУЧИОЦА У ПОГЛЕДУ ПРИПРЕМАЊА ПОНУДЕ

Потребно је да сви документи поднети у понуди буду међусобно повезани у целину, тако да се не могу накнадно убацивати или одстрањивати и мењати појединачни листови, односно прилози а да се **видно не оштете листови или печат**.

Понуда се саставља, тако што понуђач уписује тражене податке у обрасце, који су саставни део конкурсне документације и прилажу се инструменти финансијског обезбеђења којим понуђач обезбеђује испуњење својих обавеза у поступку јавне набавке.

Тражени подаци морају бити дати по свим ставкама, у супротном понуда ће бити одбијена као неисправна.

Тражени подаци морају бити дати, јасно и недвосмислено, откуцани или читко попуњени штампаним словима, на преузетим обрасцима конкурсне документације.

Попуњени обрасци морају бити оверени печатом и потписани од стране овлашћеног лица понуђача.

Понуђач може да достави само једну понуду.

Понуђач није дужан да доставља доказе који су јавно доступни на интернет страницама надлежних органа. Понуђач је дужан да наведе који су то докази и да наведе интернет страницу на којој су тражени подаци јавно доступни.

Понуда се подноси лично или путем поште у затвореној коверти.

Понуда се подноси путем поште на адресу: **Министарство одбране Сектор за људске ресурсе Управа за традицију, стандард и ветеране, Немањина бр. 15, 11000 Београд.**

Уколико понуђач лично доставља понуду, неопходно је да исту преда у **деловодство Управе за традицију, стандард и ветеране, Београд, Немањина бр. 15, заграда 5, улаз А, спрат IV, канцеларија 417.**

Понуда се подноси у затвореној коверти са знаком:

"ПОНУДА ЗА НАБАВКУ ЈН БРОЈ 2/14 –ВОЈНЕ ЗНАЧКЕ И АМБЛЕМИ НЕ ОТВАРАТИ"

На полеђини коверте навести: **назив понуђача, адресу, телефон, име и презиме овлашћеног лица за контакт. Пожељно је да понуђач поред наведеног упише број телефакса и адресу електронске поште.**

Неблаговременом ће се сматрати понуда понуђача која није приспела до датума и сата наведених у позиву и конкурсној документацији. **Комисија за јавне набавке наручиоца по окончању поступка отварања понуде, неблаговремену поднету понуду неотворену вратиће понуђачу, са знаком да је поднета неблаговремено.**

6.3. ПОНУДА ПО ПАРТИЈАМА

Предмет јавне набавке обликован у шест партија. Обавештава се понуђач да може да поднесе понуду за једну или две или више партија. Понуђач је дужан да у понуди наведе да ли се иста односи на целокупну набавку или само на одређену партију, како би се могло извршити оцењивање за сваку партију посебно.

- Понуђач је дужан да у понуди наведе да ли се понуда односи на целокупну набавку или само на одређену партију.
- У случају да понуђач поднесе понуду за једну, две или више партија, она мора бити поднета тако да се може оцењивати за сваку партију посебно.
- Докази из чл. 75. и 76. Закона, у случају да понуђач поднесе понуду за једну, две или више партија, не морају бити достављени за сваку партију посебно, односно могу бити достављени у једном примерку за све партије за које се понуда подноси.

6.4. ПОНУДА СА ВАРИЈАНТАМА

Подношење понуде са варијантама није дозвољено. Уколико буде достављена понуда са варијантама биће одбијена.

6.5. НАЧИН ИЗМЕНЕ ДОПУНЕ И ОПОЗИВА ПОНУДЕ

У року за подношење понуде понуђач може да измени, допуни или опозове своју понуду до датума који је одређен за отварање понуда. Измена, допуна или опозив понуде достављају се у писаном облику, непосредно у деловодство **Управе за традицију, стандард и ветеране, Београд, Немањина бр. 15, заграда 5, улаз А, спрат IV, канцеларија 417, радним данима у времену од 08,30 до 16,00 часова** или препоручено поштом са повратницом на адресу наручиоца.

Измена и допуна понуде врши се тако што понуђач уписује нове (измењене односно додатне податке) у обрасце који су саставни део Конкурсне документације и (евентуално) прилаже тражена документа.

Понуђач је дужан да јасно назначи који део понуде мења односно која документа накнадно доставља.

На коверти мора бити наведено да ли се ради о измени, допуни или опозиву понуде:

"ИЗМЕНА /ДОПУНА/ ИЗМЕНА И ДОПУНА/ ОПОЗИВ ЗА НАБАВКУ ЈН БРОЈ 2/14 – ВОЈНЕ ЗНАЧКЕ И АМБЛЕМИ НЕ ОТВАРАТИ"

На полеђини коверте навести: **назив понуђача, адресу, телефон, име и презиме овлашћеног лица за контакт.**

По истеку рока за подношење понуда понуђач не може да повуче нити да мења своју понуду.

Опозив понуде врши се тако што понуђач достави оверен, потписан и заведен захтев за повлачење достављене понуде Наручиоцу. Понуђач може опозвати понуду најкасније **2 (два) дана до датума који је одређен за отварање понуда.**

Поступајући по наведеном захтеву Наручилац је у обавези у року од 2 (два) дана од дана пријема захтева да врати понуђачу неотворену опозвану понуду.

6.6. УЧЕСТВОВАЊЕ У ЗАЈЕДНИЧКОЈ ПОНУДИ ИЛИ СА ПОДИЗВОЂАЧЕМ

Понуђач може да поднесе само једну понуду.

Понуђач који је самостално поднео понуду не може истовремено да учествује у *заједничкој понуди* или као подизвођач, нити исто лице може учествовати у више заједничких понуда.

У Обрасцу понуде (**део 7. конкурсне документације**), понуђач наводи на који начин подноси понуду, односно да ли подноси понуду самостално, или као заједничку понуду, или да подноси понуду са подизвођачем.

У случају да наступа *са подизвођачем*, понуђач треба да достави (поред Обрасца понуде 7-I и 7-II за партију за коју се доставља понуда) попуњен, потписан и оверен образац 7-III. Уколико је више подизвођача потребно је фотокопирати за сваког подизвођача посебно, попуњити, потписати, оверити и доставити уз понуду, образац за оцену испуњености услова из члана 75. Закона са наведеним доказима, као и изјаву подизвођача о испуњености услова из члана 76. Закона (део 11. на страни 109-111. Конкурсне документације - Образац за оцену испуњености услова и образац изјаве).

Процент укупне вредности набавке који ће понуђач поверити подизвођачу не може бити већи од 50 % као и део предмета набавке који ће извршити преко подизвођача.

Уколико уговор између наручиоца и понуђача буде закључен, подизвођач ће бити наведен у уговору. Понуђач је дужан да наручиоцу на његов захтев, омогући приступ код подизвођача ради утврђивања испуњености услова.

Понуђач у потпуности одговара наручиоцу за извршење обавеза из поступка јавне набавке, односно, за извршење уговорних обавеза, без обзира на број подизвођача.

У случају закључења уговора понуђач не може ангажовати као подизвођача лице које није навео у понуди. У супротном, наручилац ће рализовати средство обезбеђења и раскинути уговор, осим ако би раскидом уговора наручилац претрпео знатну штету.

Понуђач може ангажовати као подизвођача лице које није навео у понуди, ако је на страни подизвођача након подношења понуде настала трајнија неспособност плаћања, ако то лице испуњава све услове одређене за подизвођача и уколико добије претходну сагласност наручиоца.

Понуду може поднети група понуђача - заједничка понуда (члан 81. став 1. Закона), у ком случају се доставља (**поред Обрасца понуде, део 7-I**) попуњен, потписан и оверен **образац 7-IV, образац 7-V**, као и потписан и оверен **образац о оцени испуњености услова из члана 75. и 76. Закона о јавним набавкама за понуђача (део 9. конкурсне документације)** и сва документа наведена у обрасцу.

Уколико има више понуђача у заједничкој понуди, потребно је **образац 7-IV и образац о оцени испуњености услова из члана 75. и 76. Закона о јавним набавкама за понуђача** копирати и попуњити за сваког члана групе посебно.

У моделу уговора у члану 1. тачка 1.1. обавезно се морају навести (остали) чланови групе понуђача.

Образац понуде 7-V је споразум којим се понуђачи из групе међусобно и према наручиоцу обавезују на извршење јавне набавке, а који обавезно садржи податке о:

- 1) члану групе који ће бити носилац посла, односно који ће поднети понуду и који ће заступати групу понуђача пред наручиоцем;
- 2) понуђачу који ће у име групе понуђача потписати уговор;
- 3) понуђачу који ће у име групе понуђача дати средство обезбеђења;
- 4) понуђачу који ће издати рачун;
- 5) рачуну на који ће бити извршено плаћање;
- 6) обавезама сваког од понуђача из групе понуђача за извршење уговора.

Понуђачи који поднесу заједничку понуду одговарају неограничено солидарно према наручиоцу.

Сваки понуђач из групе понуђача мора да испуни обавезне услове за учешће у поступку јавне набавке из члана 75. став 1. тачка од 1) до 4) Закона, који се доказују достављањем доказа који су наведени у Обрасцу о оцени испуњености услова из члана 75. Закона о јавним набавкама (тачка од 1. до 5.), а додатне услове испуњавају заједно.

Задруга може поднети понуду самостално, у своје име, а за рачун задругара или заједничку понуду у име задругара, и у том случају се примењују одредбе члана 81. став 8. 9. и 10. Закона о јавним набавкама.

6.7. НАЧИН И УСЛОВИ ПЛАЋАЊА

Плаћање се врши на жиро рачун понуђача (вирмански). **Рок плаћања не може бити краћи од 30 (тридесет) дана** од дана квантитативног пријема добара од стране крајњег примаоца.

Исплатну документацију испоставља понуђач, одмах, а најкасније у **року од 7 (седам) дана** од дана оверавања отпремнице. Уколико понуђач не достави исплатну документацију у наведеном року, рок плаћања се продужава за онолико дана колико је понуђач каснио са доставом исте.

Уколико је рок плаћања краћи од траженог, понуда ће бити одбијена као неодговарајућа.

Плаћање се врши уплатом на рачун понуђача.

Понуђачу није дозвољено да захтева аванс.

Уколико је дошло до кашњења у испоруци добара из разлога наведених у члану 3. и 4. уговора, продавац је дужан да то документује достављањем уз рачун и копије потврде о кашњењу добијене од ВТИ-Одсека за ИнМС, односно ВКК СМР МО. За број дана кашњења по овом основу неће се обрачунавати и наплаћивати уговорна казна закашњења.

Начин плаћања детаљније је објашњен у члану 7. модела уговора, део 15. Конкурсне документације.

6.8. ГАРАНЦИЈА

Општа гаранција за испоручено добра мора износити најмање 24 месеца од дана испоруке добара и потписивања записника о преузимању. Гарантни рок почиње да тече од дана испоруке добара у складиште крањег примаоца.

У случају да понуђач не обезбеђује тражени гарантни рок понуда ће бити одбијена.

6.9. ВАЛУТА И НАЧИН НА КОЈИ МОРА ДА БУДЕ НАВЕДЕНА И ИЗРАЖЕНА ЦЕНА У ПОНУДИ

Цена је фиксна и не може се мењати до коначне реализације уговора и треба да буде изражена у динарима, појединачно и укупно – са и без пореза на додату вредност. Износ ПДВ-а исказати одвојено, у процентима и динарској вредности у обрасцу структуре цене.

Понуду исказати попуњавањем Обрасца понуде, који је достављен у делу 7. на страни 91-95. Конкурсне документације.

Цена се односи на јединицу мере за понуђено добро и подразумева испоруку у складиште крајњег примаоца. Цену исказати у делу 8. на страни 101-102. Конкурсне документације, образац структуре цене са ПДВ-ом.

Ако је исказана неубичајено ниска цена, комисија Управе за традицију, стандард и ветеране Сектора за људске ресурсе Министарства одбране поступиће у складу са чланом 92. Закона.

Обавеза је понуђача да изврши рачунску проверу своје понуде.

Уколико се утврди рачунска грешка наручилац ће поступити сходно члану 93. став 4. Закона. У случају разлике између јединичне и укупне цене, меродавна је јединична цена.

Ако се понуђач не сагласи са исправком рачунских грешака, наручилац ће његову понуду одбити као неприхватљиву.

6.10. ПОДАЦИ О ДРЖАВНОМ ОРГАНУ ИЛИ ОРГАНИЗАЦИЈИ, ОДНОСНО ОРГАНУ ИЛИ СЛУЖБИ ТЕРИТОРИЈАЛНЕ АУТОНОМИЈЕ ИЛИ ЛОКАЛНЕ САМОУПРАВЕ ГДЕ СЕ МОГУ БЛАГОВРЕМЕНО ДОБИТИ ИСПРАВНИ ПОДАЦИ О ПОРЕСКИМ ОБАВЕЗАМА, ЗАШТИТИ ЖИВОТНЕ СРЕДИНЕ, ЗАШТИТИ ПРИ ЗАПОШЉАВАЊУ, УСЛОВИМА РАДА И СЛ., А КОЈИ СУ ВЕЗАНИ ЗА ИЗВРШЕЊЕ УГОВОРА О ЈАВНОЈ НАБАВЦИ

Подаци о пореским обавезама се могу добити у Пореској управи, Министарства финансија.

Подаци о заштити животне средине се могу добити у Агенцији за заштиту животне средине и у Министарству енергетике, развоја и заштите животне средине.

Подаци о заштити при запошљавању и условима рада се могу добити у Министарству за рад, запошљавање, борачка и социјална питања.

6.11. ПОВЕРЉИВОСТ ПОДАТАКА КОЈЕ ПОНУЂАЧ ОПРАВДАНО ОЗНАЧИ КАО „ПОВЕРЉИВО“ И ЗАШТИТА ПОВЕРЉИВОСТИ ПОДАТАКА КОЈЕ НАРУЧИЛАЦ СТАВЉА ПОНУЂАЧУ НА РАСПОЛАГАЊЕ

Предметна набавка не садржи поверљиве информације које наручилац ставља на располагање.

Подаци које понуђач оправдано означи као поверљиво, биће коришћени само за намене вођења предметног поступка и неће бити доступни ником изван круга лица која буду укључена у поступак јавне набавке. Ови подаци неће бити објављени приликом отварања понуде нити у наставку поступка или касније.

Комисија Управе за традицију, стандард и ветеране Сектора за људске ресурсе Министарства одбране ће као поверљиве третирати оне документе који у десном горњем углу великим

словима имају исписано "ПОВЕРЉИВО", а испод тога потпис лица које је потписало понуду. Ако се поверљивим сматра само поједини податак у документу, поверљиви део мора бити подвучен црвено, а у истом реду уз десну ивицу мора бити исписано "ПОВЕРЉИВО".

Уколико је понуђач на начин горе наведен означио поверљивост докумената, наручилац је дужан да чува као поверљиве све податке о понуђачима садржане у понуди који су посебним прописом утврђени као поверљиви и које је као такве понуђач означио у понуди.

Наручилац не одговара за поверљивост података који нису означени на наведени начин. Неће се сматрати поверљивом цена и остали подаци из понуде који су од значаја за примену елемената критеријума и рангирање понуде, у складу са чланом 14. став 2. Закона.

6.12. ДОДАТНЕ ИНФОРМАЦИЈЕ ИЛИ ПОЈАШЊЕЊА У ВЕЗИ СА ПРИПРЕМАЊЕМ ПОНУДЕ ИЗМЕНЕ И ДОПУНЕ КОНКУРСНЕ ДОКУМЕНТАЦИЈЕ

Комуникација у вези са додатним информацијама, појашњењима и одговорима врши се на начин одређен чланом 20. Закона.

Додатне информације или појашњења у вези са припремом понуде понуђачи могу тражити у писаном облику (путем поште, електронске поште или телефаксом) и то најкасније 5 (пет) дана пре истека рока за подношење понуде. Наручилац ће у року од 3 (три) дана од дана пријема писаног захтева за додатним објашњењима, заинтересованом лицу писано одговорити на сва постављена питања и истовремено ту информацију објавити на Порталу јавних набавки и на својој интернет страници.

Наручилац ће измене и допуне конкурсне документације, у року предвиђеном за подношење понуда, објавити на Порталу јавних набавки и на својој интернет страници.

Уколико наручилац измени или допуни конкурсну документацију 8 (осам) или мање дана пре истека рока за подношење понуда, наручилац ће продужи рок за подношење понуда и објавити обавештење о продужењу рока за подношење понуда.

Тражење додатних информација и појашњења телефоном није дозвољено.

Уколико се питања упућују на адресу Управе за традицију, стандард и ветеране Сектора за људске ресурсе Министарства одбране, Немањина 15, 11000 Београд, уз напомену:

"ПОЈАШЊЕЊЕ ЗА НАБАВКУ БРОЈ 2/14 –ВОЈНЕ ЗНАЧКЕ И АМБЛЕМИ"

6.13. ДОДАТНА ОБЈАШЊЕЊА ОД ПОНУЂАЧА ПОСЛЕ ОТВАРАЊА ПОНУДА И КОНТРОЛА КОД ПОНУЂАЧА ОДНОСНО ЊЕГОВОГ ПОДИЗВОЂАЧА

Наручилац задржава право да од понуђача захтева додатна објашњења која ће му помоћи при оцењивању понуде, а може да врши и контролу (увид) код понуђача односно његовог подизвођача - члан 93. став 1. Закона.

6.14. ДОДАТНО ОБЕЗБЕЂЕЊЕ ИСПУЊЕЊА УГОВОРНИХ ОБАВЕЗА ПОНУЂАЧА КОЈИ СЕ НАЛАЗЕ НА СПИСКУ НЕГАТИВНИХ РЕФЕРЕНЦИ

Уколико је понуђач добио негативну референцу за јавну набавку која није истоврсна са предметном ове јавне набавке, наручилац захтева додатно обезбеђење испуњења уговорне обавезе и то: две бланко сопствене потписане и оверену меницу на износ од 15 % .

6.15. ВАЖЕЊЕ ПОНУДЕ

Понуда мора да важи **најмање 60 (шездесет) дана** од дана отварања понуда. У случају истека рока важења понуде, наручилац је дужан да у писаном облику затражи од понуђача продужење рока важења понуде.

Понуђач који прихвати захтев за продужење рока важења понуде не може мењати понуду.

У случају да понуђач наведе краћи рок важења понуде, понуда ће бити одбијена као неприхватљива.

6.16. КРИТЕРИЈУМ ЗА ДОДЕЛУ УГОВОРА

Одлуку о избору најповољније понуде донеће се применом критеријума **“најнижа понуђена цена”**. У ситуацији када постоје понуде понуђача који нуде предметна добра домаћег порекла и понуде понуђача који нуде добра страног порекла, примењује се одредба члана 86. Закона.

Понуђач који нуди добра домаћег порекла може као саставни део понуде поднети и доказ о домаћем пореклу добара. Доказ је Уверење о домаћем пореклу робе које издаје Привредна комора Србије (Правилник о начину доказивања испуњености услова да су понуђена добра домаћег порекла, "Сл. гласник РС" бр. 33/13).

Када понуђач достави доказ да нуди добра домаћег порекла, наручилац ће, пре рангирања понуда, позвати све остале понуђаче чије су понуде оцењене као прихватљиве да се изјасне да ли нуде добра домаћег порекла и да доставе доказ.

6.17. ЕЛЕМЕНТИ КРИТЕРИЈУМА НА ОСНОВУ КОЈИХ ЋЕ НАРУЧИЛАЦ ИЗВРШИТИ ДОДЕЛУ УГОВОРА У СИТУАЦИЈИ КАДА ПОСТОЈЕ ДВЕ ИЛИ ВИШЕ ПОНУДА СА ИСТОМ ПОНУЂЕНОМ ЦЕНОМ

Уколико две или више понуда имају исту најнижу понуђену цену, као најповољнија биће изабрана понуда оног понуђача који је понудио краћи рок испоруке. У случају истог понуђеног рока испоруке, као најповољнија биће изабрана понуда оног понуђача који је понудио дужи рок плаћања.

6.18. ОДЛУКА О ДОДЕЛИ УГОВОРА

Комисија за јавну набавку наручиоца саставља писани извештај о стручној оцени понуда, на основу којег наручилац доноси одлуку о додели уговора, чл. 108. став 1 ЗЈН.

Одлука о додели уговора биће донета у року од 25 (двадесет пет) дана од дана отварања понуда. Наручилац је дужан да одлуку о додели уговора достави свим понуђачима у року од 3 (три) дана од дана доношења одлуке.

6.19. ПОШТОВАЊЕ ОБАВЕЗА КОЈЕ ПРОИЗИЛАЗЕ ИЗ ВАЖЕЋИХ ПРОПИСА

Понуђач је дужан да при састављању своје понуде потпише и овери изјаву да поштује обавезе које произилазе из важећих прописа о заштити на раду, запошљавању и условима рада, заштити животне средине (део 9. на страни 39. Конкурсне документације - Образац изјаве).

Уколико је понуђач **носилац права интелектуалне својине над понуђеним добром** дужан је да потпише изјаву (део 11. на страни 41. Конкурсне документације - Образац изјаве), да гарантује да је носилац права интелектуалне својине.

6.20. КОРИШЋЕЊЕ ПАТЕНТА И ОДГОВОРНОСТ ЗА ПОВРЕДУ ЗАШТИЋЕНИХ ПРАВА ИНТЕЛЕКТУАЛНЕ СВОЈИНЕ ТРЕЋИХ ЛИЦА

Накнаду за коришћење патената, као и одговорност за повреду заштићених права интелектуалне својине трећих лица сноси понуђач.

6.21. НАЧИН И РОК ЗА ПОДНОШЕЊЕ ЗАХТЕВА ЗА ЗАШТИТУ ПРАВА ПОНУЂАЧА

У случају да понуђач односно свако заинтересовано лице, или пословно удружење у њихово име сматра да су им у поступку јавне набавке повређена права могу поднети захтев за заштиту права може да поднесе понуђач, односно свако заинтересовано лице, или пословно удружење у њихово име у складу са одредбама (члан 138 - 167) који уређује поступак заштите права у поступку јавне набавке.

Захтев за заштиту права подноси се Републичкој комисији, а предаје наручиоцу. Примерак захтева за заштиту права подносилац истовремено доставља Републичкој комисији.

Захтев за заштиту права се доставља непосредно на e-mail адресу: dragana.stepic@mod.gov.rs или телефаксом на број 011/300-0316 или препорученом пошиљком са повратницом на адресу деловодство Управе за традицију, стандард и ветеране, Београд, Немањина бр. 15, заграда 5, улаз А, спрат IV, канцеларија 417. Захтев за заштиту права се може поднети у току целог поступка јавне набавке, против сваке радње наручиоца, осим уколико Законом није другачије одређено. О поднетом захтеву за заштиту права наручилац обавештава све учеснике у поступку јавне набавке, односно објављује обавештење о поднетом захтеву на Порталу јавних набавки, најкасније у року од 2 (два) дана од дана пријема захтева.

Уколико се захтевом за заштиту права оспорава врста поступка, садржина позива за подношење понуда или конкурсне документације, захтев ће се сматрати благовременим уколико је примљен од стране наручиоца најкасније 7 (седам) дана пре истека рока за подношење понуда, без обзира на начин достављања. У том случају подношење захтева за заштиту права долази до застоја рока за подношење понуда.

После доношења одлуке о додели уговора из чл. 108. Закона или одлуке о обустави поступка јавне набавке из чл. 109. Закона, рок за подношење захтева за заштиту права је 10 (десет) дана од дана пријема одлуке.

Захтевом за заштиту права **не могу се оспоравати** радње наручиоца предузете у поступку јавне набавке ако су подносиоцу захтева били или могли бити познати разлози за његово подношење пре истека рока за подношење понуда, а подносилац захтева га није поднео пре истека тог рока.

Ако је у истом поступку јавне набавке поново поднет захтев за заштиту права од стране истог подносиоца захтева, у том захтеву се не могу оспоравати радње наручиоца за које је подносилац захтева знао или могао знати приликом подошења претходног захтева.

Подносилац захтева је дужан да на рачун буџета Републике Србије уплати таксу у износу од 80.000,00 провера динара уколико оспорава одређену радњу наручиоца пре отварања понуда на број жиро рачуна: 840-742221843-57, шифра плаћања: 153, позив на број: 97 50-016, сврха уплате: Републичке административне такса са назнаком јавне набавке на коју се односи (број или друга ознака конкретне јавне набавке), корисник: буџет Републике Србије и у прилогу захтева за заштиту права достави доказ о уплати таксе – ориганалну уплатницу или оверену фотокопију исте. Поступак заштите права понуђача регулисан је одредбама чл. 138.- 167. Закона.

6.22. РОК У КОЈЕМ ЋЕ УГОВОР БИТИ ЗАКЉУЧЕН

Након истека рока за подношење захтева за заштиту права из члана 149. став 7. Закона о јавним набавкама и по добијању правног мишљења на текст нацрта уговора од Дирекције за имовинско-правне послове Секретаријата Министарства одбране, са понуђачем уговор ће

бити закључен. Понуђач је дужан да приступи закључењу уговора у року од 8 (осам) дана од дана пријема писаног позива наручиоца.

Понуђач након потписивања уговора доставља инструмент обезбеђења уговорних обавеза – две бланко сопствене менице (само потписане и оверене у складу са картоном депонованих потписа), оверену копију картона депонованог потписа овлашћеног лица од стране надлежне банке (овера не старија од 30 дана од дана потписивања уговора) и потписаним и овереним меничним писмом–овлашћењем у вредности од 10% укупне вредности закљученог уговора.

6.23. ОДБИЈАЊЕ ПОНУДЕ

На основу чланова 106. и 107. став 1. Закона о јавним набавкама наручилац је дужан да, пошто прегледа и оцени понуде, одбије све неприхватљиве понуде.

Наручилац ће одбити понуду уколико поседује доказ да је понуђач у претходне три године у поступку јавне набавке, поступио супротно одредбама члана 82. став 1., 2. и 3. Закона.

Наручилац може одбити понуду ако поседује доказ из члана 82. става 3. тачка 1) Закона о јавним набавкама, који се односи на поступак који је спровео или уговор који је закључио и други наручилац ако је предмет јавне набавке истоврстан.

Наручилац ће понуду понуђача, који је на списку негативних референци, одбити као неприхватљиву, ако је предмет јавне набавке за коју је добио негативну референцу истоврстан са предметом ове јавне набавке.

6.24. ОБУСТАВЉАЊЕ ПОСТУПКА

Наручилац је дужан да на основу члана 109. став 1. Закона обустави поступак јавне набавке уколико нису испуњени услови за доделу уговора из члана 107. став 3. Закона о јавним набавкама.

Наручилац може да обустави поступак и из објективних и доказивих разлога, који се нису могли предвидети у време покретања поступка предметне јавне набавке.

6.25. УГОВОРНА КАЗНА

Ако испоручилац прекорачи рок за испоруку дужан је да плати уговорну казну у износу од 0,1 % (посто) за сваки дан **закашњења у испоруци**, с тим да уговорна казна не може да буде већа од 2 % укупне вредности уговора са ПДВ-ом.

Ако продавац не изврши уговорне обавезе, једнострано раскине уговор или закасни са уговореним роком за квалитативни пријем, купац има право да депоновани инструмент обезбеђења (меницу) у вредности од 10% укупне вредности уговора поднесе на наплату банци.

6.26. ТРОШКОВИ ПРИПРЕМАЊА ПОНУДЕ

Понуђач може да у оквиру понуде достави укупан износ и структуру трошкова припремања понуде (део 20. страна 136. Конкурсне документације – Образац изјаве).

Трошкове припреме и подношења понуде сноси искључиво понуђач и не може тражити од наручиоца накнаду трошкова.

**7. ОБРАЗАЦ ПОНУДЕ ЗА ЈАВНУ НАБАВКУ ЈН БРОЈ 2/14
ВОЈНЕ ЗНАЧКЕ И АМБЛЕМИ**

7-I ПОНУДА

У отвореном поступку **ЗА ЈАВНУ НАБАВКУ бр. 2/14 –ВОЈНЕ ЗНАЧКЕ И АМБЛЕМИ**, у складу са чланом 61. став 4. тачка 2. Закона, чланом 2. став 1. тачка 7. и чланом 9. Правилника о обавезним елементима конкурсне документације у поступцима јавних набавки и начину доказивања испуњености услова ("Сл. гласник РС", број 29/13), дајемо понуду како следи у прилогу:

Понуђач: _____

Број понуде: _____

Датум понуде: _____

Место: _____

1. Понуду дајемо: (обавезно заокружити)

а) самостално	б) са подизвођачем	в) као заједничку понуду
попуњава се и доставља део 7-I и 7-II	попуњава се и доставља део 7-I, 7-II и 7-III	попуњава се и доставља део 7-I, 7-IV и 7-V

3. Услови понуде:

Ред. бр.	НАЗИВ ДОБРА	Јед. мере	Количина	Цена по јед. мере (без ПДВ)	Укупна вредност
Партија 1. - Идентификационе металне значке					
1.	<i>Значка начелника Генералштаба Војске Србије</i>	ком	4		
2.	<i>Значка Универзитета одбране</i>	ком	30		
Укупна вредност без ПДВ					
Вредност ПДВ-а					
Укупна вредност са ПДВ-ом					
Партија 2. - Значке текстилне за личну идентификацију					
1.	<i>Значке личне идентификације-за теренску униформу (M10) на ћириличном писму</i>	ком	5000		
2.	<i>Значке личне идентификације-за теренску униформу (M10) на латиничном писму</i>	ком	1029		
3.	<i>Значке личне идентификације-за теренску униформу (пустињски дезен) на латиничном писму</i>	ком	345		
Укупна вредност без ПДВ					
Вредност ПДВ-а					
Укупна вредност са ПДВ-ом					
Партија 3.- Значке родова и служби					
1.	<i>Значка припадности техничкој служби за официра</i>	пар	200		
2.	<i>Значка припадности техничкој служби за подофицира</i>	пар	200		

Укупна вредност без ПДВ					
Вредност ПДВ-а					
Укупна вредност са ПДВ-ом					
Партија 4.- Значке завршених школа и курсева					
1.	<i>Значка Командноштабног усавршавања</i>	ком.	47		
2.	<i>Значка Генералштабног усавршавања</i>	ком.	38		
3.	<i>Значка Високих студија безбедности и одбране</i>	ком.	35		
Укупна вредност без ПДВ					
Вредност ПДВ-а					
Укупна вредност са ПДВ-ом					
Партија 5.- Војне значке					
1.	<i>Значка „Примеран официр – подофицир – професионални војник“</i>	ком.	500		
2.	<i>Значка „Најбоља посада – послуга - тим“</i>	ком.	100		
3.	<i>Значка „Одличан стрелац“</i>	ком.	200		
Укупна вредност без ПДВ					
Вредност ПДВ-а					
Укупна вредност са ПДВ-ом					
Партија 6.- Војни амблеми					
1.	<i>Амблем са Државном заставом Републике Србије</i>	ком.	3000		
2.	<i>Амблем централне логистичке базе за службену и свечану униформу</i>	ком.	500		
3.	<i>Амблем централне логистичке базе за теренску униформу</i>	ком.	1000		
4.	<i>Амблем бригаде везе за службену и свечану униформу</i>	ком.	100		
5.	<i>Амблем бригаде везе за теренску униформу</i>	ком.	500		
6.	<i>Амблем 224. центра за електронска дејства за службену и свечану униформу</i>	ком.	100		
7.	<i>Амблем 224. центра за електронска дејства за теренску униформу</i>	ком.	500		
8.	<i>Амблем батаљона Војне полиције специјалне намене „Кобре“ за службену и свечану униформу</i>	ком.	100		
9.	<i>Амблем батаљона Војне полиције специјалне намене „Кобре“ за теренску униформу</i>	ком.	500		
10.	<i>Амблем батаљона за противтерористичка дејства за службену и свечану униформу</i>	ком.	100		
11.	<i>Амблем батаљона за противтерористичка дејства за теренску униформу</i>	ком.	500		
12.	<i>Амблем 1. бригаде Копнене војске за службену и свечану униформу</i>	ком.	100		
13.	<i>Амблем 1. бригаде Копнене војске за теренску униформу</i>	ком.	500		
14.	<i>Амблем 2. бригаде Копнене војске за службену и свечану униформу</i>	ком.	100		
15.	<i>Амблем 2.бригаде Копнене војске за теренску</i>	ком.	500		

	<i>униформу</i>				
16.	<i>Амблем 3. бригаде Копнене војске за службену и свечану униформу</i>	КОМ	100		
17.	<i>Амблем 3. бригаде Копнене војске за теренску униформу</i>	КОМ	500		
18.	<i>Амблем 4. бригаде Копнене војске за службену и свечану униформу</i>	КОМ	100		
19.	<i>Амблем 4. бригаде Копнене војске за теренску униформу</i>	КОМ	500		
20.	<i>Амблем мешовите артиљеријске бригаде за службену и свечану униформу</i>	КОМ	100		
21.	<i>Амблем мешовите артиљеријске бригаде за теренску униформу</i>	КОМ	500		
22.	<i>Амблем 63. падобранског батаљона Специјалне бригаде за службену и свечану униформу</i>	КОМ	100		
23.	<i>Амблем 63. Падобранског Специјалне бригаде батаљона за теренску униформу</i>	КОМ	500		
24.	<i>Амблем 21. батаљона везе Команде допнене војске за службену и свечану униформу</i>	КОМ	100		
25.	<i>Амблем 21. батаљона везе Команде копнене војске за теренску униформу</i>	КОМ	500		
26.	<i>Амблем 246. батаљона АБХО Команде копнене војске за службену и свечану униформу</i>	КОМ	100		
27.	<i>Амблем 246. батаљона АБХО Команде копнене војске за теренску униформу</i>	КОМ	500		
28.	<i>Амблем речне флотиле батаљона за службену и свечану униформу</i>	КОМ	100		
29.	<i>Амблем речне флотиле батаљона за теренску униформу</i>	КОМ	500		
30.	<i>Амблем 204. ваздухопловне бригаде за службену и свечану униформу.</i>	КОМ	100		
31.	<i>Амблем 204. ваздухопловне бригаде за теренску униформу.</i>	КОМ	500		
32.	<i>Амблем 98. ваздухопловне бригаде за службену и свечану униформу.</i>	КОМ	100		
33.	<i>Амблем 98. ваздухопловне бригаде за теренску униформу.</i>	КОМ	500		
34.	<i>Амблем 250. ракетне бригаде за противтерористичка дејства за службену и свечану униформу.</i>	КОМ	100		
35.	<i>Амблем 250. ракетне бригаде за противтерористичка дејства за теренску униформу.</i>	КОМ	500		
36.	<i>Амблем 126. бригаде ВОЈИН за службену и свечану униформу.</i>	КОМ	100		
37.	<i>Амблем 126. Бригаде ВОЈИН за теренску униформу.</i>	КОМ	500		
38.	<i>Амблем 333. инжињеријски батаљон Команде ваздухопловства и противваздухопловне одбране за службену и свечану униформу</i>	КОМ	100		

39.	Амблем 333. инжињеријски батаљон Команде ваздухопловства и противваздухопловне одбране за теренску униформу	КОМ	500		
40.	Амблем 210. инжињеријски батаљон Команде ваздухопловства и противваздухопловне одбране за службену и свечану униформу	КОМ	100		
41.	Амблем 210. инжињеријски батаљон Команде ваздухопловства и противваздухопловне одбране за теренску униформу	КОМ	500		
42.	Амблем 1. центра за обуку за службену и свечану униформу	КОМ	100		
43.	Амблем 1. центра за обуку за теренску униформу	КОМ	500		
44.	Амблем 2. центра за обуку за службену и свечану униформу	КОМ	100		
45.	Амблем 2. центра за обуку за теренску униформу	КОМ	500		
46.	Амблем 3. центра за обуку за службену и свечану униформу	КОМ	100		
47.	Амблем 3. центра за обуку за теренску униформу	КОМ	500		
48.	Амблем центра за обуку Коппене војске за службену и свечану униформу	КОМ	100		
49.	Амблем центра за обуку Коппене војске за теренску униформу	КОМ	500		
50.	Амблем центра за обуку ваздухопловства и противваздухопловне одбране Команде за обуку за службену и свечану униформу	КОМ	100		
51.	Амблем центра за обуку ваздухопловства и противваздухопловне одбране Команде за обуку за теренску униформу	КОМ	500		
52.	Амблем центра за обуку везе информатике и електронких дејстава службену и свечану униформу.	КОМ	100		
53.	Амблем центра за обуку везе информатике и електронких дејстава за службену и свечану униформу.	КОМ	500		
54.	Амблем центра за обуку логистике Команде за обуку за службену и свечану униформу.	КОМ	100		
55.	Амблем центра за обуку логистике Команде за обуку за теренску униформу.	КОМ	500		
56.	Амблем центра за усавршавање кадрова АБХО Команде за обуку за службену и свечану униформу.	КОМ	100		
57.	Амблем центра за усавршавање кадрова АБХО Команде за обуку за службену и свечану униформу.	КОМ	500		
				Укупна вредност без ПДВ	
				Вредност ПДВ-а	
				Укупна вредност са ПДВ-ом	
Понуда важи _____ (најмање 60 дана) дана од дана отварања понуде.					
Рок плаћања (не може бити краћи од 30 дана) дана од дана испоруке добара у складиште крајњег примаоца и пријема комплетне исплатне документације.					

- Рок испоруке за сва добара из партије 1 је: _____ (не може бити дужи од 20 дана) дана од дана овере узорака.
- Рок испоруке за сва добра из партије 2 је: _____ (не може бити дужи од 15 дана) дана од дана пријема захтева за испоруку од стране Управе за ТСВ СЈР МО.
- Рок испоруке добара из партије 3 и 5 је: _____ (не може бити дужи од 30 дана) дана од дана овере узорака.
- Рок испоруке за 20 комада добара на редном броју 1, за 5 комада добара на редном броју 2 и за 15 комада добара на редном броју 3 из партије 4 је: _____ (не може бити дужи од 10 дана) дана од дана овере узорака.
- Рок испоруке за остале количине добара из партије 4 је: _____ (не може бити дужи од 30) дана од дана овере узорака.
- Рок испоруке за 2.420 комада добара на редном броју 1 из партије 6 је: _____ (не може бити дужи од 60 дана) дана од дана потписивања Уговора.
- Рок испоруке за преосталу количину од 580 комада добара на редном броју 1 из партије 6 је: _____ (не може бити дужи од 90 дана) дана од дана потписивања Уговора.
- Рок испоруке за добра из партија 6 са редних бројева од 2 до 57 је: _____ (не може бити дужи од 120 дана) дана од дана потписивања Уговора.

Рок за отклањање недостатака у квалитету и квантитету приликом пријема је _____ дана (не може бити дужи од 15 дана) од дана сачињавања Записника о недостацима.

Гарантни рок – општа гаранција је _____ (минимално 24 месеца) месеца од дасна испоруке добара у складиште крајњег примаоца.

Рок за решавање рекламације је _____ (не може бити дужи од 15 дана) дана од дана пријема писане рекламације.

Квалитет, начин транспорта и амбалаже, место испоруке и остали услови у свему према условима из конкурсне документације

НАПОМЕНА:

Понуђач је дужан да попуни све делове Обрасца понуде, у складу са својом понудом, да их потпише и овери печатом.

У случају заједничке понуде образац понуде потписују (парафирају) и оверавају печатом сви чланови групе понуђача

Место и датум:

Понуђач:

_____ (штампано име и презиме овлашћеног лица)

М.П.
(читак отисак печата)

_____ (пун потпис)

7-II ПОДАЦИ О ПОНУЂАЧУ

НАЗИВ ПОНУЂАЧА:	
АДРЕСА ПОНУЂАЧА: Место и општина	
МАТИЧНИ БРОЈ ПОНУЂАЧА:	
ПОРЕСКИ ДЕНТИФИКАЦИОНИ БРОЈ ПОНУЂАЧА (ПИБ):	
ИМЕ ОСОБЕ ЗА КОНТАКТ:	
ЕЛЕКТРОНСКА АДРЕСА(е-маил):	
ТЕЛЕФОН:	
ТЕЛЕФАКС:	
БРОЈ РАЧУНА И НАЗИВ БАНКЕ:	
ЛИЦЕ ОВЛАШЋЕНО ЗА ПОТПИСИВАЊЕ УГОВОРА: (име и презиме одговорног лица)	

Место и датум:

Понуђач:

(штампано име и презиме овлашћеног лица)М.П.
(читак отисак печата)

(пун потпис)

7-III ПОДАЦИ О ПОДИЗВОЂАЧУ

1)	НАЗИВ ПОДИЗВОЂАЧА:	
	АДРЕСА ПОДИЗВОЂАЧА: Место и општина	
	МАТИЧНИ БРОЈ:	
	ПОРЕСКИ ДЕНТИФИКАЦИОНИ БРОЈ (ПИБ):	
	ИМЕ ОСОБЕ ЗА КОНТАКТ:	
	Процент укупне вредности понуде поверене подизвођачу (који не може бити већи од 50%)	
	Део предмета набавке који се извршава преко подизвођача	
2)	НАЗИВ ПОДИЗВОЂАЧА:	
	АДРЕСА ПОДИЗВОЂАЧА: Место и општина	
	МАТИЧНИ БРОЈ:	
	ПОРЕСКИ ДЕНТИФИКАЦИОНИ БРОЈ (ПИБ):	
	ИМЕ ОСОБЕ ЗА КОНТАКТ:	
	Процент укупне вредности понуде поверене подизвођачу (који не може бити већи од 50%)	
	Део предмета набавке који се извршава преко подизвођача	

Напомена:

Табелу "Подаци о подизвођачу" попуњавају само они понуђачи који подносе понуду са подизвођачем, а уколико има већи број подизвођача од места предвиђених у табели потребно је да се наведени образац копира у довољном броју примерака попуни и достави за сваког подизвођача.

Место и датум:

Понуђач:

(штампано име и презиме овлашћеног лица)

М.П.

(читак отисак печата)

(пун потпис)

7-IV ПОДАЦИ О УЧЕСНИКУ У ЗАЈЕДНИЧКОЈ ПОНУДИ

1)	НАЗИВ УЧЕСНИКА У ЗАЈЕДНИЧКОЈ ПОНУДИ	
	АДРЕСА: Место и општина	
	МАТИЧНИ БРОЈ:	
	ПОРЕСКИ ДЕНТИФИКАЦИОНИ БРОЈ (ПИБ):	
	ИМЕ ОСОБЕ ЗА КОНТАКТ:	
2)	НАЗИВ УЧЕСНИКА У ЗАЈЕДНИЧКОЈ ПОНУДИ	
	АДРЕСА: Место и општина	
	МАТИЧНИ БРОЈ:	
	ПОРЕСКИ ДЕНТИФИКАЦИОНИ БРОЈ (ПИБ):	
	ИМЕ ОСОБЕ ЗА КОНТАКТ:	

Напомена:

Табелу "Подаци о учеснику у заједничкој понуди" попуњавају само они понуђачи који подносе заједничку понуду. Потребно је да се наведени образац копира у довољном броју примерака попуни и достави за сваког.

Место и датум:

Понуђач:

(штампано име и презиме овлашћеног лица)

М.П.

(читак отисак печата)

(пун потпис)

7-V СПОРАЗУМ КОЈИМ СЕ ПОНУЂАЧИ МЕЂУСОБНО И ПРЕМА НАРУЧИОЦУ ОБАВЕЗУЈУ НА ИЗВРШЕЊЕ ЈАВНЕ НАБАВКЕ

У вези са позивом за подношење понуда објављеном на Порталу јавних набавки и интернет страници Министарства одбране, за јавну набавку добара број 2/14 – Војне значке и амблеми, у отвореном поступку по партијама, достављамо **Споразум којим се међусобно и према наручиоцу обавезујемо на извршење јавне набавке** према следећем:

1.	Члан групе који је носилац посла, односно који подноси понуду и који ће заступати групу понуђача пред наручиоцем је
	Назив: Адреса:
2.	Члан групе који ће у име групе понуђача потписати уговор је
	Назив: Адреса:
3.	Члан групе који у име групе понуђача даје средство обезбеђења за озбиљност понуде је
	Назив: Адреса:
	Члан групе који ће у име групе понуђача дати средство обезбеђења за добро извршење посла је
	Назив: Адреса:
4.	Члан групе који ће издати рачун је
	Назив: Адреса:
5.	Рачун на који ће бити извршено плаћање је
	Број рачуна: Банка:

Обавезе сваког од понуђача из групе понуђача за извршење уговора	
Назив члана групе понуђача	Обавезе члана групе понуђача за извршење уговора
6.	

У _____, дана _____ године, Споразум потписали

Назив члана групе понуђача: Потпис одговорног лица и печат
члана групе понуђача:

Назив члана групе понуђача:

Потпис одговорног лица и печат
члана групе понуђача:

1. _____

М.П. _____ ПОТПИС

2. _____

М.П. _____ ПОТПИС

3. _____

М.П. _____ ПОТПИС

4. _____

М.П. _____ ПОТПИС

5. _____

М.П. _____ ПОТПИС

8. ОБРАЗАЦ СТРУКТУРЕ ЦЕНЕ СА УПУТСТВОМ КАКО ДА СЕ ПОПУНИ

Број и назив партије _____

Ред. бр. добра	Назив појединачног добра из партије	Количина	Јединична цена без ПДВ-а	Јединична цена са ПДВ-ом	Укупна цена без ПДВ-а	Укупна цена са ПДВ-ом
1	2	3	4	5	6	7
1.						
2.						
3.						
4.						
5.						
6.						
7.						
8.						
9.						
10.						
11.						
12.						
13.						
14.						
15.						
16.						
17.						
18.						
19.						
20.						
21.						
22.						
23.						
24.						
25.						
26.						
27.						
28.						
29.						
30.						
31.						
32.						
33.						
34.						
35.						
36.						
37.						
38.						
39.						
40.						
41.						

42.						
43.						
44.						
45.						
46.						
47.						
48.						
49.						
50.						
51.						
52.						
53.						
54.						
55.						
56.						
57.						
УКУПНО:						

Понуђач треба да попуни образац структуре цене на следећи начин:

У колони 1 - унети редни број добра из партије

У колони 2 – кратак опис добра из партије

У колони 3 – уписати количину

У колону 4 - уписати колико износи јединачна цена без ПДВ-а

У колони 5 - уписати колико износи јединачна цена са ПДВ-ом

У колону 6 – уписати укупну цену без ПДВ-а и то тако што се помножи јединачна цена без ПДВ-а (наведена у колони 4.) са траженом количином (која је наведена у колони 3). На крају уписати укупну цену добра без ПДВ-а.

У колони 7 - уписати укупну цену са ПДВ-а и то тако што се помножи јединачна цена са ПДВ-ом (наведена у колони 5.) са траженом количином (која је наведена у колони 3). На крају уписати укупну цену добра са ПДВ-а.

НАПОМЕНА: Образац копирати у потребном броју примерака у зависности од броја понуђених партија.

При попуњавању обрасца водити рачуна да **збир попуњених ставки** структуре цене даје **тачну вредност** из колона 6 и 7 овог обрасца.

Такође, водити рачуна да вредности исказане у овом обрасцу буду **исте као вредности унете у Образац понуде** (део 7. КД).

Место и датум:

Понуђач:

(штампано име и презиме одговорног лица)

М.П.
(читак отисак печата)

(потпис)

9. ОБРАЗАЦ ЗА ОЦЕНУ ИСПУЊЕНОСТИ УСЛОВА, ИЗ ЧЛАНА 75. И 76. ЗАКОНА О ЈАВНИМ НАБАВКАМА ЗА ПОНУЂАЧА

Испуњеност услова из члана 75. и 76. Закона о јавним набавкама, понуђач доказује тако што уз овај попуњен, потписан и оверен образац доставља следеће доказе:

А) Правно лице

<i>Ред. број</i>	<i>Назив документа</i>	<i>број и датум издавања</i>	<i>издат од стране:</i>
1.	Извод из регистра Агенције за привредне регистре, односно извод из регистра надлежног Привредног суда		
2.	1) Извод из казнене евиденције, односно уверење основног суда на чијем подручју се налази седиште домаћег правног лица, односно седиште представништва или огранка страног правног лица, којим се потврђује да правно лице није осуђивано за кривична дела против привреде, кривична дела против животне средине, кривично дело примања или давања мита, кривично дело преваре; 2) Извод из казнене евиденције Посебног одељења за организовани криминал Вишег суда у Београду, којим се потврђује да правно лице није осуђивано за неко од кривичних дела организованог криминала; 3) Извод из казнене евиденције, односно уверење надлежне полицијске управе МУП-а, којим се потврђује да законски заступник понуђача није осуђиван за кривична дела против привреде, кривична дела против животне средине, кривично дело примања или давања мита, кривично дело преваре и неко од кривичних дела организованог криминала (захтев се може поднети према месту рођења или према месту пребивалишта законског заступника). Уколико понуђач има више законских заступника дужан је да достави доказ за сваког од њих. Доказ не може бити старији од 2 (два) месеца пре отварања понуда.		
3.	Потврде привредног и прекршајног суда да му није изречена мера забране обављања делатности, или потврда Агенције за привредне регистре да код тог органа није регистровано, да му је као привредном друштву изречена мера забране обављања делатности, која је на снази у време објаве позива за подношење понуда Доказ мора бити издат након објављивања позива за подношење понуда.		

Ред. број	Назив документа	број и датум издавања	издат од стране:
4.	<p>Уверење Пореске управе Министарства финансија и привреде да је измирио доспеле порезе и доприносе и уверење надлежне управе локалне самоуправе да је измирио обавезе по основу изворних локалних јавних прихода или потврду Агенције за приватизацију да се понуђач налази у поступку приватизације.</p> <p>Доказ не може бити старији од 2 (два) месеца пре отварања понуда.</p>		
5.	<p>Услов из чл. 75. ст. 2. Закона – Доказ: Потписан и оверен Образац изјаве (део 10. конкурсне документације). Изјава мора бити потписана од стране овлашћеног лица понуђача и оверена печатом. Уколико понуду подноси група понуђача, Изјава мора бити потписана од стране овлашћеног лица сваког понуђача из групе понуђача и оверена печатом.</p>		
6.	<p>Доказе да располаже неопходним финансијским капацитетима:</p> <ul style="list-style-type: none"> ➤ За средња и велика правна лица: биланс стања и биланс успеха за последње три године (2011, 2012. и 2013. годину) са приложеним доказом о разврставању за 2012. годину и извештај овлашћеног ревизора за 2012. годину; ➤ За мала правна лица: биланс стања и биланс успеха за последње три године (2011, 2012. и 2013. годину) са приложеним доказом о разврставању за 2012. годину; <p>ИЛИ</p> <ul style="list-style-type: none"> ➤ Извештај о бонитету за јавне набавке (БОН-ЈН) који издаје Агенција за привредне регистре (АПР) за 2011, 2012. и 2013. годину (важи за сва правна лица); <p>Напомена: За средња и велика правна лица: Уколико Извештај о бонитету за јавне набавке који издаје Агенција за привредне регистре (АПР) не садржи извештај овлашћеног ревизора за 2012. годину потребно је приложити посебно и извештај овлашћеног ревизора за 2012.годину.</p>		

Ред. број	Назив документа	број и датум издавања	издат од стране:
7.	<p>Доказ да располаже довољним техничким и кадровским капацитетом:</p> <ul style="list-style-type: none"> - сопствена <u>Изјава о техничкој опремљености и Уговор о пословно-техничкој сарадњи или др. документ (уколико понуђач није произвођач)</u> из којег се недвосмислено може утврдити да ће, уколико дође до закључења Уговора о јавној набавци са њим, понуђач моћи <u>од произвођача или дистрибутера</u> прибавити потребну количину предметних добара којом би извршио своју уговорну обавезу по основу Уговора о јавној набавци; - одговарајући доказ о власништву пословног простора или копија уговора о закупу; - одговарајући доказ о власништву складишног простора или копија уговора о закупу; - одговарајући доказ о власништву превозних средстава или копија уговора о закупу; - копија радних књижица и М образаца, или уговор о ангажовању за лице/а која ће бити одговорна за извршење уговорних обавеза 		

ДОКУМЕНТА СЛОЖИТИ ПО НАВЕДЕНОМ РЕДОСЛЕДУ

Место и датум:

Понуђач:

_____ (штампано име и презиме овлашћеног лица)

М.П.

(читак отисак печата)

_____ (пун потпис)

НАПОМЕНА:

Лице уписано у регистар понуђача није дужно да приликом подношења понуде доказује испуњеност обавезних услова.

Б) Предузетник и физичко лице

<i>Ред. број</i>	<i>Назив документа</i>	<i>број и датум издавања</i>	<i>издат од стране:</i>
1.	Извод из регистра Агенције за привредне регистре, односно извод из регистра надлежног Привредног суда.		
2.	Извод из казнене евиденције, односно надлежне полицијске управе МУП-а, којим се потврђује да није осуђиван за неко од кривичних дела као члан организоване криминалне групе, за кривична дела против привреде, кривична дела против животне средине, кривично дело примања или давања мита, кривично дело преваре (захтев се може поднети према месту рођења или према месту пребивалишта). Доказ не може бити старији од 2 (два) месеца пре отварања понуда.		
3.	<u>Предузетници:</u> Потврда прекршајног суда да му није изречена мера забране обављања делатности, или потврда Агенције за привредне регистре да код тог органа није регистровано, да му је као привредном субјекту изречена мера забране обављања делатности, која је на снази у време објаве позива за подношење понуда; <u>Физичка лица:</u> Потврде прекршајног суда да му није изречена мера забране обављања одређених послова. Доказ мора бити издат након објављивања позива за подношење понуда.		
4.	Уверење Пореске управе Министарства финансија и привреде да је измирио доспеле порезе и доприносе и уверење надлежне управе локалне самоуправе да је измирио обавезе по основу изворних лакалних јавних прихода или потврду Агенције за приватизацију да се понуђач налази у поступку приватизације. Доказ не може бити старији од 2 (два) месеца пре отварања понуда.		
5.	Услов из чл. 75. ст. 2. Закона – Доказ: Потписан и оверен Образац изјаве (део 10. конкурсне документације). Изјава мора бити потписана од стране овлашћеног лица понуђача и оверена печатом. Уколико понуду подноси група понуђача, Изјава мора бити потписана од стране овлашћеног лица сваког понуђача из групе понуђача и оверена печатом.		
6.	Доказе да располаже неопходним финансијским капацитетима: Биланс успеха за 2011, 2012. и 2013. годину – за предузетника или Извештај о бонитету за јавне набавке (БОН-ЈН) који издаје Агенција за привредне регистре за 2011, 2012. и 2013. годину		

Ред. број	Назив документа	број и датум издавања	издат од стране:
7.	<p>- сопствена <u>Изјава о техничкој опремљености и Уговор о пословно-техничкој сарадњи или др. документ (уколико понуђач није произвођач)</u> из којег се недвосмислено може утврдити да ће, уколико дође до закључења Уговора о јавној набавци са њим, понуђач моћи <u>од произвођача или дистрибутера</u> прибавити потребну количину предметних добара којом би извршио своју уговорну обавезу по основу Уговора о јавној набавци;</p> <p>- одговарајући доказ о власништву пословног простора или копија уговора о закупу;</p> <p>- одговарајући доказ о власништву складишног простора или копија уговора о закупу;</p> <p>- одговарајући доказ о власништву превозних средстава или копија уговора о закупу;</p> <p>- копија радних књижица и М образаца, или уговор о ангажовању за лице/а која ће бити одговорна за извршење уговорних обавеза</p>		

ДОКУМЕНТА СЛОЖИТИ ПО НАВЕДЕНОМ РЕДОСЛЕДУ

Место и датум:

Понуђач:

(штампано име и презиме одговорног лица)

М.П.

(читак отисак печата)

(потпис)

ДОКУМЕНТА СЛОЖИТИ ПО НАВЕДЕНОМ РЕДОСЛЕДУ

Место и датум:

Понуђач:

(штампано име и презиме одговорног лица)

М.П.

(читак отисак печата)

(потпис)

10. ОБРАЗАЦ ИЗЈАВЕ О ПОШТОВАЊУ ОБАВЕЗА ИЗ ЧЛ. 75. СТ. 2. ЗАКОНА

У складу са чланом 77. став 4. Закона о јавним набавкама ("Сл. гласник РС" број 124/12), а у вези са чланом 75. став 2. Закона, под пуном материјалном и кривичном одговорношћу, као заступник понуђача

ИЗЈАВЉУЈЕМ

под кривичном, материјалном и моралном одговорношћу

- да смо испунили обавезе које произилазе из важећих прописа о заштити на раду, запошљавању и условима рада и заштити животне средине,

- да гарантујемо да смо ималоци права интелектуалне својине, као и да ћемо сносити одговорност за повреду заштићених права интелектуалне својине трећих лица и накнаду за коришћење патента.

Место и датум:

Понуђач:

(штампано име и презиме овлашћеног лица)

М.П.
(читак отисак печата)

(пун потпис)

11. 1. ОБРАЗАЦ ЗА ОЦЕНУ ИСПУЊЕНОСТИ УСЛОВА, ИЗ ЧЛАНА 75. ЗАКОНА О ЈАВНИМ НАБАВКАМА ЗА ПОДИЗВОЂАЧА

У складу са чланом 80. став 5. и став 7. Закона о јавним набавкама, понуђач доказује испуњеност услова из члана 75. Закона о јавним набавкама за подизвођача, тако што уз овај попуњен, потписан и оверен образац и доставља следеће доказе:

А) Правно лице

Рб	Назив документа	број и датум издавања	издат од стране:
1.	Извод из регистра Агенције за привредне регистре, односно извод из регистра надлежног Привредног суда		
2.	1) Извод из казнене евиденције, односно уверење основног суда на чијем подручју се налази седиште домаћег правног лица, односно седиште представништва или огранка страног правног лица, којим се потврђује да правно лице није осуђивано за кривична дела против привреде, кривична дела против животне средине, кривично дело примања или давања мита, кривично дело преваре; 2) Извод из казнене евиденције Посебног одељења за организовани криминал Вишег суда у Београду, којим се потврђује да правно лице није осуђивано за неко од кривичних дела организованог криминала; 3) Извод из казнене евиденције, односно уверење надлежне полицијске управе МУП-а, којим се потврђује да законски заступник понуђача није осуђиван за кривична дела против привреде, кривична дела против животне средине, кривично дело примања или давања мита, кривично дело преваре и неко од кривичних дела организованог криминала (захтев се може поднети према месту рођења или према месту пребивалишта законског заступника). Уколико понуђач има више законских заступника дужан је да достави доказ за сваког од њих. Доказ не може бити старији од 2 (два) месеца пре отварања понуда.		
3.	Потврде привредног и прекршајног суда да му није изречена мера забране обављања делатности, или потврда Агенције за привредне регистре да код тог органа није регистровано, да му је као привредном друштву изречена мера забране обављања делатности, која је на снази у време објаве позива за подношење понуда Доказ мора бити издат након објављивања позива за подношење понуда.		
4.	Уверење Пореске управе Министарства финансија и привреде да је измирио доспеле порезе и доприносе и уверење надлежне управе локалне самоуправе да је измирио обавезе по основу изворних локалних јавних прихода или потврду Агенције за приватизацију да се понуђач налази у поступку приватизације. Доказ не може бити старији од 2 (два) месеца пре отварања понуда.		

Б) Предузетник и физичко лице

Ред. број	Назив документа	број и датум издавања	издат од стране:
1.	Извод из регистра Агенције за привредне регистре, односно извод из регистра надлежног Привредног суда		
2.	Извод из казнене евиденције, односно надлежне полицијске управе МУП-а, којим се потврђује да није осуђиван за неко од кривичних дела као члан организоване криминалне групе, за кривична дела против привреде, кривична дела против животне средине, кривично дело примања или давања мита, кривично дело преваре (захтев се може поднети према месту рођења или према месту пребивалишта). Доказ не може бити старији од 2 (два) месеца пре отварања понуда.		
3.	Предузетници: Потврда прекршајног суда да му није изречена мера забране обављања делатности, или потврда Агенције за привредне регистре да код тог органа није регистровано, да му је као привредном субјекту изречена мера забране обављања делатности, која је на снази у време објаве позива за подношење понуда; Физичка лица: Потврде прекршајног суда да му није изречена мера забране обављања одређених послова. Доказ мора бити издат након објављивања позива за подношење понуда.		
4.	Уверење Пореске управе Министарства финансија и привреде да је измирио доспеле порезе и доприносе и уверење надлежне управе локалне самоуправе да је измирио обавезе по основу изворних локалних јавних прихода или потврду Агенције за приватизацију да се понуђач налази у поступку приватизације. Доказ не може бити старији од 2 (два) месеца пре отварања понуда.		

ДОКУМЕНТА СЛОЖИТИ ПО НАВЕДЕНОМ РЕДОСЛЕДУ

Место и датум:

Понуђач:

(штампано име и презиме овлашћеног лица)

М.П.
(читак отисак печата)

(пун потпис)

НАПОМЕНА:

Лице уписано у регистар понуђача није дужно да приликом подношења понуде доказује испуњеност обавезних услова.

11.2. ОБРАЗАЦ ИЗЈАВЕ ПОДИЗВОЂАЧА О ИСПУЊЕНОСТИ УСЛОВА ЗА УЧЕШЋЕ У ПОСТУПКУ ИЗ ЧЛАНА 76. ЗАКОНА О ЈАВНИМ НАБАВКАМА

У складу са чланом 80. став 7. Закона о јавним набавкама ("Сл. гласник РС" број 124/12), а у вези са чланом 76. Закона, под пуном материјалном и кривичном одговорношћу, као заступник подизвођача

ИЗЈАВЉУЈЕМ

- 1) да располажемо неопходним финансијским, пословним, техничким и кадровским капацитетом за извршење посла подизвођача предметне јавне набавке;
- 2) да над нама није покренут поступак стечаја или ликвидације, односно претходни стечајни поступак.

Место и датум:

Подизвођач:

(штампано име и презиме овлашћеног лица)

М.П.

(читак отисак печата)

(пун потпис)

НАПОМЕНА: Подизвођач мора да попуни Образац изјаве, да га потпише и овери печатом.

12. ОБРАЗАЦ ИЗЈАВЕ ПОНУЂАЧА ДА ЋЕ ОБАВЕСТИТИ НАРУЧИОЦА О ПРОМЕНИ КОЈА ЈЕ У ВЕЗИ СА ИСПУЊЕНОСТИ УСЛОВА ИЗ ЈАВНЕ НАБАВКЕ

У складу са чланом 77. став 7. Закона о јавним набавкама ("Сл. гласник РС" број 124/12), под пуном материјалном и кривичном одговорношћу, као заступник понуђача

ИЗЈАВЉУЈЕМ

да ћемо **без одлагања** писмено обавестити наручиоца о било којој промени у вези са испуњеношћу услова из поступка јавне набавке, а која наступи до доношења одлуке, односно закључења уговора, односно током важења уговора о јавној набавци, и да ћемо о томе доставити доказ.

Место и датум:

Понуђач:

(штампано име и презиме овлашћеног лица)

М.П.

(читак отисак печата)

(пун потпис)

НАПОМЕНА: Понуђач мора да попуни Образац изјаве, да га потпише и овери печатом.

13. ОБРАЗАЦ ИЗЈАВЕ О НЕЗАВИСНОЈ ПОНУДИ

У складу са чланом 26. и 61. став 4. тачка 9. Закона о јавним набавкама ("Сл. гласник РС", број 124/12), под пуном материјалном и кривичном одговорношћу, као заступник понуђача

ИЗЈАВЉУЈЕМ

да понуду за јавну набавку ЈН број 2/14 – Војне значке и амблеми подносим независно, без договора са другим понуђачима или заинтересованим лицима.

Место и датум:

Понуђач:

(штампано име и презиме овлашћеног лица)

М.П.

(читак отисак печата)

(пун потпис)

НАПОМЕНА: Понуђач мора да попуни Образац изјаве, да га потпише и овери печатом.

**14. ОБРАЗАЦ ИЗЈАВЕ ДА ПОНУЂЕНА ДОБРА У СВЕМУ ОДГОВАРАЈУ
УСЛОВИМА КОНКУРСНЕ ДОКУМЕНТАЦИЈЕ**

На основу члана 70. Закона о јавним набавкама ("Сл. гласник РС", бр. 124/12), под пуном материјалном и кривичном одговорношћу,

ИЗЈАВЉУЈЕМ

да понуђена добра у поступку јавне набавке ЈН број 2/14 – Војне значке и амблеми у свему одговарају условима Конкурсне документације и техничкој спецификацији која је дефинисана у делу 3. Конкурсне документације.

Место и датум:

Понуђач:

(штампано име и презиме овлашћеног лица)

М.П.
(читак отисак печата)

(пун потпис)

НАПОМЕНА: Понуђач мора да попуни Образац изјаве, да га потпише и овери печатом.

(ПОПУНИТИ ПРВУ СТРАНУ, СВАКУ СТРАНИЦУ ПАРАФИРАТИ И ОВЕРИТИ ПЕЧАТОМ, ПОСЛЕДЊУ СТРАНИЦУ ОВЕРИТИ ПЕЧАТОМ И ПОТПИСАТИ)



УГОВОР број 2/14

закључен између:

РЕПУБЛИКА СРБИЈА – МИНИСТАРСТВО ОДБРАНЕ – СЕКТОР ЗА ЛЈУДСКЕ РЕСУРСЕ-УПРАВА ЗА ТРАДИЦИЈУ, СТАНДАРД И ВЕТЕРАНЕ-Београд, Немањина бр. 15, коју заступа начелник пуковник Слађан Ристић. - у даљем тексту **Купац**,
 Матични број: 07093608
 ПИБ: 102116082
 Телефон: 011/3205-055;
 Телефакс: 011/3000-310; 011/3000-316;
 Текући рачун број: 840-1620-21 код Управе за трезор Министарства финансија и привреде РС

и

Привредног друштва - у даљем тексту **Продавац**, кога заступа _____
 Матични број:
 ПИБ:
 Телефон:
 Телефакс:
 Текући рачун број:
 Банка:

УГОВОРНЕ СТРАНЕ КОНСТАТУЈУ:

- да је Наручилац, на основу Закона о јавним набавкама („Службени гласник“, бр. 124/2012, у даљем тексту: ЗЈН) спровео поступак јавне набавке ЈН број 2 у отвореном поступку по партијама, чији су предмет Војне значке и амблеми.
- да је понуђач доставио понуду бр. _____, године, која у потпуности одговара спецификацијама;
- да је Наручилац Одлуком о додели уговора бр. _____, године доделио уговор за набавку Војне значке и амблеми;

ЧЛАН 1.
ПРЕДМЕТ УГОВОРА

Продавац се обавезује да Купцу, у складу са прописима који су на снази и овим уговором изврши испоруку по следећем

Ред. Бр	НАЗИВ ДОБРА	Јед. мере	Коли чина	Цена по јед. мере (без ПДВ)
Партија 1. - Идентификационе металне значке				
1.	<i>Значка начелника Генералштаба Војске Србије</i>	КОМ	4	КАО У ОБРАСЦУ ПОДУНЕ
2.	<i>Значка Универзитета одбране</i>	КОМ	30	КАО У ОБРАСЦУ ПОДУНЕ
Партија 2. - Значке текстилне за личну идентификацију				
1.	<i>Значке личне идентификације-за теренску униформу (M10) на ћириличној писму</i>	КОМ	5.000	КАО У ОБРАСЦУ ПОДУНЕ
2.	<i>Значке личне идентификације-за теренску униформу (M10) на латиничном писму</i>	КОМ	1.029	КАО У ОБРАСЦУ ПОДУНЕ
3.	<i>Значке личне идентификације-за теренску униформу (пустињски дезен) на латиничном писму</i>	КОМ	345	КАО У ОБРАСЦУ ПОДУНЕ
Партија 3.- Значке родова и служби				
1.	<i>Значка техничке службе за официра</i>	пар	200	КАО У ОБРАСЦУ ПОДУНЕ
2.	<i>Значка техничке службе за подофицира</i>	пар	200	КАО У ОБРАСЦУ ПОДУНЕ
Партија 4.- Значке завршених школа и курсева				
1.	<i>Значка Командноштабног усавршавања</i>	КОМ	47	КАО У ОБРАСЦУ ПОДУНЕ
2.	<i>Значка Генералштабног усавршавања</i>	КОМ	38	КАО У ОБРАСЦУ ПОДУНЕ
3.	<i>Значка Високих студија безбедности и одбране</i>	КОМ	35	КАО У ОБРАСЦУ ПОДУНЕ
Партија 5.- Војне значке				
1.	<i>Значка „Примеран официр – подофицир – професионални војник“</i>	КОМ	500	КАО У ОБРАСЦУ ПОДУНЕ
2.	<i>Значка „Најбоља посада – послуга - тим“</i>	КОМ	100	КАО У ОБРАСЦУ ПОДУНЕ
3.	<i>Значка „Одличан стрелац“</i>	КОМ	200	КАО У ОБРАСЦУ ПОДУНЕ
Партија 6.- Војни амблеми				
1.	<i>Амблем са Државном заставом Републике Србије</i>	КОМ	3.000	КАО У ОБРАСЦУ ПОДУНЕ
2.	<i>Амблем централне логистичке базе за службену и свечану униформу</i>	КОМ	500	КАО У ОБРАСЦУ ПОДУНЕ
3.	<i>Амблем централне логистичке базе за теренску униформу</i>	КОМ	1000	КАО У ОБРАСЦУ ПОДУНЕ
4.	<i>Амблем Бригаде везе за службену и свечану униформу</i>	КОМ	100	КАО У ОБРАСЦУ ПОДУНЕ
5.	<i>Амблем Бригаде везе за за теренску униформу</i>	КОМ	500	КАО У ОБРАСЦУ ПОДУНЕ
6.	<i>Амблем 224. центра за електронска дејства за службену и свечану униформу</i>	КОМ	100	КАО У ОБРАСЦУ ПОДУНЕ
7.	<i>Амблем 224. центра за електронска дејства за теренску униформу</i>	КОМ	500	КАО У ОБРАСЦУ ПОДУНЕ

Ред. Бр	НАЗИВ ДОБРА	Јед. мере	Количина	Цена по јед. мере (без ПДВ)
8.	Амблем батаљона Војне полиције специјалне намене „Кобре“ за службену и свечану униформу	КОМ	100	КАО У ОБРАСЦУ ПОДУНЕ
9.	Амблем батаљона Војне полиције специјалне намене „Кобре“ за теренску униформу	КОМ	500	КАО У ОБРАСЦУ ПОДУНЕ
10.	Амблем батаљона за Противтерористичка дејства Специјалне бригаде за службену и свечану униформу	КОМ	100	КАО У ОБРАСЦУ ПОДУНЕ
11.	Амблем батаљона за Противтерористичка дејства Специјалне бригаде за теренску униформу	КОМ	500	КАО У ОБРАСЦУ ПОДУНЕ
12.	Амблем 1. бригаде Копнене војске за службену и свечану униформу	КОМ	100	КАО У ОБРАСЦУ ПОДУНЕ
13.	Амблем 1. бригаде Копнене војске за теренску униформу	КОМ	500	КАО У ОБРАСЦУ ПОДУНЕ
14.	Амблем 2. бригаде Копнене војске за службену и свечану униформу	КОМ	100	КАО У ОБРАСЦУ ПОДУНЕ
15.	Амблем 2. бригаде Копнене војске за теренску униформу	КОМ	500	КАО У ОБРАСЦУ ПОДУНЕ
16.	Амблем 3. бригаде Копнене војске за службену и свечану униформу	КОМ	100	КАО У ОБРАСЦУ ПОДУНЕ
17.	Амблем 3. бригаде Копнене војске за теренску униформу	КОМ	500	КАО У ОБРАСЦУ ПОДУНЕ
18.	Амблем 4. бригаде Копнене војске за службену и свечану униформу	КОМ	100	КАО У ОБРАСЦУ ПОДУНЕ
19.	Амблем 4. бригаде Копнене војске за теренску униформу	КОМ	500	КАО У ОБРАСЦУ ПОДУНЕ
20.	Амблем мешовите артиљеријске бригаде за службену и свечану униформу	КОМ	100	КАО У ОБРАСЦУ ПОДУНЕ
21.	Амблем мешовите артиљеријске бригаде за теренску униформу	КОМ	500	КАО У ОБРАСЦУ ПОДУНЕ
22.	Амблем 63. падобранског батаљона Специјалне бригаде за службену и свечану униформу	КОМ	100	КАО У ОБРАСЦУ ПОДУНЕ
23.	Амблем 63. падобранског батаљона Специјалне бригаде за теренску униформу	КОМ	500	КАО У ОБРАСЦУ ПОДУНЕ
24.	Амблем 21. батаљона везе Команде копнене војске за службену и свечану униформу	КОМ	100	КАО У ОБРАСЦУ ПОДУНЕ
25.	Амблем 21. батаљона везе Команде копнене војске за теренску униформу	КОМ	500	КАО У ОБРАСЦУ ПОДУНЕ
26.	Амблем 246. батаљона АБХО Команде копнене војске за службену и свечану униформу	КОМ	100	КАО У ОБРАСЦУ ПОДУНЕ
27.	Амблем 246. батаљона АБХО Команде копнене војске за теренску униформу	КОМ	500	КАО У ОБРАСЦУ ПОДУНЕ
28.	Амблем речне флотиле за службену и свечану униформу	КОМ	100	КАО У ОБРАСЦУ ПОДУНЕ
29.	Амблем речне флотиле за теренску униформу	КОМ	500	КАО У ОБРАСЦУ ПОДУНЕ
30.	Амблем 204. ваздухопловне бригаде за службену и свечану униформу.	КОМ	100	КАО У ОБРАСЦУ ПОДУНЕ
31.	Амблем 204. ваздухопловне бригаде за теренску униформу.	КОМ	500	КАО У ОБРАСЦУ ПОДУНЕ
32.	Амблем 98. ваздухопловне бригаде за службену и свечану униформу.	КОМ	100	КАО У ОБРАСЦУ ПОДУНЕ
33.	Амблем 98. ваздухопловне бригаде за теренску униформу.	КОМ	100	КАО У ОБРАСЦУ ПОДУНЕ
34.	Амблем 250. ракетне бригаде за противваздухопловна дејства за службену и свечану униформу.	КОМ	100	КАО У ОБРАСЦУ ПОДУНЕ

35.	Амблем 250. ракетне бригаде за противваздухопловна дејства за теренску униформу.	КОМ	500	КАО У ОБРАСЦУ ПОДУНЕ
36.	Амблем 126. бригаде ВОЈИН за службену и свечану униформу.	КОМ	100	КАО У ОБРАСЦУ ПОДУНЕ
37.	Амблем 126. бригаде ВОЈИН за теренску униформу.	КОМ	500	КАО У ОБРАСЦУ ПОДУНЕ
38.	Амблем 333. инжињеријског батаљона Команде ваздухопловства и противваздухопловне одбране за службену и свечану униформу	КОМ	100	КАО У ОБРАСЦУ ПОДУНЕ
39.	Амблем 333. инжињеријског батаљона Команде ваздухопловства и противваздухопловне одбране за теренску униформу	КОМ	500	КАО У ОБРАСЦУ ПОДУНЕ
40.	Амблем 210. инжињеријског батаљона везе Команде ваздухопловства и противваздухопловне одбране за службену и свечану униформу	КОМ	100	КАО У ОБРАСЦУ ПОДУНЕ
41.	Амблем 210. инжињеријског батаљона Команде ваздухопловства и противваздухопловне одбране за теренску униформу	КОМ	500	КАО У ОБРАСЦУ ПОДУНЕ
42.	Амблем 1. центра за обуку за службену и свечану униформу	КОМ	100	КАО У ОБРАСЦУ ПОДУНЕ
43.	Амблем 1. центра за обуку за теренску униформу	КОМ	500	КАО У ОБРАСЦУ ПОДУНЕ
44.	Амблем 2. центра за обуку за службену и свечану униформу	КОМ	100	КАО У ОБРАСЦУ ПОДУНЕ
45.	Амблем 2. центра за обуку за теренску униформу	КОМ	500	КАО У ОБРАСЦУ ПОДУНЕ
46.	Амблем 3. центра за обуку за службену и свечану униформу	КОМ	100	КАО У ОБРАСЦУ ПОДУНЕ
47.	Амблем 3. центра за обуку за теренску униформу	КОМ	500	КАО У ОБРАСЦУ ПОДУНЕ
48.	Амблем центра за обуку Копнене војске за службену и свечану униформу	КОМ	100	КАО У ОБРАСЦУ ПОДУНЕ
49.	Амблем центра за обуку Копнене војске за теренску униформу	КОМ	500	КАО У ОБРАСЦУ ПОДУНЕ
50.	Амблем центра за обуку ваздухопловства и противваздухопловне одбране Команде за обуку за службену и свечану униформу	КОМ	100	КАО У ОБРАСЦУ ПОДУНЕ
51.	Амблем центра за обуку ваздухопловства и противваздухопловне одбране Команде за обуку за теренску униформу	КОМ	500	КАО У ОБРАСЦУ ПОДУНЕ
52.	Амблем центра за обуку везе информатике и електронских дејстава Команде за обуку за службену и свечану униформу.	КОМ	100	КАО У ОБРАСЦУ ПОДУНЕ
53.	Амблем центра за обуку везе информатике и електронских дејстава Команде за обуку за теренску униформу.	КОМ	500	КАО У ОБРАСЦУ ПОДУНЕ
54.	Амблем центра за обуку логистике Команде за обуку за службену и свечану униформу.	КОМ	100	КАО У ОБРАСЦУ ПОДУНЕ
55.	Амблем центра за обуку логистике Команде за обуку за теренску униформу.	КОМ	500	КАО У ОБРАСЦУ ПОДУНЕ
56.	Амблем центра за усавршавање кадрова АБХО Команде за обуку за службену и свечану униформу.	КОМ	100	КАО У ОБРАСЦУ ПОДУНЕ
57.	Амблем центра за усавршавање кадрова АБХО Команде за обуку за теренску униформу.	КОМ	500	КАО У ОБРАСЦУ ПОДУНЕ

Продавац се обавезује да Купцу у складу са прописима који су на снази и овим Уговором изврши испоруку Војних значки и амблема по цени, квалитету, количини и роковима наведеним у овом уговору, а Купац да иста плати.

ЧЛАН 1.1.

(ПОПУЊАВА СЕ САМО У СЛУЧАЈУ ЗАЈЕДНИЧКЕ ПОНУДЕ)

Уговорне стране су сагласне да Добављач наступа као члан групе понуђача, чији су ланови групе следећи:

ЧЛАН 1.2.

(ПОПУЊАВА СЕ САМО У СЛУЧАЈУ ПОНУДЕ СА ПОДИЗВОЂАЧЕМ/ИМА)

Уговорне стране су сагласне да Добављач наступа са подизвођачем/има

ЧЛАН 2.

ЦЕНА

Купац и Продавац су се споразумели да се цене за добра из члана 1. Уговора односе на испоручене јединице мере и подразумевају франко складиште крајњег примаоца добара.

Цене су без пореза на додатну вредност и фиксне су, односно не могу се мењати до коначне реализације уговора.

Укупна вредност уговора износи: _____ динара без ПДВ-а , а укупна вредност са ПДВ-ом износи _____ динара.

ЧЛАН 3.

КВАЛИТЕТ, УСЛОВИ ИЗРАДЕ И ОВЕРА УЗОРАКА

Уговорена добра морају бити нова и по квалитету морају у потпуности одговарати захтевима за квалитет који је прописан Техничким карактеристикама (спецификацијама) које су прилог уговора и чине његов саставни део и овереним узорцима (од стране Вјотехничког института Сектора за материјалне ресурсе Министарства одбране- у даљем тексту: ВТИ СМР МО).

Одступања у квалитету су дозвољена само у оквиру задатих толеранција у Техничким карактеристикама (спецификацијама).

Продавац обезбеђује сав основни материјал, репроматеријал и ситан прибор за израду уговорених добара.

Овера узорака за добра **из партије 1** врши се органолептички и она је бесплатна. Приликом овере продавац је дужан да достави Атест о уграђеном репроматеријалу.

Овера узорака за добра на редном броју 1. и 3. **из партије 2** врши се органолептички и она је бесплатна. Приликом овере продавац је дужан да достави атест о уграђеном репроматеријалу.

Овера узорака за добра **из партије 3, 4, 5 и 6** врши се органолептички и она је бесплатна. Приликом овере продавац је дужан да достави Атест о уграђеном репроматеријалу.

За оверу узорака добара из партије 1 и партије 4 продавац је дужан да достави од сваког уговореног добра по једну јединицу. По извршеној овери добара из партије 1 и партије 4 Одсек за ИнМС ВТИ је дужан да оверене узорке пломбира и изда на реверс продавцу ради серијске производње и квалитативног пријема. Продавац је у обавези да по извршеном квалитативном пријему и испоруци уговорених добара иста врати Одсеку за ИнМС ВТИ.

За оверу узорака добара редном броју 1. и 3. из партије 2 и свих уговорених добара из партије 3,5 и 6 продавац је дужан да достави по две јединице производа.

Продавац је у обавези да пре почетка производње, у року од **5 (пет) дана од дана закључења уговора за добра из партије 4, а за сва остала добра у року од 10 (десет) дана од дана закључења уговора**, достави узорке на оверу у ВТИ СМР МО, која ће се вршити на основу званичног дописа предузећа који се доставља на адресу: Одсек за ИнМС ВТИ, Ратка Ресановића број 1 (контакт телефон 011/2051-699 или 011/2051-551, факс 011/2508-474), у којем морају да се наведу датум достављања узорака, број уговора, назив и количина узорака који се достављају.

Рок за оверу узорака од стране Одсека за ИнМС ВТИ, односно за обавештење о евентуалном одбијању овере узорака са разлосима за одбијање је **највише 2 (два) дана** од дана достављања узорака за добра из партије 4, а за сва остала добра **највише 5 (пет) дана** од дана достављања узорака.

Уколико је овера узорака дуже трајала, а добављач је узорке доставио у предвиђеном року, рок испоруке се продужава за број дана колико је овера узорака дуже трајала, што се утврђује на основу писаног обавештења о броју дана кашњења овере узорака, које је Одсек за ИнМС ВТИ дужан да достави Управи за ТСВ СЈР МО и Продавцу.

Уколико узорак не задовољава уговорне параметре квалитета добављачу се даје **накнадни рок од 5 (пет) дана за корекцију и достављање нових узорака на оверу.**

Уколико продавац ни у другом покушају не изврши оверу узорака, наручилац може покренути поступак за једнострано раскидање уговора. Други покушај овере узорака не утиче на продужетак рока испоруке. Уколико продавац не изврши оверу узорака ни у другом покушају у обавези је да за наредни покушај овере узорака тражи сагласност од Управе за ТСВ СЈР МО.

Једна јединица оверених узорака из партије 2, 3, 5 и 6, враћа се продавац за серијску производњу и квалитативни пријем и исти је дужан да их покаже Војној контроли квалитета Сектора за материјалне ресурсе Министарства одбране (у даљем тексту: ВКК СМР МО) и да их чува најмање 2 (две) године, после реализације уговора. Друга јединица оверених узорака остаје у власништву Одсека за ИнМС ВТИ.

Одсек за ИнМС ВТИ има бавезу да достави обавештење Управи за ТСВ СЈР МО о датумима овере узорака ради праћења реализације уговора.

ЧЛАН 4.

КВАЛИТАТИВНИ И КВАНТИТАТИВНИ ПРИЈЕМ

Продавац преузима потпуну одговорност за квалитет израде уговорених добара и обавезује се да ће произведена добра у свему одговарати захтевима за квалитет који је прописан Техничким карактеристикама (спецификацијама) које су саставни део уговора и овереном узорку.

Продавац се обавезује да у року од 15 (петнаест) дана од потписивања уговора План производње-термин план реализације уговора и исти достави ВКК СМР МО. План производње-термин план реализације уговора је документ којим се идентификује предмети-добра производње, потребни ресурси и рокови за реализацију уговора. Форма Плана производње-термин плана реализације уговора није прецизно дефинисана и њу продавац прилагођава сопственим потребама и захтевима Уговора.

Продавац се обавезује да пре почетка реализације уговора изradi и са проверавачем ВКК СМР МО усагласи План квалитета и/или План контролисања добара која су предмет уговора. План квалитета је докуменат којим се за специфичан производ, процес или уговор утврђује које се процедуре и одговарајући ресурси морају применити, ко мора да их примени и када. План контролисања је документ продавца и представља плански и технички документ Плана квалитета или плана контроле квалитета којим се дефинише мерење, контролисање и испитивање једне или више карактеристика производа или процеса са вођењем записника о квалитету ради утврђивања усаглашености са специфичним захтевима. Форма Плана квалитета и Плана контролисања добара није прецизно дефинисана и њу продавац прилагођава сопственим потребама и захтевима Уговора.

Консултације у вези са квалитетом уговорених добара и квалитативним пријемом продавац може да обави са представницима ВКК СМР МО (контакт телефон: 011/2051-486 или 011/2051-488).

Уколико продавац није и произвођач, дужан је да наведе са којим предузећем је уговорио производњу и складиштење, као и опрему са којом оно располаже ради благовремене припреме контролора за контролу процеса производње и евентуално вршење међуфазне контроле.

Контролу производње, узорковање и квалитативни пријем врши ВКК СМР МО у складишту добављача (искључиво у Републици Србији) на основу овереног узорка и техничких карактеристика (спецификација) у року од 5 (пет) дана од дана када су, према позиву средства припремљена за пријем о чему ће се сачинити записник о квалитативном пријему добар

Продавац је у обавези да благовремено (најкасније 5 (пет) дана, од датума извршења пријема који је назначен у захтеву) обавести ВКК СМР МО, писано телефаксом на број 011/2505-880 или е-mailом на адресу: vkk@mod.gov.rs о припремљености добара, која су предмет уговора за извршење пријема, при чему наводи број уговора, место извршења пријема, количину и врсту добара која ће бити припремљена за пријем. Један примерак захтева за квалитативни пријем добављач доставља и Управи за ТСВ СЈР МО у писаној форми телефаксом на број 011/3000-316 ради праћења реализације уговора.

Уколико проверавач/и из било којих разлога у датом року не изврши/е квалитативни пријем, о томе одмах писаним путем обавештава продавца и Управу за ТСВ СЈР МО са образложењем кашњења, а продавац се продужава рок испоруке за број дана кашњења.

Продавац има обавезу да проверавачу/има, без надокнаде, обезбеди услове потребне за контролу квалитета предмета уговора, укључујући простор и услуге административног и техничког особља, телефонске везе и материјално обезбеђење радног простора.

Пре отпочињања квалитативног пријема, продавац је у обавези да проверавачу/има омогући проверу да ли су припремљене количине у складу са уговореним по врсти, количини добара и крајњем кориснику. Обједињени преглед уговорених, припремљених и примљених добара, оверен од стране проверавача је саставни део Записника о пријему.

Продавац је обавезан да издвоји добра која су предмет уговора, од осталих добара намењених тржишту у посебну просторију или део магацинског простора. Прегледане и примљене количине добара, проверавач/и видно обележава/но са одговарајућим печатом.

➤ **КВАЛИТАТИВНИ ПРИЈЕМ ЗА ДОБРА ИЗ ПАРТИЈЕ 1, 3 и 4:**

За добра на редном броју 1. из партије 1 ВКК СМР МО је у обавези да методом случајног узорковања издвоји и органолептички прегледа најмање 2 јединице од припремљених добара за испоруку, а по слободној процени може узорковати и сва добра припремљена за испоруку.

За добра на редном броју 2. из партије 1 ВКК СМР МО је у обавези да методом случајног узорковања издвоји и органолептички прегледа најмање 10% од припремљених добара за испоруку, а по слободној процени може узорковати и већи број припремљених добара за испоруку.

За добра из партије 3 ВКК СМР МО је у обавези да методом случајног узорковања издвоји и органолептички прегледа најмање 10% од припремљених добара за испоруку, а по слободној процени може узорковати и већи број припремљених добара за испоруку.

За добра из партије 4 ВКК СМР МО је у обавези да методом случајног узорковања издвоји и органолептички прегледа најмање 10% од припремљених добара за испоруку, а по слободној процени може узорковати и већи број припремљених добара за испоруку.

Пре одпочињања органолептичког квалитативног пријема продавац је у обавези да приложи и стави на увид проверивачу/има квалитета ВКК СМР МО доказ о врсти уграђеног материјала из кога се може недвосмислено утврдити да су уговорена добра израђена од захтеваног материјала, као и изјаву под пуном материјалном и кривичном одговорношћу да су уговорена добра израђена по приложеном доказу. Уколико приложени докази, не задовољавају захтеве из техничке спецификације органолептички квалитативни пријем се неће вршити.

Проверавач/и ВКК СМР МО задржава право да узорак уговорених добара пошаље на лабораторијско испитивање уколико посумња на квалитет уграђених репроматеријала или посумња у валидност приложене документације. Трошкове доставе и лабораторијске анализе у I степену сноси продавац. Лабораторију за испитивање одређује проверавач/и ВКК СМР МО. Рок испоруке уговорених добара за које је узет узорак и послат на лабораторијско испитивање продужава се за број дана за колико је трајала лабораторијска провера квалитета.

Продавац је у овабавези да увећа број уговорених добара за број узорака који се издваја за лабораторијску проверу (по један узорак за први и други степен испитивања). Један узорак је једна јединица мере уговорених добара.

Проверавач/и ВКК СМР МО сачињава/ју Записник о органолептичком прегледу и квалитативном пријему уговорених добара.

Ако проверавач/и ВКК СМР МО приликом органолептичког пријема уочи недостатке и наложи њихово отклањање и ако се приликом поновног органолептичког пријема уоче исти или нови недостаци, та количина готових добара се продавцу ставља на располагање и њен пријем се неће разматрати нити вршити.

Уколико продавац није сагласан са налазом проверавача/а ВКК СМР МО при органолептичком квалитативном пријему може захтевати поновни комисијски органолептички пријем. Исти врши мешовита комисија коју сачињавају два члана продавца, два члана купца и један неутралан члан (стручно лице из те области), које споразумно одређују купац и продавац. Комисија има задатак да потврди или демантује првобитни налаз органолептичког квалитативног пријема проверавача и не може да доноси било какве одлуке које су у супротности са Уговором. Трошкове поновљеног комисијског пријема сноси продавац.

Један примерак Записника о органолептичком прегледу и квалитативном пријему уговорених добара без прилога који се односе на квалитет и изјаве продавца, обавезно се доставља Управи за ТСВ СЈР МО ради праћења реализације уговора.

Продавац је дужан да крајњем примаоцу, уз отпремницу, достави оверену фотокопију Записника о органолептичком прегледу и квалитативном пријему уговорених добара.

➤ **КВАЛИТАТИВНИ ПРИЈЕМ ЗА ДОБРА ИЗ ПАРТИЈЕ 2**

Продавац је у обавези да прилоком прве испоруке свих добара из партије 2 да Управи за ТСВ СЈР МО достави Атест о лабораторијском испитивању предметних добара од стране акредитоване лабораторије која је вршила лабораторијску анализу. Квалитативни пријем добара из ове партије врши комисија крајњег примаоца.

➤ **КВАЛИТАТИВНИ ПРИЈЕМ ЗА ДОБРА ИЗ ПАРТИЈЕ 5:**

За добра из партије 5 ВКК СМР МО је у обавези да методом случајног узорковања издвоји и органолептички прегледа најмање 10% од припремљених добара за испоруку, а по слободној процени може узорковати и већи број припремљених добара за испоруку.

Лабораторијска провера квалитета војних значака врши се из готових производа лабораторијском провером саставних делова (значке и траке за врпцу). Лабораторијска провера квалитета наведених добара подразумева проверу квалитета према техничким карактеристикама (спецификацијама) из уговора. Број узорака за лабораторијску проверу квалитета за добра одређује се према следећој табели:

Редни број	Укупна количина за испоруку (комада)	Број узорака за испитивање у I степену	Број узорака за испитивање у II степену (контраузори)
1.	од 1 до 500	2	2
2.	од 501 до 1000	3	3
Један узорак чине две јединице производа			
1	трака за врпце (m)	1,5	1

Продавац се обавезује да произведену количину војних значака увећа за број узорака из табеле.

Наручилац одређује лабораторију за испитивање квалитета производа у акредитованим лабораторијама или сопственим лабораторијама о трошку продавца.

Продавац преузима на чување контролне узорке добара до суперанализе или истека гарантног рока како је наведено у члану 9 уговора.

У случају кад нека од уговорених страна није сагласна са налазима лабораторије у I степену, уговорне стране ће споразумно ангажовати независну акредитовану лабораторију. Транспорт узорака на лабораторијску анализу и/или суперанализу извршиће продавац о свом трошку.

Резултати суперанализе су коначни, а трошкове ангажовања лабораторије за суперанализу сносиће страна чија је тврдња о квалитету оспорена резултатом. Налаз мешовите комисије и лабораторије која је вршила суперанализу је коначан за обе стране.

Након добијања извештаја о лабораторијском испитивању, надлежни орган ВКК СМР МО доноси решење о пријему, односно одбијању уговорених добара са разлога одбијања. Решење се доноси у року од 5 (пет) дана од датума када је лабораторијска анализа заведена у деловодни протокол ВКК СМР МО. Уколико се решење не донесе у назначеном року, ВКК СМР МО о томе писаним путем обавештава продавца и Управу за традицију, стандард и ветеране СЈР МО са образложењем кашњења, а продавцу се продужава рок испоруке за број дана кашњења.

Један примерак решења и записника о пријему/одбијању добара које је донела ВКК СМР МО обавезно се доставља Управи за ТСВ СЈР МО, ради праћења реализације Уговора.

Забрањује се испорука добара пре добијања Решења о квалитативном пријему од стране надлежног контролног органа купца. Продавац је дужан да крајњем примаоцу, уз отпремницу, достави оверену фотокопију наведеног решења и записника о квалитативном пријему.

➤ **КВАЛИТАТИВНИ ПРИЈЕМ ЗА ДОБРА ИЗ ПАРТИЈЕ 6:**

За добра из партије 6 ВКК СМР МО је у обавези да методом случајног узорковања издвоји и органолептички прегледа најмање 10% од припремљених добара за испоруку, а по слободној процени може узорковати и већи број припремљених добара за испоруку.

Лабораторијска провера квалитета војних амблема врши се из готових производа лабораторијском провером, која подразумева проверу квалитета према техничким спецификацијама из уговора.

Број узорака за лабораторијску проверу квалитета за добра одређује се према следећој табели:

Редни број	Укупна количина за испоруку (комада)	Број узорака за испитивање у I степену	Број узорака за испитивање у II степену (контраузорци)
------------	--------------------------------------	--	--

2.	од 1 до 500	1	1
3.	од 501 до 1000	2	2
4.	на сваких наредних 1000 по	1	1
Један узорак чини пет јединица производа. Посебно се посматрају амблеми за теренску униформу, а посебно амблеми за свечану и службену униформу и амблеми са државном заставом			

Наручилац одређује лабораторију за испитивање квалитета производа у акредитованим лабораторијама о трошку продавца.

У случају када нека од уговорених страна није сагласна са налазима лабораторије у I степену, уговорне стране ће споразумно ангажовати независну акредитовану лабораторију. Транспорт узорака на лабораторијску анализу и/или суперанализу извршиће продавац о свом трошку.

Резултати суперанализе су коначни, а трошкове ангажовања лабораторије за суперанализу сносиће страна чија је тврдња о квалитету оспорена резултатом. Налаз мешовите комисије и лабораторије која је вршила суперанализу је коначан за обе стране.

Након добијања извештаја о лабораторијском испитивању, надлежни орган ВКК СМР МО доноси Решење о пријему, односно одбијању уговорених добара са разлога одбијања. Решење се доноси у року од 5 (пет) радних дана од датума када је лабораторијска анализа заведена у деловодни протокол ВКК СМР МО. Уколико се решење не донесе у назначеном року, ВКК СМР МО о томе писаним путем обавештава продавца и Управу за ТСВ СЈР МО са образложењем кашњења, а продавцу се продужава рок испоруке за број дана кашњења.

Један примерак решења и записника о пријему/одбијању добара које је донела ВКК СМР МО обавезно се доставља Управи за ТСВ СЈР МО, ради праћења реализације Уговора.

Забрањује се испорука добара пре добијања Решења о квалитативном пријему од стране надлежног контролног органа ВКК СМР МО.

Продавац је дужан да крајњем примаоцу, уз отпремницу, достави оверену фотокопију наведеног Решења и Записника о квалитативном пријему.

Квантитативни пријем врши комисија или лице које одреди крајњи прималац (према важећим прописима и наређењима) и представник Управе за ТСВ СЈР МО у присуству овлашћеног представника продавца.

Квантитативни пријем (утврђивање присуства печата ВКК СМР МО, бројање и појединачни преглед предметног добра и сваког паковања) врши се у складишту крајњег примаоца о чему се сачињава и комисијски Записник о квантитативном пријему који овлашћени представници уговорних страна састављају и потписују (оверавају печатом крајњег корисника). Отпремницу продавца потврђује потписом овлашћени представник крајњег примаоца.

Организацију транспорта врши добавалач о свом трошку.

ЧЛАН 5. ГАРАНЦИЈА И РЕКЛАМАЦИЈА

Крајњи прималац дужан је да испоручена добра прегледа и да саопшти примедбе продавцу у погледу видљивих недостатака. У случају да се на месту пријема констатује одступање у количини и оштећења на испорученим добрима, крајњи прималац је дужан да сачини записник који ће потписати овлашћени представник добављача и тиме потврдити утврђене недостатке. Рок за отклањање недостатака у квалитету и квантитету приликом пријема не може бити дужи од 15 (петнаест) дана од дана сачињавања записника о недостатцима.

Уколико се утврди постојање недостатака комисија за квантитативни пријем неће извршити пријем оштећених или неупакованих добара из члана 1. Уговора, те ће се сматрати да иста добављач није испоручио.

За испоручена добра из члана 1. Уговора, Продавац даје гаранцију од 24 месеца, а гарантни рок почиње да траје од дана испоруке добара у складиште крајњег примаоца.

У случају записнички утврђених недостатака у квантитету и квалитету приликом испоруке, продавац је дужан да најкасније у року од 5 (пет) дана од дана сачињавања записника отклони недостатке на рекламираним добрима или испоручи нова. Уколико продавац није у могућности да отклони недостатке, односно да неисправна добра замени исправним, комисија купца ће извршити процену штете, коју је продавац у обавези да надокнади.

Ако се након пријема утврди недостатак који се није могао открити уобичајеним прегледом приликом пријема добара (скривени недостатак), крајњи прималац ће обавестити продавца у року од 24 (двадесетчетири) часа од утврђеног стања, а у року од 5 (пет) дана ће послати продавцу писану рекламацију.

Продавац је дужан да у року од 20 (двадесет) дана од дана пријема писане рекламације реши рекламацију, односно о свом трошку отклони недостатак или испоручи исправна добра без недостатака. Уколико продавац није у могућности да отклони недостатке, односно да неисправна добра замени исправним, комисија купца ће извршити процену штете, коју је продавац у обавези да надокнади купцу.

ЧЛАН 6. РОК И МЕСТО ИСПОРУКЕ

Продавац је дужан да уговорена добра испоручи према диспозицији која је прилог Уговора.

Лица за контакт по местима испоруке:

- ВП 2289 Београд, ул. Јована Мариновића бб, лице за контакт: старији водник I класе Мицковић Јовица, 011/2064-078 или 066/8720559.
- ВП 2289 Београд, ул. Немањина 15, лице за контакт: старији водник Синиша Вуковић, 011/3201-865,
- ВП 2977 Београд, ул. Генерала Павла Јуришића Штурма 33, лице за контакт: мајор Здравко Дураковић, 011/3006-305 или 011/3006-146.
- ВП 2078-5 Младеновац, ул. Хајдук Вељкова бб, лице за контакт: потпуковник Ненад Радовић, 011/8232-6956 или 034/507-272; мтб: 064/83 29 841 или 064/12 61 912,

Рок испоруке за сва добара из партије 1 не може бити дужи од 20 дана од дана овере узорака, а место испоруке је ВП 2289 Београд ул. Јована Мариновића бб.

Сва добра из партије 2 испоручују се сукцесивно, у року од 15 дана од дана пријема захтева за испоруку од стране Управе за ТСВ СЈР МО.

Место испоруке за 500 комада добара са редног броја 1 из партије 2 је Централни магацин Војне академије у Београду, ул. Генерала Павла Јуришића Штрума број 33, а за преосталу количину од 4.500 комада је Интендантски сервис у Београду, Немањина улица број 15. За добра са редног броја 2. и 3. из партије 2 место испоруке је Интендантски сервис у Београду, Немањина улица број 15.

Рок испоруке добара из партије 3 и 5 не може бити дужи од 30 дана од дана овере узорака, а место испоруке је ВП 2289 Београд ул. Јована Мариновића бб.

Рок испоруке за 20 комада добара на редном броју 1, за 5 комада добара на редном броју 2 и за 15 комада добара на редном броју 3 из партије 4 не може бити дужи од 10 дана од дана овере узорака, а за остале количине не може бити дужи од 30 дана од дана овере узорака. Место испоруке за сва добра из партије 4 је Централни магацин Војне академије у Београду, ул. Генерала Павла Јуришића Штрума број 33.

Рок испоруке за 2.420 комада добара на редном броју 1 из партије 60 не може бити дужи од 60 дана од дана потписивања Уговора, а за преосталу количину од 580 комада рок испоруке не може бити дужи од 90 дана од дана потписивања Уговора. Место испоруке је Интендантски сервис у Београду, Немањина улица број 15.

Рок испоруке за добра из партија 6 са редних бројева од 2 до 57 не може бити дужи од 120 дана од дана потписивања Уговора, а место испоруке је ВП 2078-5 Младеновац.

Продавац у обавези да телефоном и у писаном облику, путем факса најави испоруку уговорених добара најмање 3 (три) дана пре испоруке истих.

Испорука се врши превозом кога обезбеђује и плаћа продавац. Врсту превоза одређује добављач. Испорука се сматра извршеном даном предаје добара примаоцу што се доказује овереном отпремницом.

Наручилац, тј. Управа за традицијум стандард и ветеране СЈР МО, задржава право измене диспозиција – места испоруке и количина по месту испоруке с тим да су укупно уговорене количине непромењиве.

Рок испоруке може се продужити због наступања више силе сходно одредбама Закона о облигационим односима (“Службени лист СФРЈ”, бр. 29/78, 39/85, 45/89 и 57/89, “Службени лист СРЈ”, бр. 31/93, 22/99 и 44/99) или због наступања других објективних доказивих разлога о којима уговорене стране треба да постигну писмену сагласност.

У том случају Продавац је дужан да Купцу благовремено достави писмени захтев за продужење рока испоруке, уз образложење разлога, а најкасније 2 (два) дана пре истека уговореног рока за испоруку, уз навођење неког од објективних разлога (са елементима који потврђују постојање више силе). Уколико Купац прихвати образложени разлог, закључиће се одговарајући анекс уговора.

Квантитативни пријем врши комисија или лице које одреди крајњи прималац (према важећим прописима и наређењима) и представник Управе за ТСВ СЈР МО у присуству овлашћеног представника продавца.

Квантитативни пријем (утврђивање присуства печата ВКК СМР МО, бројање и појединачни преглед предметног добра и сваког паковања) врши се у складишту крајњег примаоца о чему се сачињава и комисијски Записник о квантитативном пријему који овлашћени представници уговорних страна састављају и потписују (оверавају печатом крајњег корисника). Отпремницу добављача потврђује потписом овлашћени представник крајњег примаоца.

ЧЛАН 7. НАЧИН ПЛАЊАЊА

Исплату испоручених добара из члана 1. овог уговора врше крајњи примаоци или Купац, у року од **(као у понуди)** дана од дана пријема добара у складиште крајњег примаоца, с тим што ће се исплаћивати само стварно примљене количине, без обзира колико је назначено у рачуну.

За сва предметна добра из партија 1, 3, 4, 5 и 6 плаћање врши Управа за ТСВ СЈР МО, књиговодствена шифра "929" конто 4261.

За добро из партија 2 са редног броја 2 и 3 за место испоруке ВП 2289 Београд (Интендантски сервис Немањина 15) и за количину 2.420 комада добара на редном броју 1 партије 6 плаћање врши ЦМО ЗОК ГШ ВС, књиговодствена шифра "250" конто 4261.

За добра из партије 2 са редног броја од 1 за сва места испоруке плаћање врше крајњи примаоци на терет Управе за ТСВ СЈР МО, књиговодствена шифра "929" конто 4261.

Продавац је дужан да достави крајњем примаоцу рачун за исплату са овереном отпремницом, а Управи за ТСВ СЈР МО један примерак рачуна са напоменом "ЗА ЕВИДЕНЦИЈУ".

Продавац је дужан да одмах, а најкасније 7 (седам) дана по испоруци добара достави крајњем примаоцу исплатну документацију, коју чине следећа **оригинална** документа:

- оригинални рачун за исплату, у два примерка,
- отпремницу оверену и потписану од стране примаоца добара,
- решење ВКК о пријему (уколико се врши лабораторијска провера квалитета),
- записник о квалитативном пријему ВКК СМР МО,
- записник о квантитативном пријему добара,

аУправи за традицију, стандард и ветеране СЈР МО један примерак рачуна и отпремнице са напоменом "ЗА ЕВИДЕНЦИЈУ".

У рачуну морају бити наведени сви елементи: број уговора и датум закључења уговора, број и датум отпреме, назив добра из члана 1. овог уговора, испоручена количина, појединачна цена и укупан износ, текући рачун продавца и друго што је битно за исплату и евиденцију

Уколико Продавац не достави крајњем примаоцу исплатну документацију у року из претходног става, рок плаћања се продужава за онолико дана колико је каснио са достављањем исплатне документације.

Уколико је дошло до кашњења у испоруци добара из разлога наведених у члану 3. и 4. уговора, Продавац је дужан да то документује достављањем уз рачун и копије потврде о

кашњењу добијене од Одсека за ИнМС – ВТИ или ВКК СМР МО. За број дана кашњења по овом основу неће се обрачунавти и наплаћивати уговорна казна.

Ако купац не исплати рачун за испоручена добра у уговореном року, Продавац има право да обрачуна и од купца наплати законску затезну камату.

ЧЛАН 8. ПОРЕЗ НА ДОДАТУ ВРЕДНОСТ

Порез на додату вредност обрачунат је у складу са Законом о порезу на додату вредност ("Службени гласник РС", број 84/04, 86/04, 61/05, 61/07 и 93/12).

ЧЛАН 9. АМБАЛАЖА И НАЧИН ПАКОВАЊА

Добра из члана 1. овог уговора се испоручују у амбалажи која се не враћа и не плаћа посебно.

Амбалажа за паковање предметних добара ближе је описана у техничким спецификацијама (карактеристикама) које су саставни део овог уговора.

ЧЛАН 10. ВИША СИЛА

Виша сила подразумева околности које су наступиле после закључења уговора и које уговорним странама нису биле нити могле бити познате у моменту закључења и нису се могле предвидети, избећи или отклонити. Наступање више силе мора зависити од спољних и ванредних догађаја насталих мимо воље и моћи уговорних страна.

Уговорне стране могу бити ослобођене од одговорности за не испуњавање обавеза током трајања више силе у оном обиму у којем су деловањем више силе биле онемогућене да те обавезе изврше, при чему су обавезне да предузму одговарајуће мере како би се у насталој ситуацији интерес сваке стране што више осигурао.

ЧЛАН 11. КАЗНЕНЕ ОДРЕДБЕ

Уколико Продавац не изврши испоруку добара у уговореном року у складу са чланом 6. овог уговора дужан је да Купцу плати уговорну казну у висини од 2 ‰ (промила) укупне вредности уговора, дневно за сваки дан закашњења. Уговорна казна не може бити виша од 5 % од укупне вредности добара испоручених са закашњењем.

Наплату уговорне казне врши купац од рачуна при исплати добара испоручених са закашњењем и то без претходног обавештења.

Ако продавац не изврши у било ком проценту, било коју уговорну обавезу, једнострано раскине уговор или закасни са испоруком добара преко рока који је покривен напред наведеним казним одредбама, купац (по образложеном захтеву покретача набавке, а у складу са овим уговором), без сагласности продавца, има право да депоновани инструмент

обезбеђења извршења уговорних обавеза, меницу, поднесе на наплату Банци код које има отворен текући рачун, на износ од 10 % од укупне вредности уговора.

Купац има право да једнострано раскине уговор уколико продавац не изврши уговорне обавезе или закасни са испоруком добара преко рока који је покривен напред наведеним казним одредбама, а депоновани инструмент обезбеђења извршења уговорних обавеза, меницу, поднесе на наплату Банци код које има отворен текући рачун, на износ од 10 % од укупне вредности уговора.

Ако купац не исплати рачун за испоручена добра у уговореном року, продавац има право да обрачуна и од купца наплати законску затезну камату.

ЧЛАН 12. ИЗМЕНА, ДОПУНА И РАСКИД УГОВОРА

Овај уговор може бити измењен или допуњен, односно споразумно раскинут, у истој форми сагласношћу уговорних страна.

Ако Купац намерава да измени уговор о јавној набавци дужан је да донесе одлуку о измени уговора која садржи податке у складу са Прилогом 3Л. (Члан 115. Закона).

Купац задржава право да једнострано раскине уговор из разлога наведених у члану 11. став 4. овог уговора.

ЧЛАН 13. ПРОМЕНЕ ПОДАТАКА

Продавац је дужан у току реализације уговора без одлагања да писмено обавести Наручиоца о било којој промени података о испуњености услова наведених у Конкурсној документацији и да их документује доказима.

ЧЛАН 14. МЕРЕ БЕЗБЕДНОСТИ

Уговорне стране су обавезне да се придржавају Закона о тајности података ("Сл. гласник РС", бр. 104/09) и Уредбе о критеријумима за утврђивање података значајних за одбрану земље који се морају чувати као државна или службена тајна и о утврђивању задатака и послова од посебног значаја за одбрану земље које треба штитити применом посебних мера безбедности ("Сл. лист СРЈ", бр. 54/94 и "Сл. гласник РС", бр. 88/09 и 111/09).

ЧЛАН 15. РЕШАВАЊЕ СПОРОВА

Уговорне стране су се споразумеле да ће евентуалне спорове, поводом овог уговора, решавати споразумно. У случају да се не могу сагласити о спорним питањима, уговорне стране су сагласне да је за решавање спора надлежан Привредни суд у Београду.

ЧЛАН 16.
ОСТАЛЕ ОДРЕДБЕ

За све што није изричито прецизирано овим уговором примењују се одредбе Закона о облигационим односима (“Службени лист СФРЈ”, бр. 29/78, 39/85, 45/89 и 57/89, “Службени лист СРЈ”, бр. 31/93, 22/99 и 44/99).

Уговор је састављен у 3 (три) истоветна примерка, од којих 1 (један) примерак за Купца, 1 (један) примерак за Продавца и 1 (један) примерак за ВКК СМР МО.

Купац задржава право да уговор умножи (фотокопира) овери својим печатом да је веран оригиналу и достави у потребном броју надлежним организацијским целинама Министарства одбране.

Уговор ступа на снагу даном потписивања.

У Београду, дана _____ 2014. године.

ПРОДАВАЦ:

КУПАЦ:
Слађан Ристић

Напомена: Овај модел уговора представља садржину уговора који ће бити закључен са изабраним понуђачем, наручилац ће ако понуђач без оправданих разлога одбије да закључи уговор о јавној набавци, након што му је уговор додељен, Управи за јавне набавке доставити доказ негативне референце, односно исправу о реализованом средству обезбеђења испуњења обавеза у поступку јавне набавке.

Уговор ће се сачинити за сваку партију појединачно са елементима из датог Модела уговора и понуде понуђача, (одређени чланови уговора ће бити прилагођени конкретној партији на коју се односе).

16. МЕНИЧНО ПИСМО–ОВЛАШЋЕЊЕ

(ДОСТАВЉА СЕ УЗ ПОНУДУ)

На основу Закона о меници ("Сл. Лист ФНРЈ" бр. 104/46, "Сл. Лист СФРЈ" бр. 18/58, 16/65, 54/70, 57/89 и "Сл. Лист СРЈ" бр. 46/96), Закона о платном промету ("Сл. Лист СРЈ" број 3/02, 5/03 и "Сл. Гласник РС" бр. 43/04, 62/06, 111/09, 31/11) и Одлуке о облику, садржини и начину коришћења јединствених инструмената платног промета ("Сл. Гласник РС" бр. 57/04 и 82/04) и Одлуке о начину вршења принудне наплате с рачуна клијента ("Сл. Гласник РС" бр. 47/11)

_____, _____, ПИБ _____ предаје
(навести фирму) (место)

2 (две) бланко-сопствене менице и даје

МЕНИЧНО ПИСМО-ОВЛАШЋЕЊЕ за корисника бланко-сопствене менице

Управи за традицију, стандард и ветеране СЈР МО, да депоновану бланко-сопствену меницу може предати Банци на наплату, у износу од 5% од вредности понуде, по основу неиспуњења обавеза по понуди број _____ од _____ год. и то на терет свих рачуна који су отворени код Банака:

(навести банке и бројеве текућих рачуна)

На основу овог овлашћења Управа за традицију, стандард и ветеране СЈР МО, може попунити меницу са клаузулом "без протеста, без трошкова" на износ _____ дин, по основу напред наведене понуде, а у случају: (5% вредности понуде)

- а) да Понуђач повуче своју понуду у току периода важности понуде и
- б) да Понуђач, у случају да Наручилац прихвати његову понуду:
 - не потпише Уговор о купопродаји _____ (навести врсту добара), сагласно прихваћеним условима из конкурсне документације;
 - не достави гаранцију за добро извршење посла сагласно условима из конкурсне документације.

Дужник се одриче права:

- на повлачење овог овлашћења;
- на опозив овог овлашћења;
- на стављање приговора на задужење по овом основу за наплату;
- на сторнирање задужења по овом основу за наплату.

Менице су потписане и оверене у складу са картоном депонованих потписа.

Прилог: • 2 бланко-сопствене менице број _____ и _____
• оверена копија картона депонованих потписа овлашћених лица за располагање средствима на рачунима.

Ово овлашћење сачињено је у 2 (два) истоветна примерка и то један за Управу за традицију, стандард и ветеране СЈР МО, а један за _____.
(навести банку дужника)

Место и датум:

Понуђач:

(штампано име и презиме овлашћеног лица)

М.П.
(читак отисак печата)

(цун потпис)

17. ИЗЈАВА ПОНУЂАЧА ДА ЋЕ ПРИЛИКОМ ПОТПИСИВАЊА УГОВОРА ПРИЛОЖИТИ ИНСТРУМЕНТЕ ФИНАНСИЈСКОГ ОБЕЗБЕЂЕЊА ЗА ДОБРО ИЗВРШЕЊЕ ПОСЛА

Беспоговорно се обавезујемо да ћемо приликом закључења уговора издати Купцу инструмент обезбеђења уговорних обавеза – **2 (две) бланко сопствене менице (само потписане и оверене у складу са картоном депонованих потписа)**, као гаранцију испуњења уговорне обавезе, односно као гаранцију за добро извршење посла.

Сагласни смо да се, по захтеву Купца, издати инструмент обезбеђења плаћања може поднети банци гаранту код које се води рачун Продавца и то у случају да Продавац једнострано раскине уговор или закасни са испуњењем уговорне обавезе.

Сагласни смо да уз бланко оверене менице, приложимо и:

1. **Копију картона депонованих потписа овлашћених лица** коју је издала банка гаранта код које се води рачун Продавца, на којој се јасно виде депоновани потписи и печат фирме Продавца, оверену оригиналним печатом банке са датумом овере (овера не старија од месец дана од дана потписивања уговора).
2. **Менична овлашћења (само потписана и оверена печатом)** да се менице, без сагласности Продавца, могу поднети банци гаранту на наплату у износу **од укупне вредности уговора без пореза на додатну вредност** у случају неиспуњења уговорних обавеза, једностраног раскида уговора, не извршења замене добра неодговарајућег квалитета или не решавања примљене писане рекламације у уговореним роковима.

Напомена: Изјава се прилаже уз понуду а менице за испуњење уговорне обавезе се достављају приликом потписивања уговора.

Место и датум:

Понуђач:

(штампано име и презиме овлашћеног лица)

М.П.
(читак отисак печата)

(пун потпис)

18. МЕНИЧНО ПИСМО–ОВЛАШЋЕЊЕ

(ДОСТАВЉА СЕ ПРИЛИКОМ ЗАКЉУЧЕЊА УГОВОРА)

На основу Закона о меници ("Сл. Лист ФНРЈ" бр. 104/46, "Сл. Лист СФРЈ" бр. 18/58, 16/65, 54/70, 57/89 и "Сл. Лист СРЈ" бр. 46/96), Закона о платном промету ("Сл. Лист СРЈ" број 3/02, 5/03 и "Сл. Гласник РС" бр. 43/04, 62/06, 111/09, 31/11) и Одлуке о облику, садржини и начину коришћења јединствених инструмената платног промета ("Сл. Гласник РС" бр. 57/04 и 82/04) и Одлуке о начину вршења принудне наплате с рачуна клијента ("Сл. Гласник РС" бр. 47/11)

_____, _____, ПИБ _____ предаје
(навести фирму) (место)

2 (две) бланко-сопствене менице и даје

МЕНИЧНО ПИСМО-ОВЛАШЋЕЊЕ за корисника бланко-сопствене менице

Управи за традицију, стандард и ветеране СЉР МО, да депоновану бланко-сопствену меницу може предати Банци на наплату, по основу неиспуњења уговорних обавеза, значајних кашњења у испоруци или једностраног раскида уговора број _____ од _____ год. и то на терет свих рачуна који су отворени код Банака:

(навести банке и бројеве текућих рачуна)

На основу овог овлашћења Управа за традицију, стандард и ветеране СЉР МО може попунити меницу са клаузулом "без протеста, без трошкова" на износ _____ дин.

(10% укупне вредности уговора)

Дужник се одриче права:

- на повлачење овог овлашћења;
- на опозив овог овлашћења;
- на стављање приговора на задужење по овом основу за наплату;
- на сторнирање задужења по овом основу за наплату.

Менице су потписане и оверене у складу са картоном депонованих потписа.

Прилог: • 2 бланко-сопствене менице број _____ и _____
• оверена копија картона депонованих потписа овлашћених лица за располагање средствима на рачунима

Ово овлашћење сачињено је у 2 (два) истоветна примерка и то један за Управу за традицију, стандард и ветеране СЉР МО ,а један за _____
(навести банку дужника)

Место и датум

_____ ГОД.

Понуђач:

(штампано име и презиме овлашћеног лица)

М.П.

(читак отисак печата)

(потпис)

19. МЕНИЧНО ПИСМО–ОВЛАШЋЕЊЕ

(ДОСТАВЉА СЕ ПРИЛИКОМ ЗАКЉУЧЕЊА УГОВОРА, ако понуђач има негативну референцу за јавну набавку, чији предмет јавне набавке није истоврсан са предметом ове јавне набавке)

На основу Закона о меници ("Сл. Лист ФНРЈ" бр. 104/46, "Сл. Лист СФРЈ" бр. 18/58, 16/65, 54/70, 57/89 и "Сл. Лист СРЈ" бр. 46/96), Закона о платном промету ("Сл. Лист СРЈ" број 3/02, 5/03 и "Сл. Гласник РС" бр. 43/04, 62/06, 111/09, 31/11) и Одлуке о облику, садржини и начину коришћења јединствених инструмената платног промета ("Сл. Гласник РС" бр. 57/04 и 82/04) и Одлуке о начину вршења принудне наплате с рачуна клијента ("Сл. Гласник РС" бр. 47/11)

_____, _____, ПИБ _____ предаје
(навести фирму) _____ (место)

2 (две) бланко-сопствене менице и даје

МЕНИЧНО ПИСМО-ОВЛАШЋЕЊЕ за корисника бланко-сопствене менице

Управи за традицију, стандард и ветеране СЈР МО, да депоновану бланко-сопствену меницу може предати Банци на наплату, по основу неиспуњења уговорних обавеза, значајних кашњења у испоруци или једностраног раскида уговора број _____ од _____ год. и то на терет свих рачуна који су отворени код Банака:

(навести банке и бројеве текућих рачуна)

На основу овог овлашћења Управа за традицију, стандард и ветеране СЈР МО може попунити меницу са клаузулом "без протеста, без трошкова" на износ _____ дин.

(15% укупне вредности уговора)

Дужник се одриче права:

- на повлачење овог овлашћења;
- на опозив овог овлашћења;
- на стављање приговора на задужење по овом основу за наплату;
- на сторнирање задужења по овом основу за наплату.

Менице су потписане од стране овлашћених лица (прилог: оверена копија картона депонованих потписа овлашћених лица за располагање средствима на рачунима).

Прилог: бланко-сопствена меница бр. _____.

Ово овлашћење сачињено је у 2 (два) истоветна примерка и то један за примаоца, а други за даваоца меничног овлашћења.

Напомена: доставља се приликом потписивања Уговора, само потписано и оверено печатом, са меницама и картоном депонованих потписа.

Место и датум:

Понуђач:

М.П.
(читак отисак печата)

(штампано име и презиме овлашћеног лица)

(потпис)

20. ОБРАЗАЦ ТРОШКОВА ПРИПРЕМЕ ПОНУДЕ

У складу са чланом 61. и чланом 88. Закона о јавним набавкама ("Сл. гласник РС", број 124/12), и члана 19. Правилника о обавезним елементима конкурсне документације ("Сл. гласник РС", број 29/13), прилажемо структуру трошкова насталих приликом припреме понуде број _____ од _____ 2014. године у поступку јавне набавке **ЈН број 2/14 – Војне значке и амблеми.**

Ред. бр.	Врста трошка	Износ без ПДВ-а	Износ са ПДВ-ом
1.			
2.			
3.			
4.			
5.			
6.			
7.			
8.			
9.			
10.			
	УКУПНО:		

(Навести врсту трошкова који су настали приликом припремања понуде)

Место и датум:

Понуђач:

(штампано име и презиме овлашћеног лица)

М.П.
(читак отисак печата)

(пун потпис)

Напомена:

- трошкове припреме и подношења понуде сноси искључиво понуђач и не може тражити од Наручиоца накнаду трошкова;
- у случају потребе табелу копирати.

Конкурсну документацију за доделу уговора о јавној набавци **ЈН број 2/14 - Војне значке и амблеми**, у отвореном поступку по партијама, сачинила је Комисија одређена Решењем начелника Управе за традицију, стандард и ветеране Сектора за људске ресурсе Министарства одбране број 454-3 од 28.02.2014. године.

ЧЛАНОВИ КОМИСИЈЕ:

1. потпуковник Небојша Тегелтија

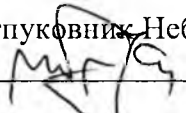

2. ВС Драгана Степић, дипл. правник

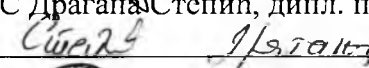

3. ВС, Милена Степић, дипл. економиста

